



Studimi European mbi përdorimin e alkoolit dhe drogave të tjera midis të rinjve në Shqipëri, 2015

Studimi European mbi përdorimin e alkoolit dhe drogave të tjera midis të rinjve në Shqipëri ESPAD 2015

Raport për Republikën e Shqipërisë

Tiranë, 2016

Ministria e Shëndetësisë e Republikës së Shqipërisë
dhe
Instituti i Shëndetit Publik

Studimi European mbi përdorimin e alkoolit dhe drogave të tjera midis të rinjve në Shqipëri 2015

Me bashkëpunimin e:

ESPAD (Projekti European i Shkollave për Alkoolin dhe Drogat e Tjera)

EMCDDA (Qendra Europiane për Monitorimin e Drogave dhe Varësisë nga Droga)

CAN (Këshilli Suedez për Informim rreth Alkoolit dhe Drogave të Tjera)

Ekipi i ekspertëve

Ervin Toçi
Arjan Bregu
Genc Burazeri
Eduard Kakarriqi
Albana Ahmeti

Krye Redaktor

Dr. Arjan Bregu

Redaktorë

Prof. Genc Burazeri

Prof. Eduard Kakarriqi

Dr. Ervin Toçi

Analiza Statistikore dhe Shkrimi i Raportit

Ervin Toçi

FALENDERIME DHE MIRËNJOHJE

Studimi ESPAD 2015 në Shqipëri, ashtu si dhe studimi i vitit 2011, është produkt i përpjekjeve të përbashkëta të disa partnerëve në Shqipëri dhe në Europë. Tashmë, në fazën përmbyllëse të valës së dytë të këtij studimi, Instituti i Shëndetit Publik në Shqipëri dëshiron të përfitojë nga rasti për të shprehur të gjithë mirënjohjen e tij ndaj institucioneve dhe individëve angazhimi dhe përkushtimi i të cilëve mundësoi realizimin e kësaj pune shkencore.

Ministria e Shëndetësisë së Republikës së Shqipërisë, si institucioni i cili harton politikat në fushën e shëndetësisë, ka njohur rëndësinë e studimit ESPAD si dhe inkurajuar dhe mbështetur në mënyrë aktive realizimin periodik të këtij studimi në vendin tonë.

Instituti i Shëndetit Publik ka mbështetur të gjithë procesin në çdo fazë të tij, si dhe ka koordinuar të gjitha aktivitetet, duke nisur nga ndërtimi i idesë së zhvillimit të një studimi ESPAD në Shqipëri deri në vënien në dispozicion të burimeve njerëzore, mjeteve si dhe të gjitha detajet e punës në terren në bashkëpunim me koordinatorin për projektin ESPAD në Shqipëri, Ervin Toçi. Skuadra e ekspertëve nga ISHP mbikqyri të gjithë procesin duke garantuar cilësinë e të dhënave dhe të analizës së tyre.

Dëshirojmë të falenderojmë Ministrinë e Arsimit dhe Sportit të Republikës së Shqipërisë, e cila ofroi mbështetje të pakushtëzuar dhe tepër të çmuar për projektin duke e miratuar atë dhe duke lehtësuar në mënyrë të jashtëzakonshme aksesin ndaj shkollave të përzgjedhura dhe bashkëpunimin me stafin e shkollave. Kjo mbështetje rezultoi vendimtare dhe kontribuoi që të mos kishim refuzime nga ndonjë shkollë për kryerjen e studimit.

Falenderimet tona të përzemërta shkojnë për Qendrën Europiane për Drogat dhe Varësinë nga Droga (EMCDDA) dhe Këshillin Suedez për Informim rreth Alkoolit dhe Drogave të Tjera (CAN) për mbështetjen e studimit ESPAD në Shqipëri.

Në veçanti, do të donim të falenderonim Dr. Manuela Bello dhe Znj. Elsona Agolli, përfaqësuese të UNFPA-së, për mbështetjen financiare analizës së të dhënave dhe shkrimit të raportit të këtij studimi dhe për mbështetjen e vazhdueshme për studime të tilla që gjenerojnë të dhëna të rëndësishme për këto grup-mosha, dhe z. Arian Boci, përfaqësues i OJF-së “STOP AIDS” për koordinimin e aktiviteteve të grupit të punës në analizën e të dhënave dhe shkrimit të raportit.

Dr. Arjan Bregu



**Drejtor
Instituti i Shëndetit Publik**

PËRMBAJTJA

FALENDERIME	4
LISTA E AKRONIMEVE	7
HYRJE	8
GJETJET KRYESORE	13
Konsumi i duhanit.....	13
Konsumi i alkoolit.....	14
Dehja nga alkooli	16
Konsumi i mariuanës	16
Konsumi i substancave të tjera psikoaktive	17
ALKOOLI DHE DUHANI – PANORAMË E PËRGJITHSHME	19
Sfondi historik.....	19
Shqetësimet e sotme lidhur me konsumin e alkoolit dhe duhanit.....	20
Substanca që shkaktojnë varësi dhe ndalimi ligjor i konsumit të tyre.....	21
KONSUMI I DUHANIT	22
Prevalenca e konsumit të duhanit gjatë gjithë jetës	23
Konsumi i duhanit gjatë 30 ditëve të fundit.....	25
Moshë e fillimit të konsumit të duhanit	28
Rreziku i vetë-perceptuar nga konsumi i duhanit	31
Disponueshmëria e produkteve të duhanit (cigareve).....	33
KONSUMI I ALKOOLIT	36
Prevalenca e konsumit të alkoolit gjatë gjithë jetës	37
Konsumi i alkoolit gjatë 12 muajve të fundit.....	39
Konsumi i alkoolit gjatë 30 ditëve të fundit.....	40
Konsumi i alkoolit gjatë 7 ditëve të fundit.....	43
Disponueshmëria e produkteve të alkoolit.....	45
Dehja nga alkooli	46
Moshë e fillimit të konsumit të alkoolit.....	48
Sjelljet e rrezikshme nën efektin e alkoolit.....	51
Rreziku i vetë-perceptuar nga konsumi i alkoolit	52
KONSUMI I DROGAVE TË PALIGJSHME	54
Konsumi i drogave të paligjshme gjatë gjithë jetës	55
Konsumi i mariuanës gjatë gjithë jetës	56
Konsumi i mariuanës gjatë 12 muajve të fundit	59
Konsumi i mariuanës gjatë 30 ditëve të fundit	61
Moshë e fillimit të konsumit të mariuanës.....	63
Rreziku i vetë-perceptuar nga konsumi i mariuanës.....	63
Konsumi i substancave të tjera psiko-aktive (përveç mariuanës apo hashashit)	65
Shpeshësia e konsumit të substancave psiko-aktive më të përdorura (përveç mariuanë apo hashashit).....	67
Sedativët e përdorur pa recetë mjekësore	68
Kokaina.....	69
Konsumi i substancave të reja psikoaktive	69
Disponueshmëria e drogave të paligjshme	70
Disponueshmëria e mariuanës dhe hashashit (kanabis).....	70

Disponueshmëria e substancave të tjera psikoaktive	71
FAKTORË TË TJERË RREZIKU	73
Struktura e familjes	73
Marrdhënia me prindërit dhe shokët	75
Koha e lirë	78
Lënia e mësimit	81
Nota mesatare në fund të semestrit	82
Përdorimi i internetit dhe lojërave elektronike gjatë 7 ditëve të fundit	85
Perceptimet lidhur me rrjetet sociale dhe lojërat elektronike	88
KONKLUZIONE DHE REKOMANDIME	89
LISTA E GRAFIKËVE	94
REFERENCA	98

LISTA E AKRONIMEVE

BE	Bashkimi Europian
CAN	Këshilli Suedez për Informim rreth Alkoolit dhe Drogave të Tjera
EMCDDA	Qendra Europiane për Monitorimin e Drogave dhe Varësisë nga Droga
ESPAD	Projekti Europian i Shkollave për Alkoolin dhe Drogat e Tjera
GHB	Gamma Hydroxy Butyrate
ISHP	Instituti Shëndetit Publik
LSD	Lysergic Saure Diethylamide
MAS	Ministria e Arsimit dhe Sportit
MSH	Ministria e Shëndetësisë
OBSH	Organizata Botërore e Shëndetësisë
PPM	Probabilitet në Proporcion me Madhësinë
SPA	Substanca Psiko-Aktive
UNDCP	Programi i Kombeve të Bashkuara për Kontrollin e Drogës
UNODC	Zyra e Kombeve të Bashkuara për Drogat dhe Krimin

HYRJE

Ky raport paraqet Projektin European të Shkollave për Alkoolin dhe Drogat e Tjera (ESPAD) midis të rinjve të moshës 14-16 vjeç të klasave të 9-ta dhe të 10-ta, të realizuar nga Ministria e Shëndetësisë së Republikës së Shqipërisë dhe Instituti i Shëndetit Publik, me miratimin e Ministrisë së Arsimit dhe Sportit të Republikës së Shqipërisë dhe koordinimin e koordinatorit për studimin ESPAD në Shqipëri.

Ky studim është pjesë e projektit ndërkombëtar ESPAD i cili realizohet në më shumë se 40 vende të Europës. Studimi në Shqipëri u mundësua në sajë të ndihmës dhe mbështetjes financiare dhe logjistike të Institutit të Shëndetit Publik, mbështetjes financiare të zyrës së UNFPA-së në Shqipëri dhe mbështetjes teknike të Qendrës Europiane për Monitorimin e Drogave dhe Varësisë nga Droga në Lisbonë (EMCDDA) dhe Këshillit Suedez për Informim rreth Alkoolit dhe Drogave të Tjera (CAN).

Studimi ESPAD realizohet një herë në katër vjet. Kjo është vala e gjashtë e studimit ESPAD në vendet Europiane. Vala e parë e studimit ESPAD, mbështetur nga Grupi Pomidou i Këshillit të Europës, u realizua në vitin 1995 në 26 shtete me qëllimin kryesor mbledhjen e të dhënave të krahasueshme lidhur me përdorimin e substancave të ndryshme midis të rinjve në të gjithë Europën. Studimet e tjera u realizuan në vitet 1999, 2003, 2007 dhe 2011.

Në vitin 2011, studimi u realizua për herë të parë në Shqipëri në nivel kombëtar dhe duke ndjekur rigorozisht metodologjinë e studimit ESPAD. Në këtë mënyrë studimi i vitit 2015 shënon valën e dytë të studimit ESPAD në Shqipëri, duke mundësuar jo vetëm vlerësimin e prevalencës së konsumit të substancave të ndryshme psikoaktive por edhe vlerësimin e tendencave kohore të përdorimit të tyre. Disa nga rezultatet e këtij raporti do të përfshihen në raportin ndërkombëtar ku do të paraqiten krahasimet midis të gjithë vendeve pjesëmarrëse.

Studimi ESPAD në Shqipëri ofron bazën më të gjerë të të dhënave individuale rreth përdorimit të alkoolit dhe substancave të tjera psikoaktive midis nxënësve të klasave të 9-ta dhe të 10-ta në vendin tonë. Vala e tretë e studimit ESPAD në Shqipëri do të realizohet në vitin 2019.

Objektivat e studimit

- Objektivi kryesor i projektit ESPAD në Shqipëri në vitin 2015 është mbledhja e të dhënave rreth prevalencës së përdorimit të duhanit, alkoolit dhe drogave të tjera midis nxënësve të klasave të fundit të shkollës 9-vjeçare dhe të klasave të para të shkollës së mesme të lindur në vitin 1999. Ky raport paraqet modelet e përdorimit të duhanit, alkoolit dhe drogave të tjera të paligjshme midis të gjithë nxënësve të klasave të 9-ta dhe të 10-ta të përfshirë në studim dhe krahasimi i gjetjeve me ato të vitit 2011.
- Projekti synon vjeljen e informacionit të vlefshëm lidhur me konsumimin e duhanit, alkoolit dhe drogave të tjera midis nxënësve të klasave të 9-ta dhe të 10-ta në të gjithë territorin e Shqipërisë, përfshirë sistemin arsimor privat si dhe zonat rurale.
- Përveç kësaj, studimi ka si qëllim vlerësimin e informacionit, njohurive dhe qëndrimeve të nxënësve të klasave të 9-ta dhe të 10-ta lidhur me çështje të substancave psikoaktive që krijojnë varësi, të tilla si rreziqet e vetë-perceptuara të përdorimit dhe abuzimit me substancat.
- Kjo dije e detajuar do të mbështesë aktivitetet e ardhshme të planifikimit, parandalimit dhe të ndërhyrjes për të reduktuar problemet që lidhen me përdorimin e duhanit, alkoolit dhe drogave të tjera nga të rinjtë.
- Po kaq e rëndësishme, aplikimi i metodologjisë së standardizuar ESPAD do të lejojë krahasimin e tendencave të përdorimit të duhanit, alkoolit dhe substancave të tjera psikoaktive midis të rinjve me vendet e tjera Europiane, krahasime të cilat do të mundësojnë aplikimin e eksperiencës Europiane për zgjidhjen e problemeve që lidhen me abuzimin me substancat psikoaktive midis adoleshentëve në Shqipëri.

Realizimi i studimit

Ky Studim rreth përdorimit të substancave psikoaktive në Shqipëri përdori metodologjinë e sugjeruar nga skuadra e projektit ndërkombëtar ESPAD. Në bashkëpunim të ngushtë me skuadrën e ESPAD dhe në harmoni të plotë me sugjerimet dhe rekomandimet e Libërthit Udhëzues të ESPAD, aspekte të ndryshme të metodologjisë u diskutuan dhe u rafinuan në përputhje me kontekstin e vendit.

Popullata target

Popullata target e studimit ESPAD në vitin 2015 është kohorti i fëmijëve të lindur në vitin 1999, d.m.th., nxënësit 15 vjeç apo nxënësit që mbushin 16 vjeç në vitin 2015. Pjesa dërrmuese e fëmijëve të këtij kohorti gjenden ende në shkollë dhe janë të ndarë në dy sisteme të ndryshme arsimore dhe tipe klasash (klasa të 9-ta dhe të 10-ta). Qartazi, popullata target për studimin ESPAD nuk është përfaqësuese as e nxënësve në klasë të 9-të dhe as e atyre në klasë të 10-të. Për këtë arsye, të dhënat lidhur me nxënësit e lindur jo në vitin 1999 u

përdorën në këtë studim gjithashtu. Si pasojë, studimi është përfaqësues i të gjithë nxënësve që gjenden në klasën e 9-të të shkollave 9-vjeçare dhe klasën e 10-të (vitin e parë të shkollave të mesme).

Popullata target e studimit ESPAD për vitin 2015 në Shqipëri përbëhet nga të gjitha klasat e 9-ta të shkollave 9-vjeçare dhe të gjitha vitet e para të shkollave të mesme.

Procedurat e kampionimit

Ne përdorëm një kampionim të stratifikuar në dy faza të të gjitha klasave të 9-ta të shkollave 9-vjeçare dhe viteve të para të shkollave të mesme. Kampioni u përzgjedh në mënyrë të tillë që të siguronte vlerësime të besueshme të indikatorëve të përdorimit të substancave në nivel kombëtar, për arsimin publik dhe privat, për zonat urbane dhe rurale. Dizanji i kampionimit siguron vlerësime të besueshme të përdorimit të duhanit, alkoolit dhe drogave të tjera sipas tre llojeve të shkollave të mesme: gjimnazet, shkollat e mesme social-kulturore dhe ato tekniko-profesionale, përveçse mundëson krahasimin e shkollave 9-vjeçare me shkollat e mesme lidhur me përdorimin dhe abuzimin me substancat.

Kuadri i kampionimit, lista e të gjitha shkollave 9-vjeçare dhe shkollave të mesme, u siguroa nga MAS. Numri i klasave si dhe numri i përafërt i nxënësve në këto klasa u vlerësua bazuar në të dhënat mesatare të siguruara nga MAS. Në total, u përzgjedhën 197 klasa (në 197 shkolla të ndryshme) për të marrë pjesë në studim: 108 klasa i përkisnin sistemit të arsimit 9-vjeçar dhe 89 klasa sistemit të shkollës së mesme. Bazuar në udhëzimet e metodologjisë ESPAD, kampioni minimal i përzgjedhur në mënyrë të përshtatshme duhej të përbëhej nga të paktën 2,400 nxënës të lindur në 1999: 1,200 vajza dhe 1,200 djem. Për këtë arsye, bazuar në vlerësimet tona dhe në mënyrë që të siguroheshim se do arrinim këtë numër nxënësish, vendosëm që ta rrisnim madhësinë e kampionit: ne prisnim që të intervistonim 5,784 nxënës. Një madhësi e tillë kampioni do të garantonte arritjen e të paktën 2,400 nxënësve të lindur në 1999 duke marrë parasysh çdo mungesë potenciale apo refuzim nga ana e nxënësve gjatë ditës së kryerjes së studimit.

Kuadri i kampionimit përmbante të gjitha klasat e 9-ta dhe të gjitha klasat e 10-ta (vitet e para të shkollave të mesme) në Shqipëri. Rrjedhimisht, ky studim është përfaqësues i të gjithë nxënësve në klasë të 9-të të shkollave 9-vjeçare dhe nxënësve në vitin e parë të shkollave të mesme (të emërtuar këtej e tutje si nxënës në klasën e 10-të).

Instrumenti i studimit

Informacioni për përdorimin e alkoolit dhe drogave të tjera u vol nëpërmjet intervistave. U përdor pyetësi i standardizuar ESPAD, gjë e cila siguron krahasueshmërinë e të dhënave me vendet e tjera që morën pjesë në projekt. Pyetësi ESPAD përmban pyetje bazë dhe pyetje opsionale. Të gjitha pyetjet bazë u përfshinë në studim si dhe disa nga pyetjet opsionale. Synuam që pyetësi të mos ishte tepër i gjatë. Pyetësi përmbante pyetje rreth prevalencës së përdorimit të kategorive kryesore të drogave gjatë gjithë jetës, gjatë vitit të

fundit dhe gjatë muajit të fundit, si dhe pyetje lidhur me moshën e fillimit të përdorimit të tyre. Gjithashtu u përfshinë dhe variablet kryesore socio-demografikë.

Mënyra e survejimit dhe procedurat në terren

Çdo nxënësi të klasës së 9-të dhe të 10-të që ishte i pranishëm në klasë në ditën e studimit i'u dha një pyetësor me vetë-administrim. Mbikqyrja e procesit të mbledhjes së të dhënave u realizua nga drejtuesi i studimit (ekspertë të ISHP-së me eksperiencë dhe të trajnuar). Përgjigjet ndaj pyetjeve ishte anonime. Në mënyrë që nxënësit të përgjigjeshin të qetë dhe pa u shqetësuar u siguruan kushte të ngjashme me ato të një provimi me shkrim. Për të siguruar më tej privatësinë, çdo student e futi pyetësorin e tij/saj në një zarf të përbashkët pa emër i cili qëndronte nën mbikqyrjen e drejtuesit të studimit. Më pas zarfat u dërguan në ISHP të shoqëruar me një raport të shkurtër që plotësohej në klasë nga drejtuesi i studimit, i cili përmbante informacion rreth numrit të studentëve të pranishëm dhe atyre që mungonin gjatë studimit dhe komente të tjera.

Prezantimi i rezultateve

Viti i fundit i shkollës 9-vjeçare (klasa e 9-të) dhe viti i parë i shkollës së mesme (viti i 10-të i studimeve) përfaqësojnë një “fazë tranzitore” shumë të rëndësishme në jetën e çdo adoleshenti në Shqipëri duke qënë se këto shënojnë praktikisht fundin e një cikli shkollor dhe fillimin e një cikli të një lloji tjetër. Rezultatet paraprake të studimit dëshmuuan që edhe midis nxënësve të lindur në 1999 kishte diferenca të rëndësishme në nivelet e përdorimit të duhanit, alkoolit dhe drogave të tjera kur kohorti i këtyre fëmijëve u analizua sipas llojit të klasës: fëmijët e lindur në 1999 dhe që gjenden në klasën e 9-të kundrejt fëmijëve të lindur po në 1999 dhe që ndodhen në klasën e 10-të. Fakti që edhe brendapërbrenda të njëjtit kohort fëmijësh, prevalenca e përdorimit të substancave ndryshonte në mënyrë të konsiderueshme sipas llojit të shkollës ku gjendeshin këta fëmijë (9-vjeçare apo e mesme) dëshmon se qënia në këto mjedise kaq të ndryshme është në fakt faktori real përcaktues për përdorimin e duhanit, alkoolit dhe drogave të tjera.

Rrjedhimisht, ky raport paraqet gjetjet e studimit sipas informacionit në vijim të mbledhur nga të gjithë nxënësit e klasave të 9-ta dhe të 10-ta të intervistuar në Shqipëri: gjinia, sistemi shkollor: publik/privat, lloji i shkolles: klasa e 9-të kundrejt klasës së 10-të (sipas llojit të shkollës së mesme: gjimnaz, social-kulturore dhe tekniko-profesionale), lokalizimi: urban/rural dhe zona gjeografike: Tirana kundrejt gjithë rretheve të tjera. Duke qënë se ky është studimi i parë që përdor këtë metodologji në Shqipëri, nuk ishte e mundur të paraqiteshin krahasime me studime të tjera por ky raport do të shërbejë si një vlerësim bazë i situatës lidhur me përdorimin e alkoolit dhe drogave të tjera midis nxënësve të klasave të 9-ta dhe të 10-ta në Shqipëri.

Niveli i pjesëmarrjes

Nga 197 shkollat e përzgjedhura për të marrë pjesë në studim asnjë prej tyre nuk e refuzoi pjesëmarrjen. Prandaj, nga 4,694 nxënësit që ishin të pranishëm në klasat përkatëse në ditën e studimit të gjithë pranuan të plotësojnë pyetëtorët duke rezultuar në një nivel pjesëmarrje prej 100% - asnjë nxënës nuk refuzoi të marrë pjesë, falë bashkëpunimit mjaft të ngushtë me stafin e shkollave. Nëse i referohemi synimit tonë për të arritur 5,784 nxënës, atëherë niveli i pjesëmarrjes është 81.2%. Pas pastrimit të bazës së të dhënave nëpërmjet fshirjes së subjekteve të cilët nuk kishin dhënë informacion lidhur me vitin e lindjes apo gjininë, mbetën 4,568 subjekte për analizë të mëtejshme, nga të cilët 2,554 i përkisnin kohortit të vitit 1999.

Cilësia e të dhënave

Për tu siguruar që informacioni i dhënë nga nxënësit reflekton realitetin, drejtuesve të studimit iu kërkua që të plotësonin një pyetësor të veçantë gjatë kohës së intervistimit të një klase të caktuar. Bazuar në këtë pyetësor të strukturuar rezultoi që në 83.2% të rasteve nuk kishte patur shqetësime gjatë procesit të plotësimit të pyetësorëve në klasë dhe në 16.8% të rasteve kishte pasur ndonjë shqetësim por vetëm nga disa nxënës. Në këto raste situata u zgjidh në mënyrë të përshtatshme dhe plotësimi i pyetësorëve vazhdoi normalisht. Në pothuajse të gjitha rastet (94.4%) drejtuesit e studimit patën përshtypjen që nxënësit u angazhuan seriozisht për t'ju përgjigjur pyetjeve ndërsa në 75.1% të rasteve ata patën përshtypjen se nxënësit i konsideronin pyetjet të thjeshta apo shumë të thjeshta. Ky informacion indirekt siguron një vlerësim të përafërt lidhur me cilësinë e të dhënave duke qënë se serioziteti, sinqeriteti dhe konsiderimi i pyetjeve si “të thjeshta” janë të domosdoshme për një cilësi të mirë të të dhënave të mbledhura.

Për të patur një vlerësim të përafërt të besueshmërisë së të dhënave ne kontrolluam dy pyetje të cilat i referohen numrit të rasteve të përdorimit të duhanit. Ne përdorëm pyetjet rreth konsumimit gjatë gjithë jetës të duhanit dhe moshës së fillimit të konsumimit të duhanit. Mospërputhjet varionin në rreth 1.9% dhe varionin lehtësisht midis llojeve të shkollave dhe zonës gjeografike. Lidhur me përdorimin e mariuanës, të gjitha përgjigjet ishin konsistente.

Të dhënat që mungojnë (të paplotësuara nga nxënësit)

Duke qënë se pjesëmarrja në studim dhe përgjigja ndaj pyetjeve ishte vullnetare atëherë padyshim që në disa raste nxënësit nuk kanë dhënë përgjigjen e tyre për pyetje apo nën-pyetje të caktuara. Sidoqoftë, përqindja e të dhënave të paplotësuara ishte e ulët dhe në përgjithësi ishte nën 2% përse i përket variableve më të rëndësishme që kanë të bëjnë me përdorimin e drogave, edhe pse në shumë pak pyetje (2-3) kjo përqindje arrinte deri në 5-6%.

GJETJET KRYESORE

Konsumi i duhanit

- Rreth një e treta (34.9%) e pjesëmarrësve kanë konsumuar duhan të paktën një herë në jetën e tyre. Prevalenca e konsumit të duhanit gjatë jetës është në mënyrë domethënëse më e lartë tek djemtë sesa vajzat (47.1% vs. 24.8%, përkatësisht), tek shkollat private (44.4%) sesa publike (33.6%), shkollat urbane sesa rurale (38.9% vs. 25.6%, përkatësisht) dhe tek shkollat tekniko-profesionale (61%). Krahasuar me vitin 2011, në vitin 2015 u vu re një ulje e prevalencës së duhanpirjes gjatë jetës në tërësi me 4.8 pikë përqindje dhe për çdo grup në studim, me përjashtim të shkollave profesionale. Ulja midis vajzave ishte më e vogël sesa midis djemve.
- Rreth 5.4% e nxënësve kanë përdorur duhanin në 40 ose më shumë raste gjatë jetës së tyre dhe proporcione në mënyrë domethënëse më të larta të djemve raportojnë këtë sjellje krahasuar me vajzat. Përqindje më të larta të nxënësve në shkollat tekniko-profesionale, shkollat private dhe shkollat urbane raportuan të kenë përdorur duhan në 40 ose më tepër raste gjatë gjithë jetës krahasuar me kolegët e tyre. Krahasuar me vitin 2011, në vitin 2015 u reduktua përqindja e djemve që kanë konsumuar 1-39 herë duhan në jetë, por u rrit lehtë përqindja e vajzave që kanë konsumuar 20-39 dhe 40+ herë duhan në jetë (rritje në rendin e 0.1-0.4 pikë përqindje).
- Afërsisht një në dhjetë nxënës (10.6%) kanë konsumuar të paktën një cigare gjatë muajit të fundit (17.4% e djemve dhe 5.0% e vajzave), një ulje prej 2.2 pikë përqindje krahasuar me vitin 2011. Krahasuar me vitin 2011, në vitin 2015 prevalenca e duhanpirjes gjatë muajit të fundit u reduktua më shumë tek djemtë (4.2 pikë përqindje) sesa tek vajzat (0.7 pikë përqindje), në Tiranë (me 4.5 pikë përqindje) dhe në klasat e 9-ta (me 3.3 pikë përqindje). Prevalenca e konsumimit të të paktën një cigareje në ditë ishte 5% (krahasuar me 5.5% në 2011) dhe sërisht më tepër djem sesa vajza ishin konsumues ditorë të duhanit.

- Prevalenca e konsumit të >20 cigareve në ditë gjatë muajit të fundit në vitin 2015 ka shënuar rritje për çdo grup në studim krahasuar me vitin 2011.
- Në vitin 2015 pothuajse një në çdo tre nxënës (29%) raportuan se kishin provuar cigaren e parë në moshën 14 vjeç ose më pak (krahasuar me 32.2% në 2011), ndërsa 17.8 % e bënë këtë në moshën 12 vjeç ose më pak. Në vitin 2015 rreth 21.8 % e nxënësve e provuan cigaren e parë kur ishin 13 vjeç ose më pak (krahasuar me 23.6% në vitin 2011). Përqindja e nxënësve që e provuan cigaren për herë të parë në moshën 13 vjeç ose më herët rezultoi më e lartë tek djemtë, shkollat social-kulturore dhe profesionale, shkollat private, shkollat në zonat urbane dhe ato të Tiranës.
- Përsa i përket moshës së fillimit të konsumimit ditor të duhanit, rreth 1.5% e nxënësve e bënë këtë në moshën 15 vjeç (krahasuar me 2% në vitin 2011) dhe 1.2% në moshën 16 vjeç (krahasuar me 1.4% në vitin 2011). Krahasuar me vitin 2011, në vitin 2015 u evidentua një ulje e përqindjes së nxënësve që e filluan duhanpirjen ditore në moshën 14 vjeç ose më herët tek të gjithë grupet në studim me përjashtim të vajzave, shkollave social-kulturore dhe gjimnazeve dhe shkollave private tek të cilat ky tregues u rrit me 0.3, 0.4, 0.2 dhe 0.5 pikë përqindje, përkatësisht.

Konsumi i alkoolit

- Pothuajse dy në tre nxënës (65.7%) kishin konsumuar një ose më shumë pije alkoolike të paktën në një rast gjatë jetës (krahasuar me 72.4% në vitin 2011). Prevalenca e konsumit të alkoolit të paktën një herë në jetë rezultoi në mënyrë domethënëse më e lartë tek djemtë, nxënësit e shkollave social-kulturore dhe tekniko-profesionale, shkollat private dhe ato në zonat urbane. Krahasuar me vitin 2011, në vitin 2015 u vu re një ulje e prevalencës së konsumit të alkoolit të paktën një herë në jetë për çdo grup në studim
- Më pak se një në dhjetë nxënës (8.2%) kanë përdorur alkool në 40+ raste gjatë jetës (krahasuar me 7.8% në vitin 2011). Konsumi i shpeshtë i alkoolit (40 raste ose më shumë gjatë jetës) u raportua nga 12.5% e djemve dhe 4.6% e vajzave (krahasuar me 13.4% dhe 3.4% në vitin 2011, përkatësisht). Vihet re që ky indikator është rritur tek vajzat por është ulur tek djemtë në vitin 2015. Prevalenca e konsumit të shpeshtë të alkoolit (≥ 40 herë në jetë) është në mënyrë domethënëse më e lartë tek djemtë, nxënësit e shkollave tekniko-profesionale, në shkollat private dhe shkollat e zonave urbane. Krahasuar me vitin 2011, në vitin 2015 në përgjithësi ky indikator është ulur vetëm tek djemtë, nxënësit e gjimnazeve, shkollave private dhe nxënësit e Tiranës por është rritur në të gjithë grupet e tjera. Krahasuar me vitin 2011, në vitin 2015 rritja ishte më e madhe tek nxënësit e shkollave tekniko profesionale (me 2.3 pikë përqindje), vajzat dhe nxënësit e shkollave social-kulturore (me 1.2 pikë përqindje secila)
- Prevalenca e konsumimit të alkoolit të paktën një herë gjatë 12 muajve të fundit ishte 51.3% (krahasuar me 52% në vitin 2011). Në mënyrë domethënëse më shumë djem (64%) sesa vajza (41.1%) konsumuan pije alkoolike të paktën në një rast gjatë vitit të fundit. Krahasuar me vitin 2011, në vitin 2015 u vu re një ulje e prevalencës së konsumit të alkoolit të paktën një herë gjatë vitit të fundit tek vajzat, klasat e 9-ta, gjimnazet dhe

shkollat tekniko-profesionale, shkollat private, ato rurale dhe shkollat e Tiranës dhe rritje në grupet e tjera.

- Më pak se një e treta e nxënësve (30.6%) konsumuan të paktën një pije alkoolike gjatë 30 ditëve të fundit nga momenti i kryerjes së studimit (30.8% në vitin 2011). Krahasuar me vitin 2011, në vitin 2015 u vu re rritja e konsumit të alkoolit gjatë muajit të fundit tek djemtë, nxënësit e shkollave tekniko-profesionale dhe nxënësit e rretheve të tjera përveç Tiranës kurse në grupet e tjera ky indikator u reduktua.
- Prevalenca e konsumimit të birrës, verës dhe pijeve alkoolike të forta gjatë 30 ditëve të fundit ishte 39.6% për birrën (41.5% në 2011), 32.7% për verën (33% në 2011) dhe 21.4% për pijet alkoolike të forta (20.1% në 2011). Në mënyrë domethënëse më shumë djem konsumuan birrë, verë dhe pije alkoolike të forta gjatë muajit të kaluar krahasuar me vajzat (birrë: 51.6% vs. 29.8%, përkatësisht; verë: 36.4% vs. 29.6%, përkatësisht; pije alkoolike të forta: 29.5% vs. 14.9%, përkatësisht). Prevalenca e konsumimit të birrës, verës dhe pijeve alkoolike të forta ishte më e lartë në Tiranë krahasuar me gjithë rrethet e tjera, më e lartë midis nxënësve të shkollave urbane dhe atyre që studiojnë në shkollat private.
- Një në gjashtë nxënës (16.7%) raportoi që rasti i fundit gjatë të cilit kanë konsumuar alkool ishte brenda 7 ditëve të kaluara nga momenti i studimit (krahasuar me 17.4% në vitin 2011), dhe në mënyrë domethënëse më shumë djem e raportuan këtë krahasuar me vajzat. Krahasuar me vitin 2011, në vitin 2015 prevalenca e konsumit të alkoolit gjatë javës së fundit u rrit tek vajzat, shkollat social-kulturore dhe në shkollat e rretheve të tjera përveç Tiranës, ndërsa u ul ose nuk ndryshoi në grupet e tjerë në studim.
- Gjatë rastit të fundit të konsumimit të alkoolit 45.8% e nxënësve përdorën birrë, 18.8% përdorën verë dhe 9.5% përdorën pijet alkoolike të forta. Krahasuar me vitin 2011, në vitin 2015 është rritur prevalenca e nxënësve që kanë konsumuar birrë gjatë rastit të fundit të konsumimit të pijeve alkoolike (me 9.4 pikë përqindje në total dhe me 10.3 pikë përqindje tek djemtë dhe 8.5 pikë përqindje tek vajzat) por është ulur prevalenca e nxënësve që kanë konsumuar verë ose pije alkoolike të forta.
- Lidhur me moshën e fillimit të përdorimit të alkoolit, më shumë djem sesa vajza e filluan atë në moshën më të reja për çdo tip të pijeve alkoolike. Rreth 12.6% e nxënësve raportuan të kishin provuar birrë për herë të parë në moshën 9 vjeç ose më pak (17.3% e djemve dhe 8.8% e vajzave) [krahasuar me 14.5% të nxënësve në 2011: 21.6% e djemve dhe 8.9% e vajzave]. Situata ishte e ngjashme lidhur me moshën e fillimit të përdorimit të verës ku përqindjet më të larta të atyre që konsumuan një gotë verë për herë të parë i përkisnin moshës 9 vjeç për djemtë dhe 15 vjeç ose më shumë për vajzat. Kurse përqindje më të larta të nxënësve konsumuan gotën e parë me pije alkoolike të forta shumë më vonë në jetë. Krahasuar me vitin 2011, vihet re që në vitin 2015 përqindja e nxënësve që kanë konsumuar për herë të parë një gotë të plotë me birrë, verë ose pije alkoolike të fortë në moshën 9 vjeç dhe 14 vjeç është ulur për të gjitha pijet alkoolike në studim dhe rënia më e madhe është vërejtur tek djemtë (me përjashtim të verës).

Dehja nga pijet alkoolike

- Rreth një në pesë nxënës (20.8%) janë dehur të paktën një herë në jetë nga pijet alkoolike (krahasuar me 21.9% në vitin 2011), në mënyrë domethënëse më shumë djem (29.4%) sesa vajza (13.7%). Prevalenca e dehjes gjatë gjithë jetës u raportua nga më e lartë tek nxënësit e shkollave private, shkollave urbane, shkollat tekniko-profesionale dhe shkollat e rretheve të tjera përveç Tiranës. që studiojnë në shkollat private krahasuar me shkollat publike. Më shumë se një e dhjeta (14.2%) e nxënësve raportuan të jenë dehur të paktën një herë gjatë 12 muajve të fundit (krahasuar me 14.8% në 2011), në mënyrë domethënëse më shumë djem sesa vajza. Rreth 7.1% e nxënësve raportuan të jenë dehur të paktën një herë gjatë 30 ditëve të fundit (krahasuar me 6.4% në 2011), në mënyrë domethënëse më shumë djem sesa vajza.
- Tek vajzat është rritur përqindja e atyre që janë dehur 3 herë ose më shumë gjatë jetës krahasuar me vitin 2011, në mënyrë të ngjashme me djemtë, dhe është ulur përqindja e nxënësve që janë dehur 1 apo 2 herë në jetë.
- Në vitin 2015 rreth 1.4% e nxënësve deklaruan dehjen e parë nga alkooli në moshën 9 vjec ose më pak, kurse 3.4% deklaruan moshën 16 vjec ose më vonë në jetë. Në përgjithësi, përqindja e nxënësve të dehur për herë të parë në moshat 9 vjec ose më pak dhe 15 vjec në vitin 2015 është më e ulët se përqindja përkatëse në vitin 2011.
- Një në pesë nxënës (21.7%) kanë konsumuar 5 ose më shumë pije alkoolike rradhazi të paktën në një rast gjatë 30 ditëve të fundit (20.3% në vitin 2011). Prevalenca e konsumit të 5 ose më shumë pijeve alkoolike rradhazi të paktën një herë gjatë 30 ditëve të fundit ishte në mënyrë domethënëse më e lartë tek djemtë, shkollat tekniko-profesionale dhe shkollat urbane. Krahasuar me vitin 2011, në vitin 2015 u vu re një rritje e prevalencës së konsumit të vrullshëm të alkoolit (me 1.4 pikë përqindje), rritje kjo e reflektuar në të gjithë grupet në studim.
- Rreth 23% e nxënësve deklaruan se kishin notuar në ujëra të thella nën efektin e alkoolit, 19.4% kishin drejtuar automjetin, 18.3% ishin përfshirë në debate të forta dhe 14.2% ishin përfshirë në ndeshje fizike, 8.6% kanë kryer marrdhënie seksuale pa kondom, 6.9% janë vetë-lënduar për shkak të alkoolit, 5.7% janë përfshirë në probleme me policinë për shkak të alkoolit dhe 4.3% janë shtruar në spital për probleme të lidhura me alkoolin. Krahasuar me vitin 2011, në vitin 2015 është rritur përqindja e nxënësve që janë përfshirë në ndeshje fizike për shkak të alkoolit (me 4.2 pikë përqindje), në aksidente (me 3.3 pikë përqindje), në marrdhënie seksuale të pambrojtura (me 3.2 pikë përqindje), probleme me policinë (me 2.3 pikë përqindje) dhe që kanë rënë viktimë e vjedhjes (me 1.5 pikë përqindje).

Konsumi i mariuanës

- Më shumë se një në njëzet nxënës (6.6%) kanë provuar mariuanën të paktën një herë në jetë (krahasuar me 4.4% në vitin 2011). Prevalenca e konsumit të mariuanës të paktën një herë në jetë rezultoi më e lartë tek djemtë, shkollat tekniko-profesionale dhe social-kulturore, shkollat private, shkollat urbane dhe shkollat e Tiranës. Krahasuar me vitin

2011, në vitin 2015 u vu re një rritje e prevalencës së konsumit të mariuanës të paktën një herë në jetë me 2.2 pikë përqindje në tërësi (nga 4.4% në 6.6%) dhe për çdo grup në studim (rritja ishte më e madhe tek nxënësit e shkollave tekniko-profesionale (me 7.8 pikë përqindje), nxënësit e shkollave private (me 3.8 pikë përqindje) dhe tek djemtë (me 3.5 pikë përqindje).

- Proporcioni e nxënësve që kanë përdorur mariuanë në 40 ose më shumë raste gjatë jetës ishte 1.2% (krahasuar me 0.4% në 2011) dhe më shumë djem sesa vajza e raportuan këtë (2.2% dhe 0.3%, përkatësisht). Krahasuar me vitin 2011, prevalenca e përdoruesve të rregullt të mariuanës u rrit me 0.8 pikë përqindje në tërësi (1.3 pikë përqindje tek djemtë dhe 0.2 pikë përqindje tek vajzat). Në vitin 2015, midis përdoruesve të mariuanës është ulur përqindja e atyre që e përdorin rrallë (1-2 herë) dhe është rritur përqindja e përdoruesve të rregullt të mariuanës (40+ herë në jetë) krahasuar me vitin 2011.
- Prevalenca e përdorimit të mariuanës të paktën një herë gjatë 12 muajve të fundit ishte 5% (krahasuar me 3.7% në vitin 2011) dhe më shumë djem sesa vajza e raportuan këtë (6.5% dhe 1.4%, përkatësisht). Krahasuar me vitin 2011, në vitin 2015 u vu re një rritje e prevalencës së konsumit të paktën një herë të mariuanës gjatë vitit të fundit për çdo grup në studim. Rritja ishte më e madhe tek nxënësit e shkollave tekniko-profesionale (me 5.7 pike përqindje) dhe ato social-kulturore (me 2.6 pikë përqindje), nxënësit e shkollave private (me 2.4 pikë përqindje) dhe tek djemtë (me 2.2 pikë përqindje)
- Prevalenca e përdorimit të mariuanës të paktën një herë gjatë 30 ditëve të fundit ishte 3.5% (krahasuar me 2.2% në vitin 2011) dhe sërisht në mënyrë domethënëse më shumë djem sesa vajza e raportuan këtë (6.4% vs. 1.2%, përkatësisht). Krahasuar me vitin 2011, në vitin 2015 u vu re një rritje e prevalencës së konsumit të paktën një herë të mariuanës gjatë muajit të fundit për çdo grup në studim. Rritja ishte më e madhe tek nxënësit e shkollave tekniko-profesionale (me 4.2 pikë përqindje), nxënësit e shkollave private dhe tek djemtë (me 1.9 pikë përqindje secili).
- Krahasuar me vitin 2011, në vitin 2015 u vu re një ulje e konsiderueshme e përqindjes së nxënësve që mendojnë që përdorimi rastësor (dhe të provuarit) e mariuanës ka rrezik të madh me 13.4 pikë përqindje në tërësi. Krahasuar me vitin 2011, në vitin 2015 u vu re një ulje e përqindjes së nxënësve që mendojnë që përdorimi i rregullt i mariuanës ka rrezik të madh me 2.8 pikë përqindje në tërësi. Pra vihet re që edhe midis përdoruesve të mariuanës, përqindja e atyre që e lidhin përdorimin rastësor dhe të rregullt të saj me reziqe të mëdha është ulur dukshëm në vitin 2015 krahasuar me vitin 2011.
- Krahasuar me vitin 2011, në vitin 2015 u vu re një rritje e konsiderueshme e përqindjes së nxënësve që mendojnë se mund të gjejnë lehtë apo shumë lehtë mariuanë nëse do të donin, në tërësi me 9.4 pikë përqindje (nga 11.8% në 21.2%) dhe për çdo grup në studim.

Konsumi i substancave të tjera psikoaktive

- Rreth 15.3% e nxënësve të klasave të 9-ta dhe të 10-ta raportuan të kishin provuar minimalisht një lloj droge të paligjshme të paktën një herë gjatë gjithë jetës (përfshirë mariuanën, sedativët pa recetë mjekësore, alkoolin të kombinuar me pilula dhe

medikamentet kundër dhimbjes). Krahasuar me vitin 2011, në vitin 2015 u vu re një rritje e prevalencës së konsumit të të paktën një lloj droge ilegale të paktën një herë në jetë me 1.8 pikë përqindje në tërësi (nga 13.5% në 15.3%) dhe për çdo grup në studim.

- Prevalenca gjatë gjithë jetës e përdorimit të sedativëve pa recetë mjekësore ishte 7.2% (krahasuar me 7.1% në vitin 2011) dhe më tepër vajza sesa djem e raportuan këtë (7.7% dhe 6.4%, përkatësisht).
- Kokaina është droga e dytë më prevalente e përdorur nga nxënësit e klasave të 9-ta dhe të 10-ta në vitin 2015 (në vitin 2011 vendin e dytë e zinte ecstasy) ku 3.7% e tyre e raportuan këtë (nga 1.6% në vitin 2011).
- Në vendin e tretë renditen inhalantët me 3.5% (krahasuar me 2.7% në vitin 2011). Medikamentet kundër dhimbjes dhe alkooli i përzier me pilula zënë vendin e 4-t dhe të 5-të përkatësisht me 3.3% dhe 2.7% kurse ecstasy ka zbritur në vendin e 6-të me 2.4%.
- Krahasuar me vitin 2011, në vitin 2015 u vu re një rritje e prevalencës së konsumit të të paktën një herë në jetë të të gjithë drogave të paligjshme, me përjashtim të ecstasy, prevalenca e të cilës u ul me 1.1 pikë përqindje.
- Konsumi gjatë jetës i drogave ilegale varioje mjaft midis djemve dhe vajzave. Në pothuajse të gjitha rastet proporcione në mënyrë domethënëse më të mëdha të djemve kanë përdorur drogat e paligjshme krahasuar me vajzat. I vetmi përjashtim ka të bëjë me përdorimin e sedativëve ose qetësuesve pa recetë mjekësore që u raportua nga përqindje më të larta të vajzave sesa djemve.
- Në të gjitha rastet prevalenca e përdorimit të kokainës, heroinës dhe amfetaminave gjatë gjithë jetës ishte në mënyrë domethënëse më e lartë midis djemve sesa midis vajzave, dhe prevalenca midis djemve arrinte kulmin prej 6.3% (për përdorimin e kokainës gjatë jetës) dhe midis vajzave arrinte kulmin prej 1.5% (për përdorimin e kokainës gjatë jetës).
- Në vitin 2015 nxënësit u pyetën lidhur me substancat e reja psikoaktive. Prevalenca e përdorimit të këtyre substancave rezultoi 4.2%. Prevalenca e përdorimit të substancave të reja psikoaktive ishte në mënyrë domethënëse më e lartë tek djemtë, nxënësit e shkollave tekniko-profesionale dhe social-kulturore kurse diferencat e tjera rezultuan jo domethënëse nga ana statistikore. Midis atyre që kishin përdorur substancat e reja psikoaktive, 26.9% pohuan që këto substanca kishin pamjen e barit (herbale), 7.5% i përshkruan ato në trajtë pudre apo tabletash, 5.9% raportuan që substancat ishin në formë të lëngshme dhe 4.3% pohuan që substancat e reja psiko-aktive kishin forma të tjera.
- Krahasuar me vitin 2011, në vitin 2015 janë rritur përqindjet e nxënësve që mendojnë se mund të sigurojnë lehtë apo shumë lehtë amfetamina, sedativë pa recetë dhe ecstasy.

ALKOOLI DHE DUHANI – PANORAMË E PËRGJITHSHME

Sfondi historik

Prania dhe përdorimi i alkoolit dhe duhanit është e njohur prej shumë kohësh për njerëzimin. Alkooli ka filluar të përdoret rreth dymbëdhjetë mijë vjet më parë. (1) Qysh atëherë, ai e ka shoqëruar njerëzimin duke u kthyer në një tipar të ekzistencës së tij. Prandaj nuk është surprizë që alkooli ka zënë vend dhe në literaturë. Për të përmendur vetëm disa prej figurave të së shkuarës: Homeri, Aristofani, Platoni dhe shkrimtarë të tjerë Grekë dhe Romakë kanë folur për alkoolin dhe dehjen nga pijet alkoolike në shkrimet e tyre. Nëpër faqet e Testamentit të Vjetër zbulohet që konsumimi i alkoolit dhe dehja nuk ishin të pazakonta për popullsinë e kohës. Dokumente antike nga Egjipti pohojnë që alkooli përdorej në disa ceremoni ku përfshiheshin dhe priftërinjtë. Mbretër dhe njerëz të shquar kishin vreshtat e tyre ndërsa popullata e zakonshme konsumonte alkool në dyqanet e birrës. Përshkrime të alkoolit dhe ndalimit të përdorimit të tij mund të gjenden në Kuran. (1) Përrallat dhe legjendat popullore janë të mbushura me gjithëfarëloj dragonjsh dhe krijesash të çuditshme dhe në folklorin e Uells-it dhe Japonisë përmendet edhe alkooli gjithashtu. (1)

Proçesi i prodhimit të alkoolit (distilimi) u zbulua fillimisht nga njerëzit e lashtë por vetëm shumë kohë më vonë njerëzit mësuuan si të prodhonin pije alkoolike më të përqëndruara të cilat nuk kufizoheshin vetëm tek vera dhe birra. Whiskey, xhin-i, dhe rum-i janë disa lloje të tjera pijesh alkoolike të cilat u përhapën shumë shpejt duke u bërë pjesë e historisë sociale, ushtarake dhe detare. (1) Alkooli është përdorur nga të gjithë llojet e njerëzve në të gjitha pjesët e botës, intelektualë dhe analfabetë, shkrimtarë, shkencëtarë, aktorë, dhe politikanë duke i çuar këta të fundit nga lartësitë e famës në humnerën e varësisë. Megjithëse alkooli ka qënë përdorur edhe për qëllime terapeutike (Hindutë e përdornin atë për të shkaktuar tolerancë ndaj dhimbjes, dhe alkooli ishte shumë më i sigurtë sesa uji i papërpunuar në disa pjesë të Britanisë Anglo-Saksone!) gjatë gjithë historisë përdorimi dhe abuzimi me alkoolin është i lidhur me sjellje agresive, kriminale dhe anti-shoqërore. (1)

Historia e duhanit është më pak e lashtë. Amerikanët Vendas e përdornin duhanin shumë përpara arritjes së Europianëve. Duhani filloi të përhapej në Europë rreth mesit të shekullit të 16-të duke e “pushtuar” atë në fund të këtij shekulli dhe duke marrë famë pikësisht për përdorimin e tij të gjerë “mjekësor” për disa trajtime duke filluar nga ftohja e deri tek plasja, madje duke u përmendur dhe në manualët mjekësorë të Lindjes së Mesme. (2) Në fillim të shekullit të 18-të duhani “pushtoi” dhe Azinë. Gjatë kësaj kohe duhani shumë shpejt u bë popullor në Perandorinë Osmane, ku jo vetëm burrat por edhe gratë filluan të konsumojnë duhan. Kjo përhapje masive në të gjithë Perandorinë Osmane u favorizua nga çmimi i lirë i duhanit në këtë rajon krahasuar me Europën ku monopolet dhe taksat e larta reduktonin blerjen e tij nga masat e gjera. Përveç kësaj, vetë akti i duhanpirjes solli diçka të re për kulturën dhe mentalitetin e kohës: ai favorizoi ndërveprime më të çlirëta sociale, qëndrime më liberale kundrejt kënaqësisë si dhe mundësi të reja për të shijuar kohën e lirë. Pothuajse çdo qeveri në rajonin e Euro-Azisë, e kryqëzuar nga përfaqësuesit fetarë dhe moralistët, u përpoq ta ndalonte përdorimin e duhanit në periudha të ndryshme por në fund të shekullit të 17-të duhanpirja po kthehej në një akt gjithnjë e më të pranuar në shoqëri. (2)

Shqetësimet e sotme lidhur me konsumin e alkoolit dhe duhanit

Që nga koha kur këto dy substanca filluan të përdreshin nga njerëzimi dhe deri në ditët e sotme, situata është disi e ndryshme: avancimet e teknologjisë bënë të mundur prodhimin e shumë llojeve pijesh alkoolike si dhe shumë llojeve produktesh të duhanit. Aktualisht produktet e alkoolit dhe duhanit mund të gjenden në çdo vend dhe përveç prodhimit shtëpiak, tregëtia ndërkombëtare dhe globalizimi kanë kontribuar së tepërmi në përhapjen e tyre në të gjithë botën.

Shqetësimet e sotme lidhur me përdorimin e alkoolit dhe duhanit përfshijnë kryesisht kostot financiare dhe aspektet shëndetësore. Këto dy substanca krijojnë një barrë të rëndë për ekonominë dhe shëndetësinë e çdo vendi, por sidomos për vendet në zhvillim. Parashikimet sugjerojnë që pesha e alkoolit në barrën e sëmundjeve në të ardhmen do të rritet, nëpërmjet rritjes së sasisë mesatare të alkoolit të konsumuar dhe modeleve më të rrezikshme të konsumimit të alkoolit. (3) Në 2004, Organizata Botërore e Shëndetësisë (OBSH) deklaroi se alkooli dhe duhani përfaqësojnë rreziqe më të mëdha shëndetësore sesa drogat ilegale. Sipas këtij raporti, drogat ilegale ishin përgjegjëse për vetëm 0.8 përqind të problemeve shëndetësore në botë, ndërsa alkooli dhe duhani ishin përgjegjës për 4 përqind secili. (4) Një studim tjetër raportoi që alkooli dhe duhani shkaktonin rreth 40 herë më shumë vdekje sesa vdekjet e shaktuara nga të gjitha drogat ilegale të marra sëbashku në Mbretërinë e Bashkuar duke sugjeruar që alkooli dhe duhani të klasifikohen si droga “të rrezikshme”. (5) Lidhur me kostot ekonomike dhe sociale, një studim në Francë provoi që kostot sociale të alkoolit dhe duhanit i tejkalonin së tepërmi ato të drogave ilegale. Kostot e humbjes së produktivitetit, vdekjes së parakohshme, sëmundshmërisë dhe kujdesit shëndetësor dhe mos mbledhja e taksave të detyrueshme për alkoolin dhe duhanin përfaqësonin 2.52% të Prodhimit të Brendshëm Bruto (PBB) të Francës në vitin 1997 ndërsa kostot sociale të drogave ilegale zinin vetëm 0.16% të PBB-së. (6) Një tjetër studim në Kanada tregoi që kostot sociale të alkoolit, duhanit dhe drogave ilegale përfaqësonin 2.7% të PBB-së: vetëm alkooli ishte përgjegjës për 40.6% të kostove sociale totale, duhani për 51.5% dhe drogat ilegale ishin përgjegjëse për 7.9% të kostove sociale totale. (7)

Substanca që krijojnë varësi dhe ndalimi ligjor i përdorimit të tyre

Alkooli dhe duhani klasifikohen si substanca psiko-aktive duke qënë se ato kanë vetinë të ndryshojnë gjendjen shpirtërore dhe mënyrën e të menduarit. (4) Alkooli dhe duhani janë substanca që krijojnë varësi ç'ka do të thotë që pas fillimit të përdorimit të tyre individët bëhen "të pafuqishëm" për ta ndërprerë konsumimin e tyre. (8-12) dhe përdoruesit vazhdojnë t'i përdorin ato pavarësisht se janë të vetëdijshëm për efektet e dëmshme të tyre: disa njerëz i ri-përdorin herë pas here për të shmangur simptomat e zvjerdhjes kurse disa të tjerë i përdorin përsëri dhe përsëri për të arritur të njëjtën kënaqësi. (8)

Për shkak të karakteristikës kryesore të nikotinës (që gjendet tek duhani) dhe alkoolit, që është aftësia për të shkaktuar varësi, si dhe gjithë pasojat e dëmshme që sjell konsumimi i tyre, gjatë shekullit të 20-të qeveri të ndryshme në periudha të ndryshme kanë ndër marrë veprime që synonin reduktimin, kufizimin apo ndalimin e përdorimit dhe abuzimit me to. Masat e para shtrënguese synuan të kufizojnë përdorimin e alkoolit duke qënë se vetëm së fundmi u pranua publikisht që edhe nikotina është substancë që shkakton po aq varësi. Për shembull, vetëm në vitin 1988 Autoriteti i Shëndetit Publik në Shtetet e Bashkuara shpalli që nikotina e gjendur tek duhani shkakton varësi dhe që kjo varësi është e ngjashme (përsa i përket proceseve farmakologjike dhe të sjelljes që përcaktojnë këtë varësi) me atë të shkaktuar nga heroina dhe kokaina. (13) Për më tepër, ndoshta u nxorrën disa mësim nga ndalimi agresiv në rastin e alkoolit, duke bërë që qeveritë të përpiqeshin të kufizonin me kujdes dhe gradualisht përdorimin e duhanit, siç po ndodh aktualisht në disa vende Europiane. Lidhur me alkoolin, meqënëse lidhja midis konsumimit të tij dhe sjelljeve agresive dhe anti-sociale ishte pranuar prej shumë kohësh, disa shtete u përpoqën t'i japin fund menjëherë përdorimit dhe abuzimit me të nëpërmjet masave ligjore. (14-15) Shembulli më i famshëm është ndalimi ligjor në Shtetet e Bashkuara të Amerikës gjatë viteve 1920-1933. (14) Në Rusi përdorimi i alkoolit u ndalua midis 1914-1925 dhe 1985-1987. (15) Gjatë pjesës së parë të shekullit të 20-të disa forma të ndalimit ligjor ndodhën në Islandë, Norvegji dhe Finlandë si dhe në Kanada. (14) Një nga pasojat e ndalimit ligjor të alkoolit në SHBA ishte mbizotërimi i krimit të organizuar i cili fitoi miliarda nga tregtia ilegale e alkoolit. (14) Kontekstet e ndalimit ligjor të alkoolit kanë qënë të ndryshme në vende të ndryshme dhe, siç e përmendëm më sipër, u shoqëruan me shumë probleme sociale. Kjo është arsyeja që në përgjithësi në kohën e sotme ndalimi total i përdorimit të alkoolit nëpërmjet ligjit është braktisur dhe kjo nuk konsiderohet më si një mënyrë efektive për të reduktuar konsumin e tij.

KONSUMI I DUHANIT

Efektet e dëmshme shëndetësore të duhanit janë të dokumentuara mjaft mirë. (16-20) Në 2004 Autoriteti i Shëndetit Publik në SHBA konkludoi që kanceri i mushkërive shkaktonte 28% të të gjitha vdekjeve nga kanceri në SHBA, dhe deri në 90% e vdekjeve nga kanceri i mushkërive midis burrave dhe grave i atribuohet konsumimit të duhanit, duke e cilësuar kancerin e mushkërive si kancerin me potencialin më të madh për t'u parandaluar. (16) I njëjti raport pohoi që duhanpirja është e lidhur në mënyrë shkakësor me kanceret e traktit të sipërm digjestiv, kancerin gastrik, si dhe me kancerin e pankreasit, veshkave, tëmthit dhe të cerviksit (16) dhe është i lidhur në mënyrë shkakësore me rrezikun e shtuar për infarkt të miokardit, insult dhe rrezik të lartë për të bërë vdekje të papritur kardiake midis burrave dhe grave. (16)

Edhe duhanpirja pasive është e dëmshme. Një studim kohort Britanik midis 7,700 burrave të moshës 40-59 vjeç raportoi që rreziku për sëmundjen koronare të zemrës ishte më i lartë midis duhanpirësve pasivë sesa midis jo duhanpirësve (17) dhe një rezultat i ngjashëm u raportua dhe nga një meta analizë e 18 studimeve të ndryshme. (18)

Duhanpirja midis të rinjve është një problem në rritje. Eksperimentimi me substancat është një fenomen i zakonshëm midis adoleshentëve dhe i rrit së tepërmi gjasat për përdorim të rregullt të substancave, për të abuzuar me to dhe për pasoja të ndryshme shëndetësore në jetën e mëvonshme. (21-22) Është demonstruar që nëse duhanpirja e rregullt nuk instalohet gjatë fëmijërisë atëherë ka pak gjasa që ajo të fillojë më vonë në jetë. (23) Prandaj është shumë e rëndësishme të kuptohet se cilët nxënësit kanë më shumë të ngjarë të bëhen përdorues të rregullt të duhanit gjatë adoleshencës në mënyrë që ndërhyrjet të përqëndrohen në këto grupe për të reduktuar duhanpirjen në moshën e rritur.

Indikatorët kryesorë që përshkruhen në këtë seksion të raportit janë përdorimi i duhanit gjatë jetës dhe gjatë muajit të fundit, përqindja e nxënësve që kanë konsumuar duhan në 40 ose më shumë raste gjatë jetës, prevalenca e duhanpirjes gjatë muajit të fundit, prevalenca e konsumimit ditor të duhanit dhe disponueshmëria e duhanit për të rinjtë.

Prevalenca e konsumit të duhanit gjatë gjithë jetës

Më shumë se një e treta (34.9%) e nxënësve kanë konsumuar duhan të paktën në një rast gjatë jetës së tyre (krahasuar me 39.7% në vitin 2011). Prevalenca e konsumit të duhanit të paktën një herë në jetë rezultoi më e lartë midis djemve, tek nxënësit e shkollave profesionale, në shkollat private, në zonat urbane dhe në shkollat e Tiranës. Të gjithë diferencat rezultuan domethënëse nga ana statistikore (me përjashtim të Tiranës vs. gjithë rretheve të tjera) [Grafiku 1].

Grafiku 1. Prevalenca e duhanpirjes të paktën një herë në jetë, Shqipëria, 2015 (%)

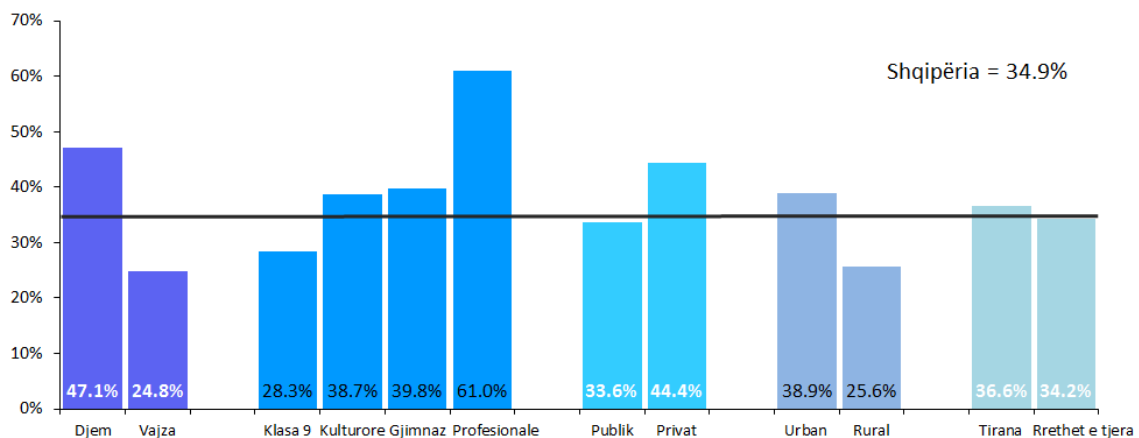

Grafiku 2. Ndryshimi (në pikë përqindje) i prevalencës së konsumit të duhanit të paktën një herë në jetë, Shqipëria, 2011-2015

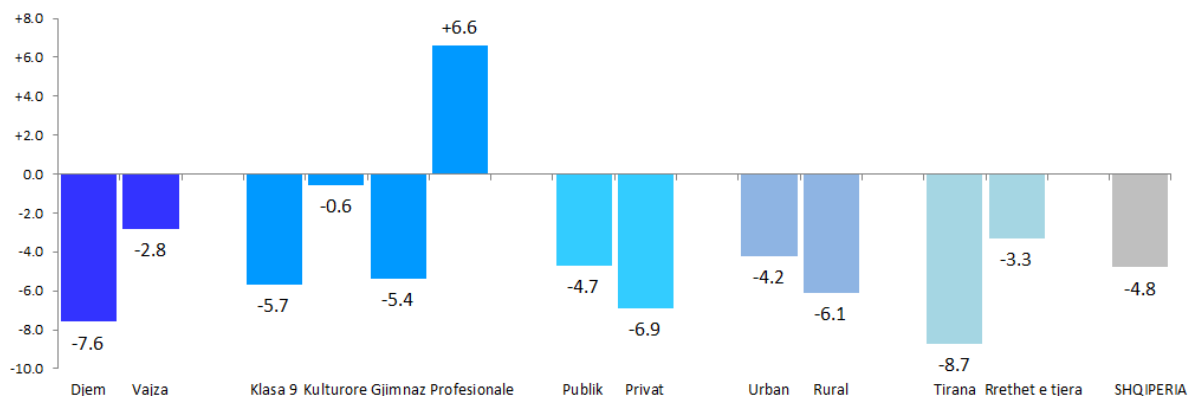

Krahasuar me vitin 2011, në vitin 2015 u vu re një ulje e prevalencës së duhanpirjes gjatë jetës për cdo grup në studim, me përjashtim të shkollave profesionale, ku prevalenca u rrit me

6.6 pikë përqindje (nga 54.4% në vitin 2011 në 61.0% në vitin 2015) (Grafiku 2). Krahasuar me vitin 2011, në vitin 2015 rënia ishte më e madhe tek djemtë (me 7.6 pikë përqindje), në shkollat private (6.9 pikë përqindje), dhe në Tiranë (8.7 pikë përqindje) [Grafiku 2].

Rreth 5.4% e nxënësve raportuan të kishin konsumuar duhan në 40+ raste gjatë jetës së tyre, duke shënuar një rritje prej 0.3 pikë përqindje krahasuar me vitin 2011 (Grafiku 3). Dy tendenca kryesore vihen re gjatë periudhës 2011-2015: rritja e përqindjes së nxënësve që nuk kanë konsumuar kurrë duhan dhe e atyre që kanë konsumuar 40+ herë gjatë jetës së tyre.

Grafiku 3. Numri i rasteve të konsumit të duhanit, Shqipëria, 2015 (%)

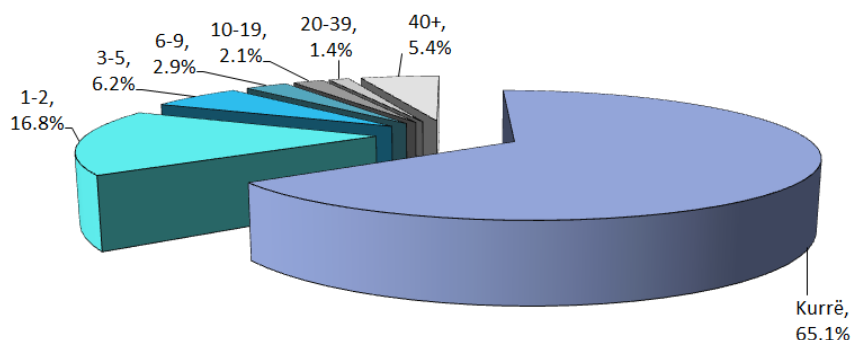

Më shumë djem (9.9%) sesa vajza (1.7%) kanë konsumuar duhan në 40+ raste gjatë jetës së tyre (Grafiku 4). Krahasuar me vitin 2011, në vitin 2015 u reduktua përqindja e djemve që kanë konsumuar 1-39 herë duhan në jetë, por u rrit lehtë përqindja e vajzave që kanë konsumuar 20-39 dhe 40+ herë duhan në jetë (rritje në rendin e 0.1-0.4 pikë përqindje).

Grafiku 4. Frekuenca e konsumit të duhanit gjatë jetës sipas gjinisë, Shqipëria, 2015 (%)

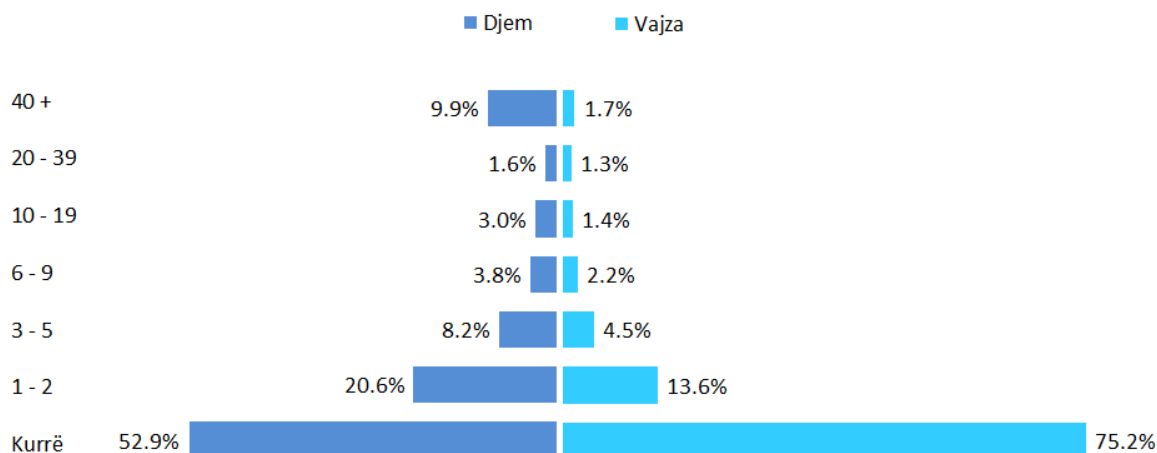

Prevalenca e mos përdorimit të duhanit dhe e abuzimit me duhanit (konsumimi i duhanit në 40 ose më shumë raste gjatë jetës) u analizuan sipas llojit të shkollave. Prevalenca e mos përdorimit të duhanit gjatë jetës ishte më e lartë midis nxënësve të klasave të 9-ta (71.7%) dhe shkollave të mesme social-kulturore (61.3%) krahasuar me gjimnazet dhe shkollat tekniko-profesionale dhe këta të fundit raportuan përqindjet më të ulëta të atyre që nuk kanë pirë kurrë duhan (60.2% dhe 39%, përkatësisht). Por, midis nxënësve të klasave të 10-ta, ata që mësojnë në gjimnaze raportojnë proporcione në mënyrë domethënëse më të ulëta të përdorimit të duhanit në 40+ raste gjatë jetës (6.4%) krahasuar me shkollat tekniko-profesionale (11.2%). Këto tendenca sipas llojit të shkollës janë të ngjashme me ato që raportohen në vitin 2011.

Në vitin 2015 tendencat gjeografike përsa i përket përdorimit në 40+ raste të duhanit gjatë jetës rezultuan jo domethënëse: kjo prevalencë në Tiranë është 5.6% dhe në rrethet e tjera është 5.3% (në vitin 2011 diferencat ishin domethënëse në favor të Tiranës: 7% vs. 4.4% në rrethe. Nxënësit e shkollave urbane raportojnë proporcione në mënyrë domethënëse më të larta të atyre që kanë konsumuar duhan në 40+ raste gjatë jetës krahasuar me nxënësit e shkollave rurale: 6.6% dhe 2.7%, përkatësisht, një situatë shumë e ngjashme me vitin 2011.

Së fundmi, nxënësit e shkollave private raportojnë proporcione në mënyrë domethënëse më të larta të konsumimit të duhanit në 40+ raste gjatë jetës krahasuar me shkollat publike: 10.7% dhe 4.7%, përkatësisht. Krahasuar me vitin 2011, vihet re një rritje e konsiderueshme e përqindjes së nxënësve që kanë konsumuar duhan në 40+ raste gjatë jetës së tyre (nga 7.2% në vitin 2011 në 10.7% në 2015) ndërsa ka një ulje të lehtë në shkollat publike. Pra, pavarësisht uljes së prevalencës së duhanpirjes gjatë gjithë jetës në shkollat private, këtu është rritur përqindja e nxënësve që kanë konsumuar shpesh duhan në jetë.

Duket që prevalenca e konsumimit të duhanit të paktën një herë në jetë dhe prevalenca e konsumimit të shprehur të duhanit (në 40+ raste në jetë) ndjekin modele të ngjashme dhe janë më të larta midis djemve, shkollave private, shkollave të mesme tekniko-profesionale, shkollave urbane dhe më të larta në Tiranë kundrejt shkollave në rrethet e tjera, tendenca të ngjashme me ato të vëna re në vitin 2011.

Konsumi i duhanit gjatë 30 ditëve të fundit

Afërsisht një në dhjetë nxënës (10.6%) ka konsumuar të paktën një cigare gjatë muajit të fundit (krahasuar me 12.8% në vitin 2011). Prevalenca e duhanpirjes gjatë 30 ditëve të fundit rezultoi më e lartë midis djemve, tek nxënësit e shkollave profesionale, në shkollat private, në zonat urbane dhe në shkollat e rretheve të tjera përveç Tiranës. Të gjithë diferencat rezultuan domethënëse nga ana statistikore (me përjashtim të Tiranës vs. gjithë rretheve të tjera) [Grafiku 5].

Grafiku 5. Duhanpirja të paktën një herë gjatë 30 ditëve të fundit, Shqipëria, 2015 (%)

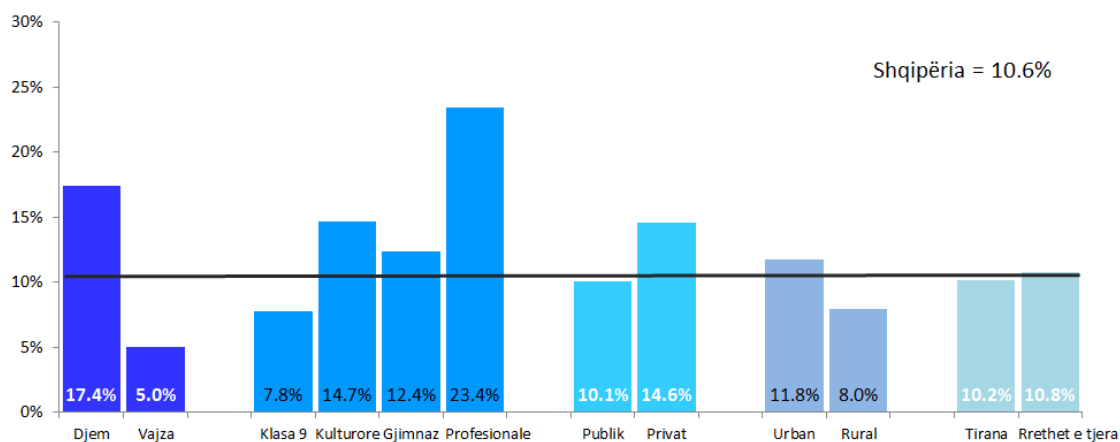

Grafiku 6. Ndryshimi (në pikë përqindje) i prevalencës së konsumit të duhanit të paktën një herë gjatë 30 ditëve të fundit, Shqipëria, 2011-2015

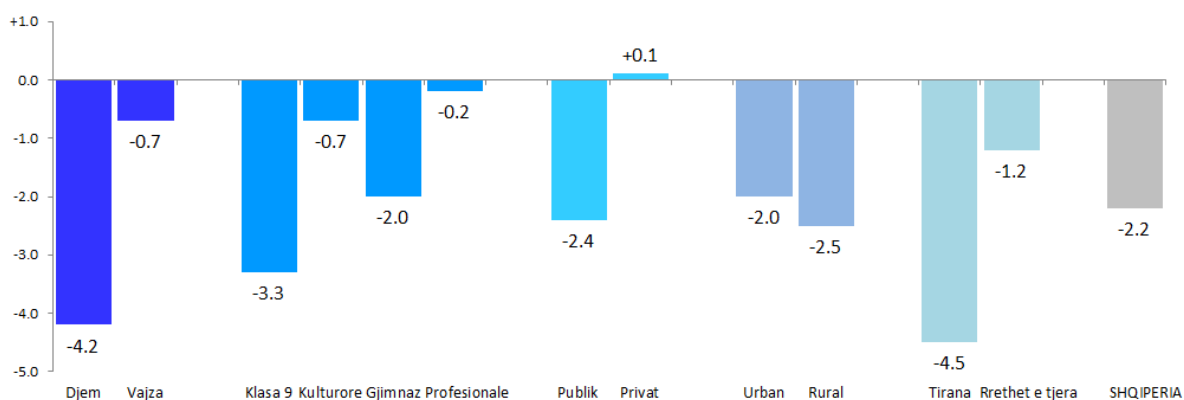

Krahasuar me vitin 2011, në vitin 2015 u vu re një ulje e prevalencës së duhanpirjes gjatë muajit të fundit për cdo grup në studim, me përjashtim të shkollave private, ku prevalenca u rrit me 0.1 pikë përqindje (nga 14.5% në 14.6%). Krahasuar me vitin 2011, në vitin 2015 prevalenca e duhanpirjes gjatë muajit të fundit u reduktua më shumë tek djemtë (4.2 pikë përqindje) sesa tek vajzat (0.7 pikë përqindje), në Tiranë (me 4.5 pikë përqindje) dhe në klasat e 9-ta (me 3.3 pikë përqindje) [Grafiku 6].

Prevalenca e konsumimit të paktën një cigare në ditë gjatë muajit të fundit në vitin 2015 ishte 5% (krahasuar me 5.5% në vitin 2011). Prevalenca e duhanpirjes ditore gjatë 30 ditëve të fundit rezultoi më e lartë tek djemtë, tek nxënësit e shkollave profesionale, në shkollat private dhe në zonat urbane. Të gjithë diferencat rezultuan domethënëse nga ana statistikore (me përjashtim të Tiranës vs. gjithë rrethëve të tjera) [Grafiku 7]. Nxënësit e shkollave rurale dhe

të klasave të 9-ta raportuan përqindjet më të ulëta të duhanpirjes ditore gjatë muajit të fundit. Midis nxënësve të klasave të 10-ta, prevalenca e duhanpirjes ditore ishte më e ulët në nxënësit e gjimnazeve (6%) krahasuar me nxënësit në shkollat social-kulturore dhe tekniko-profesionale të cilët raportuan një prevalencë prej 8.7% dhe 12.2%, përkatësisht (Grafiku 7).

Grafiku 7. Duhanpirja ditore gjatë 30 ditëve të fundit, Shqipëria, 2015 (%)

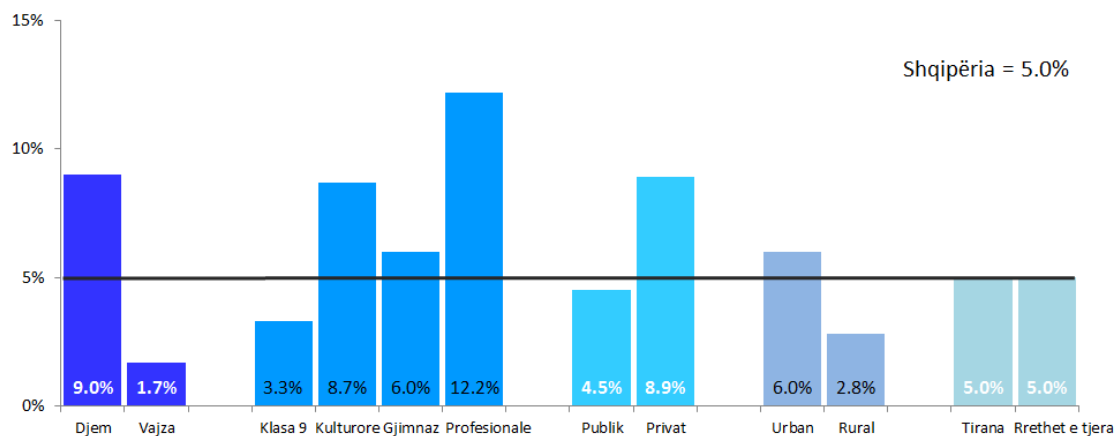

Krahasuar me vitin 2011, në vitin 2015 u vu re një ulje e prevalencës së duhanpirjes ditore gjatë muajit të fundit tek djemtë, klasat e 9-ta dhe shkollat social-kulturore, shkollat publike, shkollat urbane dhe rurale dhe ato të Tiranës por u vu re rritje e prevalencës tek vajzat, shkollat tekniko-profesionale dhe gjimnazet, shkollat private dhe në shkollat e rretheve të tjera përveç Tiranës. Reduktimi më i madh ndodhi në Tiranë (me 2.3 pikë përqindje) dhe tek djemtë (1.6 pikë përqindje) kurse rritja më e madhe ndodhi në shkollat private (me 3.2 pikë përqindje) dhe shkollat tekniko-profesionale (me 2.1 pikë përqindje) [Grafiku 8].

Grafiku 8. Ndryshimi (në pikë përqindje) i prevalencës së konsumit ditor të duhanit gjatë 30 ditëve të fundit, Shqipëria, 2011-2015

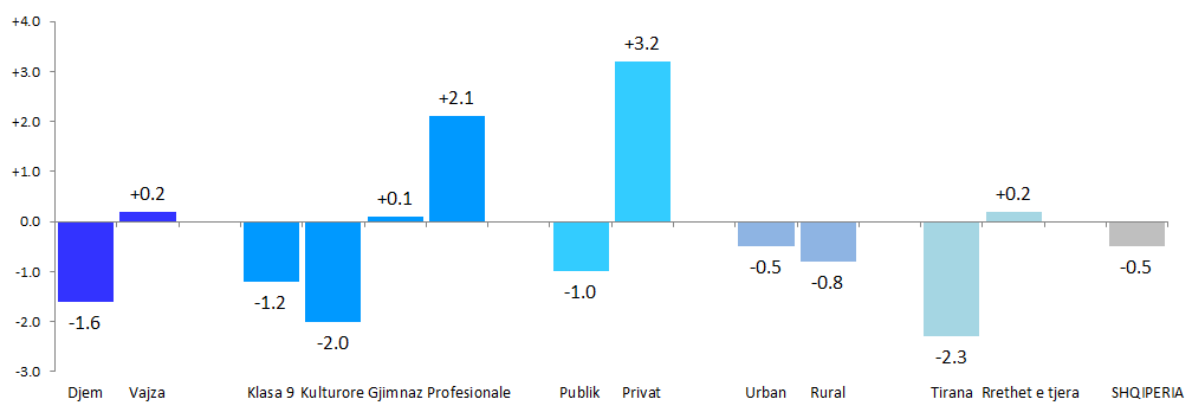

Rreth 1.2% e nxënësve kanë konsumuar mbi 20 cigare në ditë gjatë muajit të fundit (krahasuar me 0.8% në vitin 2015). Prevalenca e konsumimit të 20+ cigareve në ditë ishte në mënyrë domethënëse më e lartë midis djemve sesa midis vajzave (2.3% dhe 0.3%, përkatësisht). Proporcionet më të larta të duhanpirjes së shprehur ditore (20+ cigare në ditë) u raportuan nga nxënësit e shkollave tekniko-profesionale (2.7%) dhe më të ulëta midis nxënësve të klasave të 9-ta (1.1%). Lidhur me sistemin shkollor, 2.1% e nxënësve në shkollat private dhe 1.1% e atyre në shkollat publike raportuan konsumimin e 20+ cigareve në ditë. Prevalenca e duhanpirjes së shprehur ditore ishte më e lartë në shkollat urbane sesa rurale (1.6% dhe 0.5%, përkatësisht) dhe një prevalencë e ngjashme u raportua në shkollat e Tiranës dhe në shkollat e rretheve të tjera (1.3% dhe 1.2%, përkatësisht). Këto tendenca janë të ngjashme me ato të evidentuara në vitin 2011, por në cdo rast prevalenca e konsumit të 20+ cigareve në ditë gjatë muajit të fundit në vitin 2015 ka shënuar rritje për cdo grup në studim krahasuar me vitin 2011.

Rreth 0.8% e nxënësve raportoi të kishte konsumuar midis 11 dhe 20 cigareve në ditë gjatë 30 ditëve të fundit (Grafiku 9).

Grafiku 9. Frekuenca dhe numri i cigareve të konsumuara gjatë 30 ditëve të fundit, Shqipëria, 2015 (%)

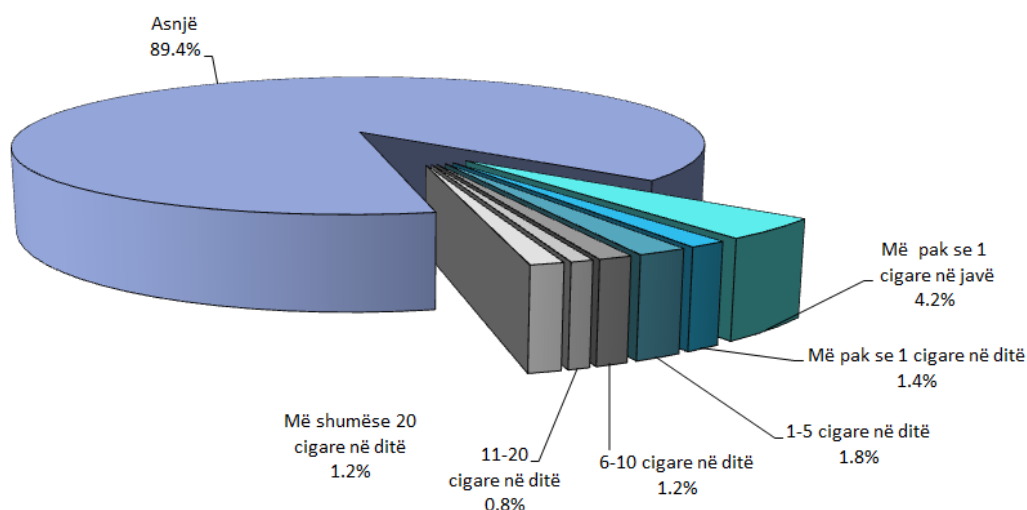

Mosha e fillimit të konsumit të duhanit

Duhanpirja midis të rinjve është një çështje veçanërisht shqetësuese sepse studime të ndryshme kanë treguar që personat që e fillojnë duhanin në moshë shumë të reja janë në një rrezik më të madh për t'u bërë përdorues të rregullt të tij (24-25), kanë më shumë vështirësi për ta lënë atë (26) dhe ata që bëhen përdorues të rregullt të duhanit do të shfaqin të gjitha pasojat shëndetësore të lidhura me të gjatë jetës. Nga ana tjetër, pasojat shëndetësore të duhanpirjes reduktohen nëse shtyhet mosha e fillimit të duhanit (27).

Pothuajse një në çdo tre nxënës (29%) ka provuar cigaren e parë në moshën 14 vjeç ose më pak (krahasuar me 32.2% në vitin 2011). Më shumë djem (39.2%) sesa vajza (20.7%) e kanë filluar konsumimin e duhanit në moshën ≤14 vjeç.

Në vitin 2015 rreth 21.8 % e nxënësve e provuan cigaren e parë kur ishin 13 vjeç ose më pak (krahasuar me 23.6% në vitin 2011). Përqindja e nxënësve që e provuan cigaren për herë të parë në moshën 13 vjeç ose më herët rezultoi më e lartë tek djemtë, shkollat social-kulturore dhe profesionale, shkollat private, shkollat në zonat urbane dhe ato të Tiranës. Të gjithë diferencat rezultuan domethënëse nga ana statistikore (me përjashtim të Tiranës vs. gjithë rrethet e tjera) [Grafiku 10]. Vajzat dhe nxënësit e shkollave rurale raportuan përqindjet më të ulëta të fillimit të duhanpirjes në moshën 13 vjeç ose më herët kurse ky indikator ishte maksimal (36.6%) tek nxënësit e shkollave tekniko-profesionale.

Grafiku 10. Nxënësit që kanë provuar për herë të parë duhanin në moshën 13 vjeç ose më pak, Shqipëria, 2015 (%)

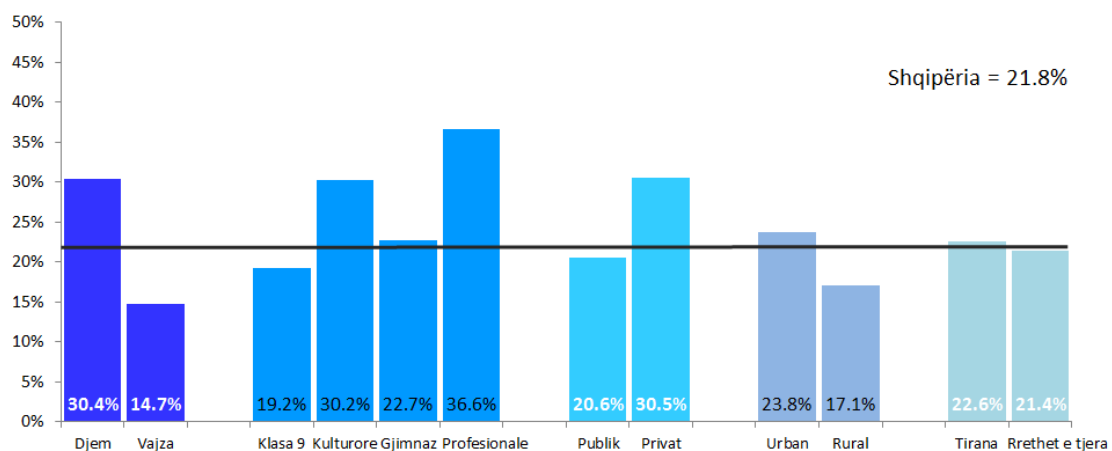

Grafiku 11. Ndryshimi (në pikë përqindje) i prevalencës së konsumimit të cigares së parë në moshën 13 vjeç ose më herët, Shqipëria, 2011-2015

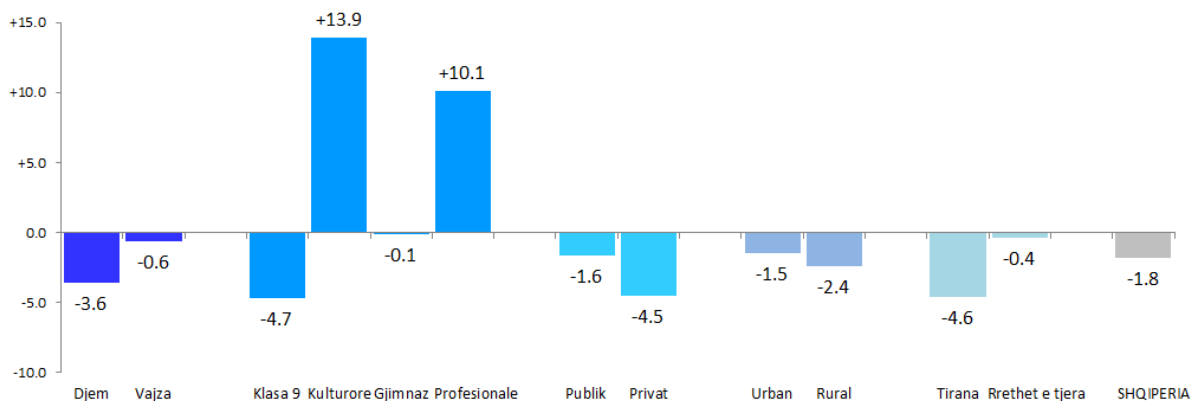

Krahasuar me vitin 2011, në vitin 2015 u evidentua një ulje e përqindjes së nxënësve që e provuan cigaren e parë në moshën 13 vjeç ose më herët në nivel kombëtar (me 1.8 pikë përqindj) dhe tek të gjithë grupet në studim me përjashtim të shkollave social-kulturore dhe tekniko-profesionale tek të cilat ky tregues u rrit me 13.9 pikë përqindje dhe 10.1 pikë përqindje, përkatësisht. Duhet theksuar se, gjatë periudhës 2011-2015, ky indikator u ul më shumë tek nxënësit që studiojnë në shkollat e Tiranës, tek klasat e 9-ta, në shkollat private dhe tek djemtë (Grafiku 11).

Përsa i përket moshës së fillimit të konsumimit ditor të duhanit, rreth 1.5% e nxënësve e bënë këtë në moshën 15 vjeç (krahasuar me 2% në vitin 2011) dhe 1.2% në moshën 16 vjeç (krahasuar me 1.4% në vitin 2011). Sidoqoftë, 3.8% e nxënësve raportuan se filluan dihanpirjen ditore në moshën 14 vjeç ose më pak (krahasuar me 4.1% në vitin 2011). Përqindje më të larta të djemve e filluan konsumimin ditor të duhanit në moshën 14 vjeç ose më pak krahasuar me vajzat. Ka variacion në duhanpirjen ditore midis llojeve të ndryshme të shkollave dhe shkollave publike dhe private. Më shumë nxënës në shkollat urbane raportuan të kishin filluar konsumimin ditor të duhanit në moshën 14 vjeç ose më pak krahasuar me nxënësit e shkollave rurale. Në Tiranë 3.4% e nxënësve filluan të konsumojnë duhan çdo ditë në moshën 14 vjeç ose më pak krahasuar me 2.4% të nxënësve në shkollat e rretheve të tjera (Grafiku 12).

Grafiku 12. Fillimi i konsumit ditor të duhanit në moshën 14 vjeç ose më pak, Shqipëria, 2015 (%)

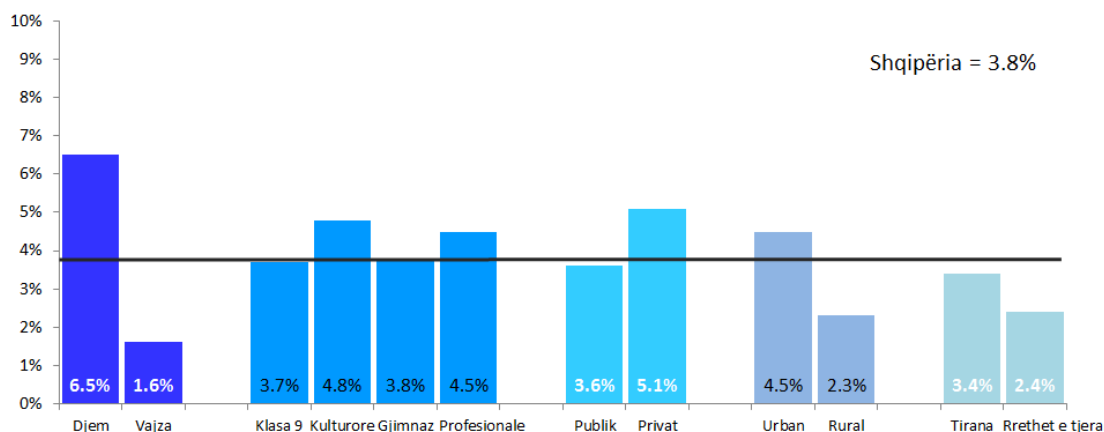

Krahasuar me vitin 2011, në vitin 2015 u evidentua një ulje e përqindjes së nxënësve që e filluan duhanpirjen ditore në moshën 14 vjeç ose më herët tek të gjithë grupet në studim me përjashtim të vajzave, shkollave social-kulturore dhe gjimnazeve dhe shkollave private tek të cilat ky tregues u rrit me 0.3, 0.4, 0.2 dhe 0.5 pikë përqindje, përkatësisht (Grafiku 13). Duhet theksuar se, gjatë periudhës 2015-2011, ky indikator u ul më shumë tek nxënësit që studiojnë në shkollat e Tiranës dhe në rrethet e tjera (me 1.6 dhe 1.3 pikë përqindje, përkatësisht) dhe tek djemtë (me 1.1 pikë përqindje) [Grafiku 13].

Grafiku 13. Ndryshimi (në pikë përqindje) i prevalencës së konsumimit ditor të duhanit në moshën 14 vjec ose më herët, Shqipëria, 2011-2015

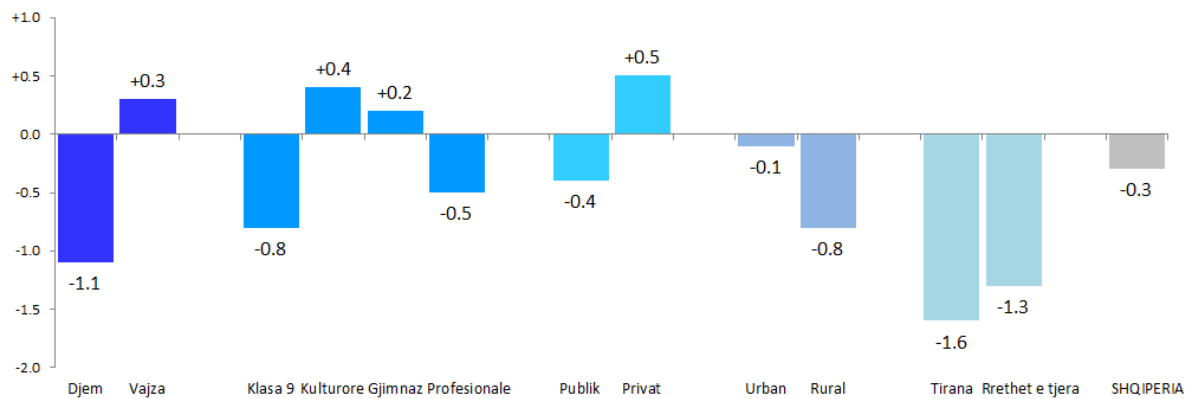

Rreziku i vetë-perceptuar nga konsumi i duhanit

Mjedisi social ku jetojnë adoleshentët është një përcaktues i rëndësishëm i përdorimit të duhanit. Studime të ndryshme kanë evidentuar që pasja e shokëve/shoqeve që konsumojnë duhan (28-30) ose familjarë që përdorin duhanin (30-31) është faktor rreziku për të filluar konsumimin e duhanit. Sfidat më të mëdha me të cilat përballemi kur angazhohemi në përpjekjet për të kontrolluar përdorimin e produkteve të duhanit janë shtyrja në kohë e moshës së fillimit të duhanit midis të rinjve dhe gjetja e mënyrave më të mira për t'i informuar ata rreth pasojave të duhanpirjes që të sigurohemi se ata kanë një perceptim realist të këtyre rreziqeve.

Grafiku 14. Rreziku i vetë-perceptuar nga duhanpirja rastësore, Shqipëria, 2015 (%)

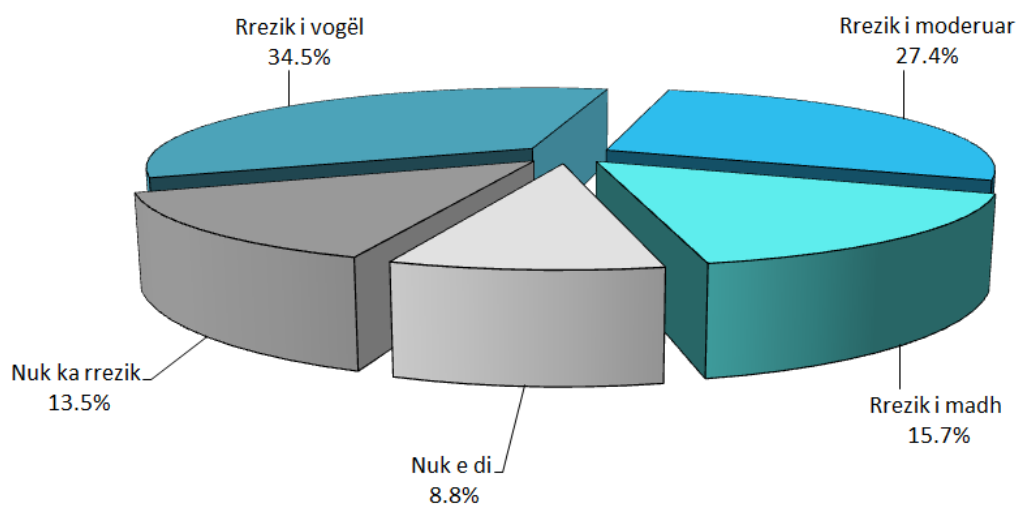

Nxënësve të klasave të 9-ta dhe të 10-ta iu drejtua pyetja: “Sipas mendimit tuaj, sa rrezikojnë njerëzit të dëmtojnë veten e tyre (fizikisht apo në mënyra të tjera), nëse ata konsumojnë duhan jo rregullisht, apo konsumojnë një ose më shumë paketa duhani në ditë?”.

Në përgjithësi, pothuajse të gjithë (77.6%) e nxënësve mendonin që duhanpirja jo e rregullt (me raste) është e lidhur me disa rreziqe shëndetësore për individin (krahasuar me 80.7% në vitin 2011). Sidoqoftë, 61.9% e tyre mendonin që duhanpirja rastësore nënkupton vetëm rrezik të vogël (34.5%) apo të moderuar (27.4%) ndërsa 15.7% e lidhën duhanpirjen rastësore me rreziqe të mëdha shëndetësore. Më shumë vajza sesa djem e konsideruan duhanpirjen rastësore të lidhur me rrezik të vogël apo të moderuar për shëndetin (66.2% dhe 56.7%, përkatësisht). Më pak se një në dhjetë (8.8%) nxënës nuk e lidhën duhanpirjen rastësore me ndonjë rrezik shëndetësor (Grafiku 14). Këto shifra janë shumë të ngjashme me ato të vitit 2011.

Pamja është e ndryshme kur bëhet fjalë për opinionet rreth rrezikut të konsumimit çdo ditë të 20 apo më shumë cigareve. Pothuajse një në nëntë nxënës (88.1%) shihnin ndonjë rrezik nga duhanpirja ditore (krahasuar me 89.5% në vitin 2011). Ajo që është më e rëndësishme, afërsisht dy të tretat (61%) e nxënësve e lidhën duhanpirjen e shprehur ditore me rreziqe të mëdha shëndetësore (krahasuar me 65.6% në vitin 2011), 21.3% dhe 5.9% mendonin që duhanpirja ditore paraqet vetëm rrezik të moderuar apo rrezik të vogël, përkatësisht (krahasuar me 19% dhe 5%, përkatësisht, në vitin 2011).

Në mënyrë domethënëse më shumë vajza sesa djem ishin të ndërgjegjshëm që duhanpirja e shprehur (20+ cigare në ditë) përbën rrezik të madh shëndetësor: 64.1% dhe 57.1%, përkatësisht. Përqindjet e atyre që mendonin së konsumimi i 20+ cigareve në ditë përbën rrezik të madh për shëndetin ishin më të larta midis nxënësve të shkollave private dhe afërsisht të njëjta midis zonave urbane dhe rurale dhe në mënyrë domethënëse më të larta midis nxënësve në Tiranë [Grafiku 15]. Në të gjitha rastet proporcioni i nxënësve që nuk shihnin ndonjë rrezik nga duhanpirja e shprehur ditore ishte maksimal tek djemtë (7.9%).

Grafiku 15. Rreziku i madh i vetë-perceptuar nga konsumi i 20+ cigareve në ditë, Shqipëria, 2015 (%)

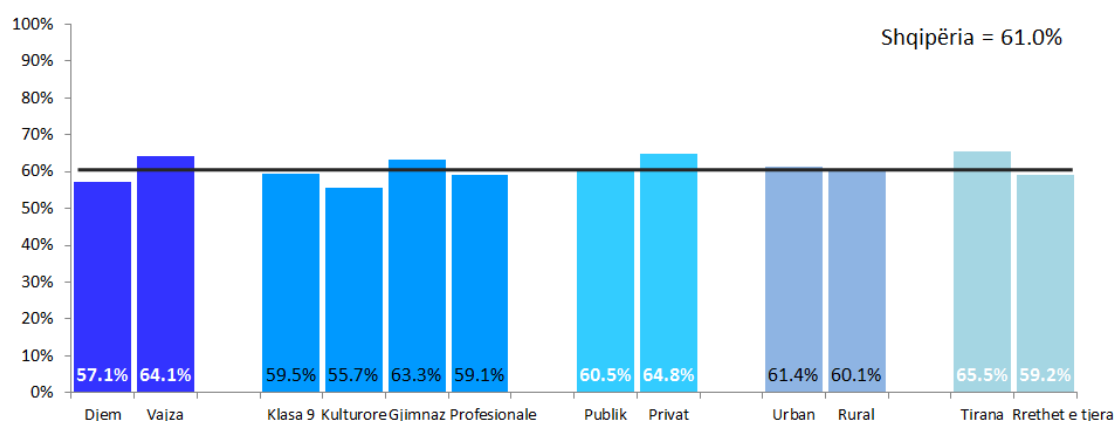

Krahasuar me vitin 2011, në vitin 2015 vihet re një ulje me 4.6 pikë përqindje e nxënësve që e lidhin duhanpirjen e shprehur ditore me rreziqe të mëdha (Grafiku 16) dhe rritje me disa

pikë përqindje e atyre që e lidhin atë me rreziqe shëndetësore të moderuara dhe/ose të vogla. Krahasuar me vitin 2011, në vitin 2015 ulja më e madhe e përqindjes së nxënësve që e lidhin duhanpirjen e shprehur ditore me rreziqe të mëdha ndodhi tek nxënësit e shkollave tekniko-profesionale (me 6.7 pikë përqindje) dhe gjimnazeve (me 5.9 pikë përqindje), tek nxënësit e shkollave private (me 6.6 pikë përqindje) dhe tek djemtë (me 5.4 pikë përqindje) [Grafiku 16].

Grafiku 16. Ndryshimi (në pikë përqindje) i përqindjes së nxënësve që mendojnë që duhanpirja e shprehur ditore paraqet rreziqe të mëdha, Shqipëria, 2011-2015

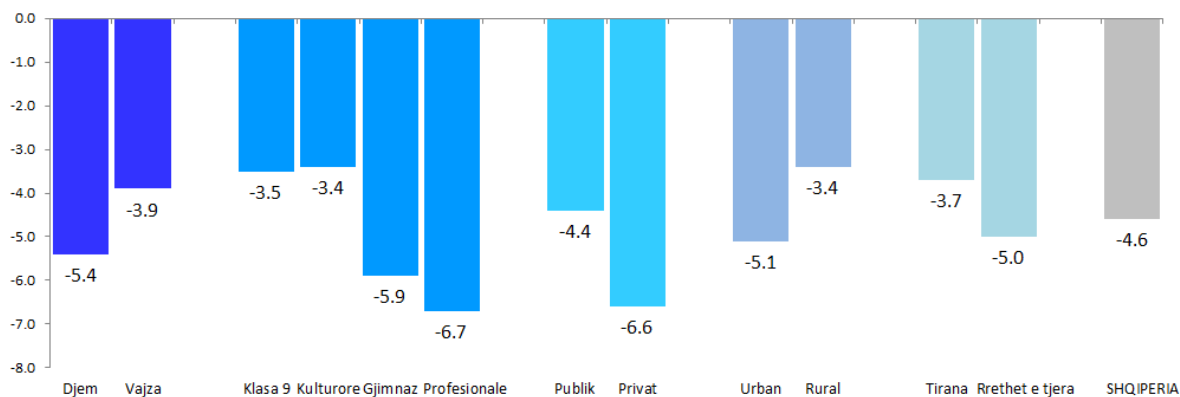

Kur krahasohet niveli i ndërgjegjësimit të nxënësve lidhur me duhanpirjen rastësore dhe duhanpirjen ditore mund të vihet re që, në përgjithësi, rreth 8 në 10 nxënës janë të ndërgjegjshëm që duhanpirja është e lidhur me rreziqe shëndetësore. Sidoqoftë, duhanpirja rastësore perceptohet si pak e rrezikshme apo me rrezik të moderuar për shëndetin nga rreth dy të tretat (61.9%) e nxënësve ndërsa konsumimi i 20+ cigareve në ditë perceptohet si shumë i rrezikshëm përsëri nga po kaq nxënës (61%). Në mënyrë të ngjashme me rezultatet e vitit 2011, edhe në vitin 2015 duhanpirja rastësore konsiderohet si një sjellje më e pranueshme shoqërore nga nxënësit e klasave të 9-ta dhe të 10-ta. Megjithatë, përqindja e nxënësve që e konsiderojnë duhanpirjen e shprehur si shumë të rrezikshme ka tendencë ulje në kohë.

Disponueshmëria e produkteve të duhanit

Si në pjesën më të madhe të vendeve të tjera, edhe Shqipëria ka një legjilacion përkatës i cili rregullon përdorimin e produkteve të duhanit. Ligji Numër 9636, datë 6.11.2006, neni 1 pohon që: “Qëllimi i këtij ligji është mbrojtja e shëndetit publik nga përdorimi i produkteve të duhanit dhe ekspozimit të pavullnetshëm ndaj tymit të tyre”. Neni 4 specifikon rregullat lidhur me mesazhet paralajmëruese lidhur me dëmet shëndetësore të duhanpirjes ndërsa neni 9 pohon që “Ndalohet shitja ose furnizimi, për qëllime tregtimi, i produkteve të duhanit personave nën moshën 18 vjeç”. Për më tepër, neni 13 kufizon reklamën ndaj produkteve të duhanit dhe neni 15 ndalon përdorimin e produkteve të duhanit në çdo lloj ambjenti publik. Megjithë legjilacionin në fuqi, të rinjtë janë të ekspozuar ndaj tymit të duhanit dhe ata gjejnë mënyra për të siguruar produkte të duhanit.

Megjithë legjislacionin në fuqi i cili kufizon aksesin ndaj produkteve të duhanit për adoleshentët (Ligji Nr. 9636, datë 06 Nëntor 2006) dhe Ligjin XXX që kufizon duhanpirjen në ambientet publike, në vitin 2015 rreth gjysma (48.1%) e nxënësve mendojnë që është e lehtë apo shumë e lehtë për të gjetur cigare nëse do të donin (krahasuar me 26.5% të nxënësve në vitin 2011). Ka diferenca domethënëse midis djemve dhe vajzave lidhur me nivelin e vështirësisë për të gjetur cigare: 53.5% e djemve dhe 43.7% e vajzave mendojnë që është e lehtë apo shumë e lehtë për të siguruar cigare, nëse do të donin (krahasuar 31.6% dhe 20.9%, përkatësisht, në 2011). Përqindja e nxënësve që mendojnë se mund të sigurojnë cigare lehtë apo shumë lehtë është më e lartë tek djemtë, nxënësit e shkollave tekniko-profesionale dhe social-kulturore, shkollat private, zonat urbane dhe në Tiranë. Të gjithë diferencat rezultuan domethënëse nga ana statistikore (me përjashtim të Tiranës vs. gjithë rretheve të tjera (Grafiku 17).

Grafiku 17. Nxënësit që besojnë se, nëse do të donin, do të mund të siguronin cigare lehtë apo shumë lehtë, Shqipëria, 2015 (%)

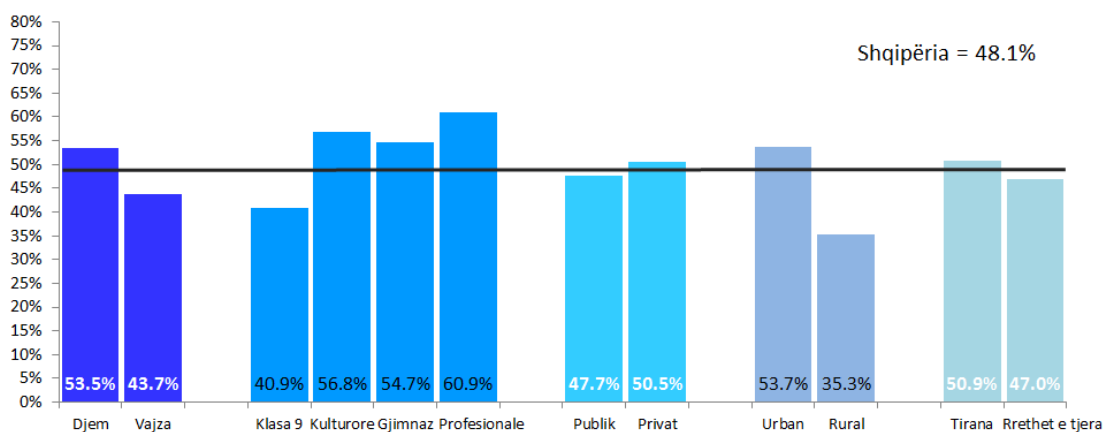

Grafiku 18. Ndryshimi (në pikë përqindje) i përqindjes së nxënësve që mendojnë se mund të sigurojnë cigare lehtë apo shumë lehtë, Shqipëria, 2011-2015

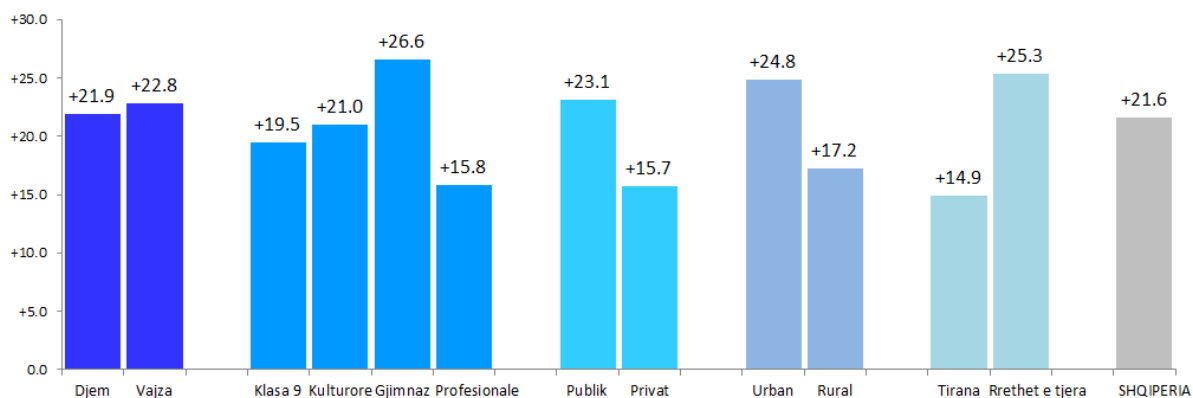

Krahasuar me vitin 2011, në vitin 2015 u vu re një rritje e përqindjes së nxënësve që mendojnë se mund të sigurojnë cigare lehtë apo shumë lehtë në nivle kombëtar (me 21.6 pikë përqindje) dhe në cdo grup në studim (Grafiku 18). Rritja më e madhe ndodhi tek nxënësit e gjimnazit (me 26.6 pikë përqindje), tek nxënësit e rretheve të tjera përveç Tiranës (me 25.3 pikë përqindje), tek nxënësit e shkollave urbane (me 24.8% përqindje), shkollat publike (me 23.1 pikë përqindje) dhe tek vajzat (me 22.8 pikë përqindje) [Grafiku 18].

Pak më shumë se një e dhjeta (12.8%) e nxënësve mendojnë se e kanë të vështirë të gjejnë cigare (krahasuar me 26.5% në vitin 2011). Ndërsa në vitin 2011 më shumë vajza sesa djem e kishin të pamundur të siguronin cigare nëse do donin, në vitin 2015 trendi është kthyer në të kundërt dhe ka më shumë djem sesa vajza që e mendojnë të pamundur gjetjen e cigareve (13% vs. 12.7%, përkatësisht). Një e pesta e nxënësve të klasave të 9-ta (16%) e ka të pamundur të sigurojë cigare krahasuar me 6.8% të nxënësve të shkollave social-kulturore që mendojnë po kështu, duke përfaqësuar ndryshime lidhur me vitin 2011. Më shumë nxënës në shkollat publike e kanë të pamundur të gjejnë cigare krahasuar me nxënësit e shkollave private (13.4% dhe 8.7%, përkatësisht). Rreth 11.4% më shumë e nxënësve të shkollave rurale mendojnë së është e pamundur të sigurojnë cigare nëse do të donin krahasuar me nxënësit e shkollave urbane (20.8% dhe 9.4%, përkatësisht) por diferenca midis nxënësve të Tiranës dhe nxënësve të rretheve të tjera është ngushtuar krahasuar me vitin 2011 (10.9% dhe 13.6%, përkatësisht). Duhet nënvizuar fakti që përqindja e nxënësve që e mendojnë si të pamundur gjetjen e cigareve nëse do të donin është ulur në mënyrë të ndjeshme në vitin 2015 krahasuar me vitin 2011.

Për interpretimin e këtyre të dhënave duhet të mbahet parasysh përqindja e lartë e nxënësve të cilët u përgjigjën “Nuk e di” ndaj kësaj pyetjeje, përqindje e cila varionte midis 26.4% dhe 34.3% për variable të ndryshëm (krahasuar me 20% dhe 29% në vitin 2011).

KONSUMI I ALKOOLIT

Përdorimi i tepruar i alkoolit ka pasoja të dokumentuara negative për shëndetin të cilat variojnë nga presion i lartë i gjakut (32) deri tek kanceri (33-35). Një studim raportoi një lidhje dozë-përgjigje midis rrezikut për të vdekur nga çrregullime të lidhura me alkoolin dhe rritjes së konsumimit të tij midis burrave të moshës 16-54 vjeç dhe grave 16-34 vjeç ndërsa një lidhje në formë U-je u raportua midis personave 35-55 vjeç (27) dhe një lidhje e ngjashme në formë U-je u raportua dhe nga një studim tjetër (34). Të tjera studime zbuluan lidhje pozitive midis konsumimit të sasive të mëdha të alkoolit dhe rrezikut për kancere të traktit të sipërm digjektiv (ata që konsumonin 21 ose më shumë pije alkoolike të forta në javë kishin 10 herë më shumë shanse (RR) për të zhvilluar kancer të traktit të sipërm digjektiv krahasuar me personat që nuk konsumonin alkool) (35) si dhe rrezik të shtuar për kancer të kolonit, rektumit dhe të mëlçisë, insultit hemoragjik, pankreatitit kronik dhe dëmtime të tjera në burra dhe gra (33).

Alkooli është përgjegjës për një përqindje të lartë të aksidenteve me mjete motorike dhe dëmtimeve dhe vdekjeve të lidhura me to. Në vitin 2005, 39% e të gjitha vdekjeve nga aksidentet rrugore në SHBA ishin të lidhura me përdorimin e alkoolit (36). Një studim 15-vjeçar midis 50,000 të rinjve ushtarë zbuloi një lidhje të fortë pozitive midis konsumit të tepruar të alkoolit dhe vdekshmërisë nga shkaqet e dhunshme dhe vetëvrasjet: ata që konsumonin > 250 gramë alkool në javë kishin një rrezik tre herë më të lartë për të vdekur krahasuar me ata që konsumonin sasi të moderuara alkooli (deri në 100 gramë alkool në javë) (37).

Konsumi i alkoolit nën moshën ligjore të lejuar është një problem shqetësues për pjesën më të madhe të vendeve. Në SHBA, gjysma e personave të moshës 12 deri 20 vjeç mendohet që konsumojnë pije alkoolike dhe përbëjnë rreth 20% të sasive të alkoolit që konsumohen në të gjithë Amerikën (38).

Në Shqipëri alkooli është substancë e ligjshme, si dhe produktet e duhanit, dhe përdorimi i tij rregullohet me ligj. Konsumi i alkoolit është një sjellje shoqërore e pranuar gjerësisht dhe kjo kontribuon në prevalencën e lartë të përdorimit të alkoolit midis të rriturve dhe adoleshentëve.

Konsumi i alkoolit në moshën të reja është i dëmshëm. Studimi ESPAD siguroi të dhëna lidhur me konsumimin e alkoolit midis nxënësve të klasave të 9-ta dhe të 10-ta në Shqipëri si një pjesë e rëndësishme e panoramës së përgjithshme të përdorimit dhe abuzimit me substancat midis të rinjve.

Ky seksion i raportit analizon indikatorët e mëposhtëm lidhur me konsumin e alkoolit: prevalenca e konsumit të alkoolit gjatë jetës, përdorimi i rregullt i alkoolit gjatë jetës (në 40 ose më shumë raste), konsumi i alkoolit gjatë vitit të fundit, konsumi i alkoolit gjatë 30 ditëve të fundit, disponueshmëria e alkoolit, prevalenca e dehjes nga përdorimi i pijeve alkoolike dhe prevalenca e “konsumit të vrullshëm të alkoolit”.

Prevalenca e konsumit të alkoolit gjatë gjithë jetës

Pothuajse dy në tre nxënës (65.7%) kishin konsumuar një ose më shumë pije alkoolike të paktën në një rast gjatë jetës (krahasuar me 72.4% në vitin 2011). Prevalenca e konsumit të alkoolit të paktën një herë në jetë rezultoi më e lartë tek djemtë, nxënësit e shkollave social-kulturore dhe tekniko-profesionale, shkollat private dhe ato në zonat urbane. Të gjithë diferencat rezultuan domethënëse nga ana statistikore (me përjashtim të Tiranës vs. gjithë rrethet e tjera) [Grafiku 19].

Grafiku 19. Prevalenca e konsumit të alkoolit të paktën një herë në jetë, Shqipëria, 2015 (%)

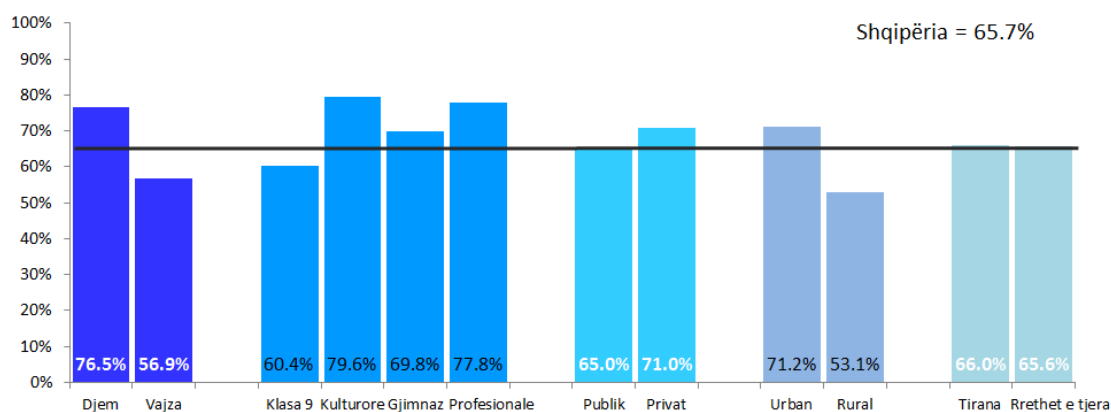

Grafiku 20. Ndryshimi (në pikë përqindje) i prevalencës së konsumit të alkoolit të paktën një herë në jetë, Shqipëria, 2011-2015

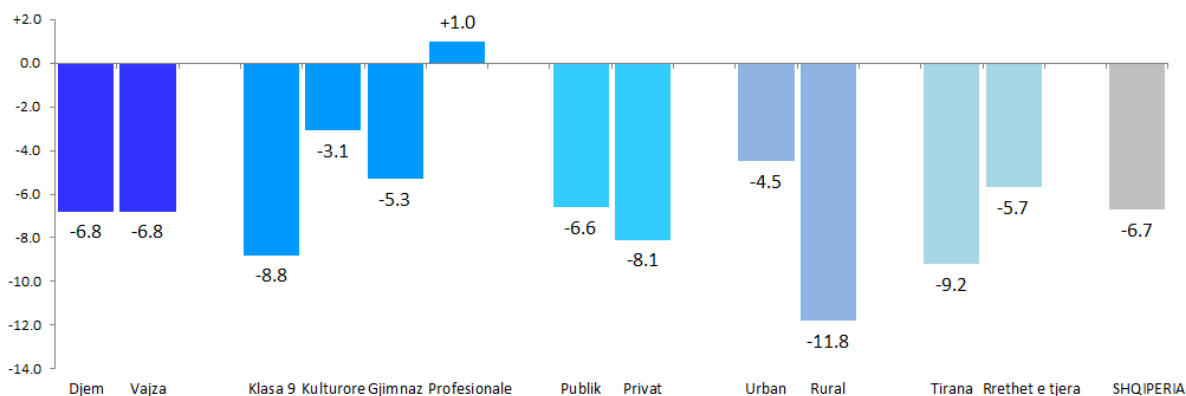

Krahasuar me vitin 2011, në vitin 2015 u vu re një ulje e prevalencës së konsumit të alkoolit të paktën një herë në jetë për cdo grup në studim. Krahasuar me vitin 2011, në vitin 2015 rënia ishte më e madhe tek nxënësit e shkollave rurale (me 11.8 pikë përqindje), nxënësit e Tiranës (me 9.2 pikë përqindje), tek nxënësit e klasave të 9-ta (me 8.8 pikë përqindje) dhe tek shkollat private (me 8.1 pikë përqindje) [Grafiku 20].

Mund të identifikohen disa modele të konsumimit të alkoolit midis nxënësve të cilët kanë provuar të paktën një herë alkool gjatë jetës së tyre. Nxënësit që kanë konsumuar alkool në 40 ose më shumë raste në jetë janë konsideruar si përdorues të rregullt të alkoolit në këtë raport.

Më pak se një në dhjetë nxënës (8.2%) kanë përdorur alkool në 40+ raste gjatë jetës (krahasuar me 7.8% në vitin 2011). Frekuenca e konsumit të alkoolit gjatë jetës, sipas gjinisë, paraqitet në Grafikon 21. Konsumi i shpeshtë i alkoolit (40 raste ose më shumë gjatë jetës) u raportua nga 12.5% e djemve dhe 4.6% e vajzave (krahasuar me 13.4% dhe 3.4% në vitin 2011, përkatësisht). Vihet re që ky indikator është rritur tek vajzat por është ulur tek djemtë në vitin 2015.

Grafiku 21. Frekuenca e konsumit të alkoolit gjatë jetës, sipas gjinisë, Shqipëria, 2015 (%)

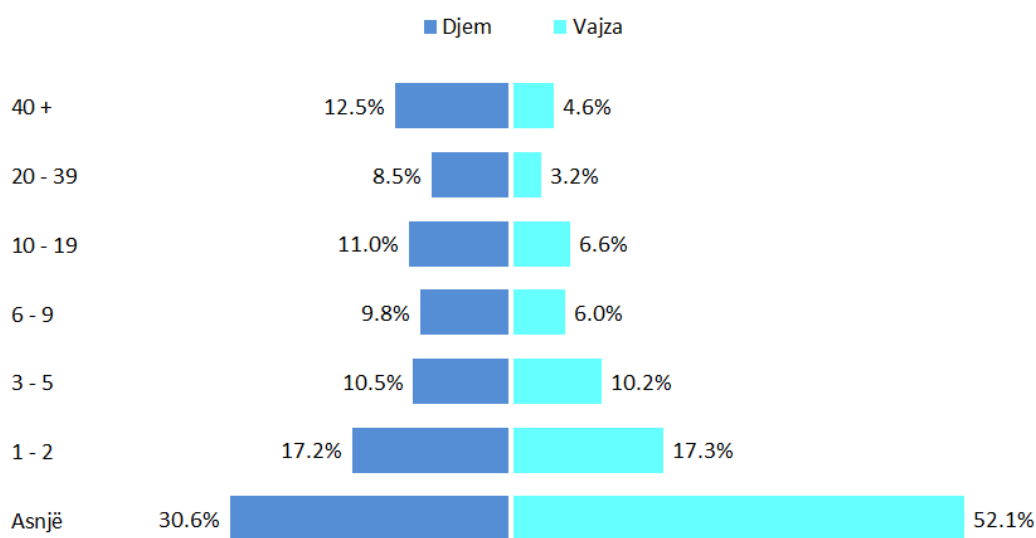

Grafiku 22. Frekuenca e konsumit të alkoolit në 40+ raste gjatë jetës, Shqipëria, 2011 (%)

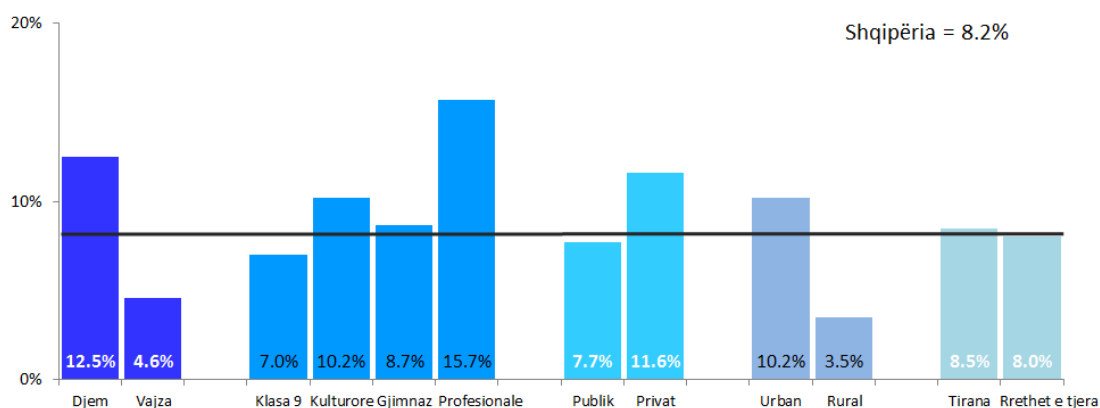

Prevalenca e konsumit të shpeshtë të alkoolit (≥ 40 herë në jetë) është më e lartë tek djemtë, nxënësit e shkollave tekniko-profesionale, në shkollat private, shkollat e zonave urbane dhe në shkollat e Tiranës. Të gjithë diferencat rezultuan domethënëse nga ana statistikore (me përjashtim të Tiranës vs. gjithë rrethet e tjera) [Grafiku 22].

Krahasuar me vitin 2011, në vitin 2015 në përgjithësi ky indikator është ulur vetëm tek djemtë, nxënësit e gjimnazeve, shkollave private dhe nxënësit e Tiranës por është rritur në të gjithë grupet e tjera. Krahasuar me vitin 2011, në vitin 2015 rritja ishte më e madhe tek nxënësit e shkollave tekniko profesionale (me 2.3 pikë përqindje), vajzat dhe nxënësit e shkollave social-kulturore (me 1.2 pikë përqindje secila) [Grafiku 23].

Grafiku 23. Ndryshimi (në pikë përqindje) i konsumit të shpeshtë të alkoolit (≥ 40 herë) në jetë, Shqipëria, 2011-2015

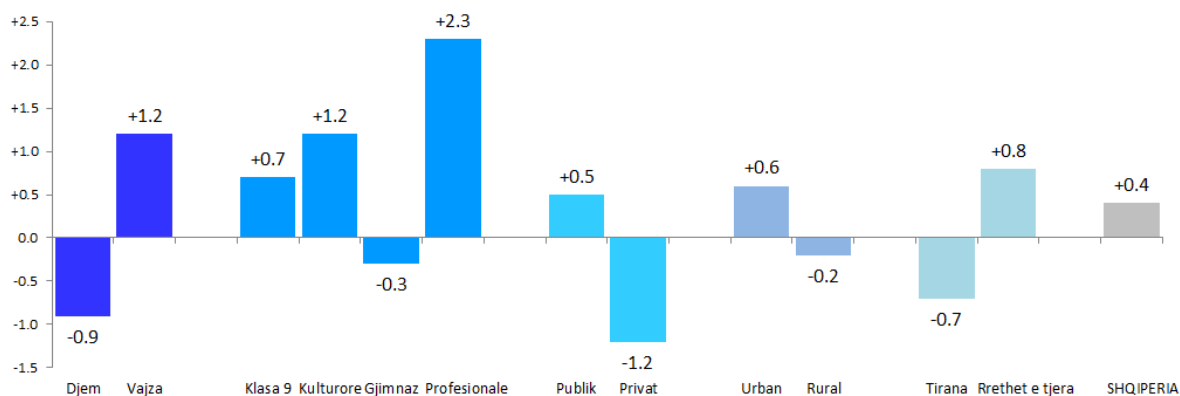

Konsumi i alkoolit gjatë 12 muajve të fundit

Jo çdo nxënës që ka konsumuar alkool në një moment të caktuar në jetë ka konsumuar alkool gjatë 12 muajve të fundit nga momenti i kryerjes së studimit. Për këtë arsye, prevalenca e konsumimit të alkoolit të paktën një herë gjatë 12 muajve të fundit ishte 51.3% (krahasuar me 52% në vitin 2011). Në mënyrë domethënëse më shumë djem (64%) sesa vajza (41.1%) konsumuan pije alkoolike të paktën në një rast gjatë vitit të fundit. Prevalenca e përdorimit të alkoolit të paktën një herë gjatë 12 muajve të fundit sipas variableve në studim ndjek pothuajse të njëjtat tendenca si në rastin e prevalencës së konsumit të alkoolit të paktën një herë në jetë (Grafiku 24).

Grafiku 24. Prevalenca e konsumit të alkoolit të paktën në një rast gjatë vitit të fundit, Shqipëria, 2015 (%)

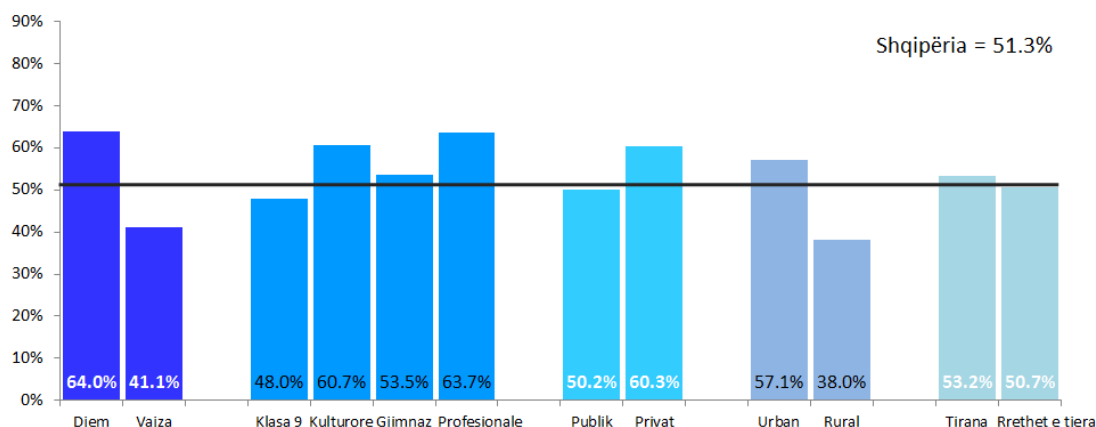

Grafiku 25. Ndryshimi (në pikë përqindje) i konsumit të alkoolit në të paktën një rast gjatë vitit të fundit, Shqipëria, 2011-2015

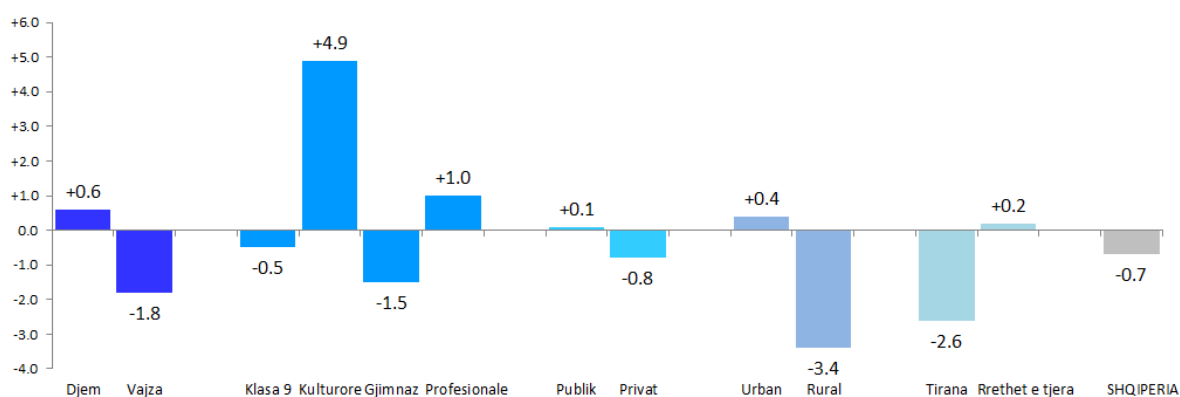

Krahasuar me vitin 2011, në vitin 2015 u vu re një ulje e prevalencës së konsumit të alkoolit të paktën një herë gjatë vitit të fundit tek vajzat, klasat e 9-ta, gjimnazet dhe shkollat tekniko-profesionale, shkollat private, ato rurale dhe shkollat e Tiranës dhe rritje në grupet e tjera. Krahasuar me vitin 2011, në vitin 2015 rritja ishte më e madhe tek nxënësit e shkollave social-kulturore (me 4.9 pikë përqindje) kurse ulja më e madhe u vu re tek nxënësit e shkollave rurale (me 3.4 pikë përqindje) dhe shkollat e Tiranës (me 2.6 pikë përqindje) [Grafiku 25].

Konsumi i alkoolit gjatë 30 ditëve të fundit

Më pak se një e treta e nxënësve 30.6% kanë konsumuar pije alkoolike të paktën në një rast gjatë 30 ditëve të fundit nga momenti i studimit (krahasuar me 30.8% në vitin 2011).

Prevalenca e konsumit të alkoolit të paktën një herë gjatë muajit të fundit rezultoi më e lartë tek djemtë, nxënësit e shkollave tekniko-profesionale, shkollat private dhe ato në zonat urbane. Të gjithë diferencat rezultuan domethënëse nga ana statistikore (me përjashtim të Tiranës vs. gjithë rretheve të tjera) [Grafiku 26].

Grafiku 26. Prevalenca e konsumit të alkoolit të paktën një herë gjatë muajit të fundit, Shqipëria, 2015 (%)

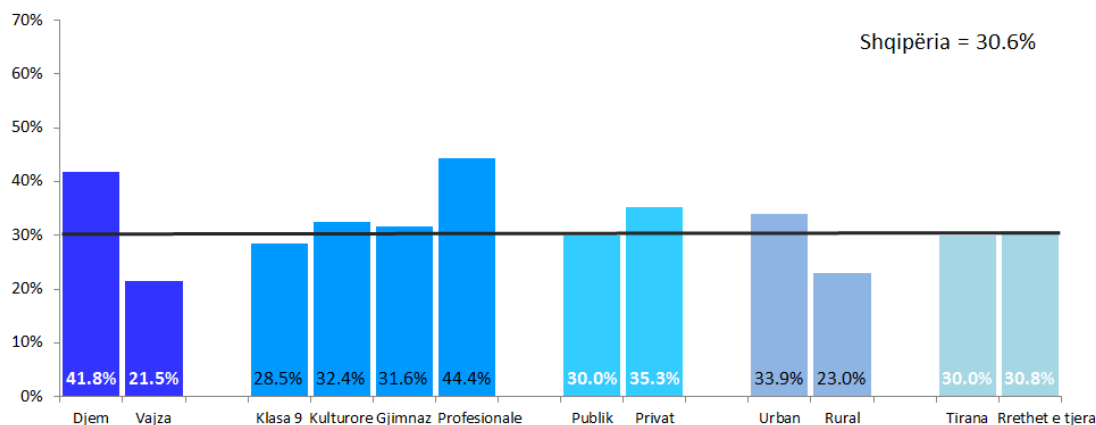

Sërisht djemtë raportuan përqindje në mënyrë domethënëse më të larta të konsumimit të alkoolit të paktën në një rast gjatë muajit të kaluar krahasuar me vajzat (41.8% dhe 21.5%, përkatësisht). Nxënësit në shkollat e mesme tekniko-profesionale raportuan përqindjet më të larta të konsumimit të alkoolit të paktën në një rast gjatë muajit të fundit midis të gjithë grupeve në studim. Modelet e konsumit të alkoolit të paktën në një rast gjatë 30 ditëve të fundit ndjekin afërsisht të njëjtat tendenca me ato të konsumit të alkoolit gjatë jetës dhe gjatë vitit të fundit (Grafiku 26).

Grafiku 27. Ndryshimi (në pikë përqindje) i prevalencës së konsumit të alkoolit të paktën një herë gjatë muajit të fundit, Shqipëria, 2011-2015

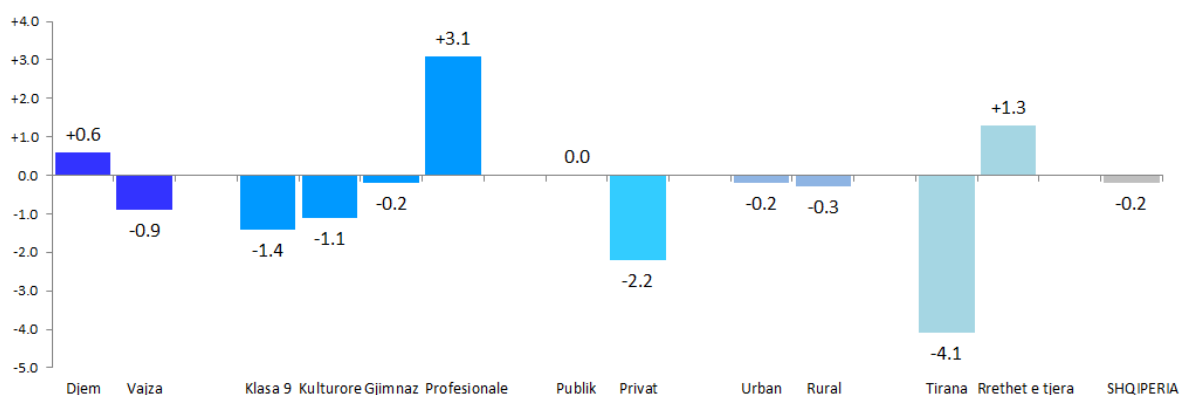

Krahasuar me vitin 2011, në vitin 2015 u vu re rritja e konsumit të alkoolit gjatë muajit të fundit tek djemtë, nxënësit e shkollave tekniko-profesionale dhe nxënësit e rretheve të tjera përveç Tiranës kurse në grupet e tjera ky indikator u reduktua. Rënia më e madhe ndodhi tek nxënësit e Tiranës (me 4.1 pikë përqindje) dhe nxënësist e shkollave private (me 2.2 pikë përqindje) kurse rritja më e madhe ndodhi tek nxënësit e shkollave tekniko-profesionale (me 3.1 pikë përqindje) [Grafiku 27].

Përqindje më të larta të djemve sesa vajzave kanë konsumuar alkool gjatë muajit të fundit për çdo kategori të shpeshësisë së përdorimit të alkoolit (Grafiku 28). Si rezultat, djemtë konsumojnë sasi më të mëdha alkooli krahasuar me vajzat.

Grafiku 28. Frekuenca e konsumit të alkoolit gjatë muajit të fundit, sipas gjinisë, Shqipëria, 2015 (%)

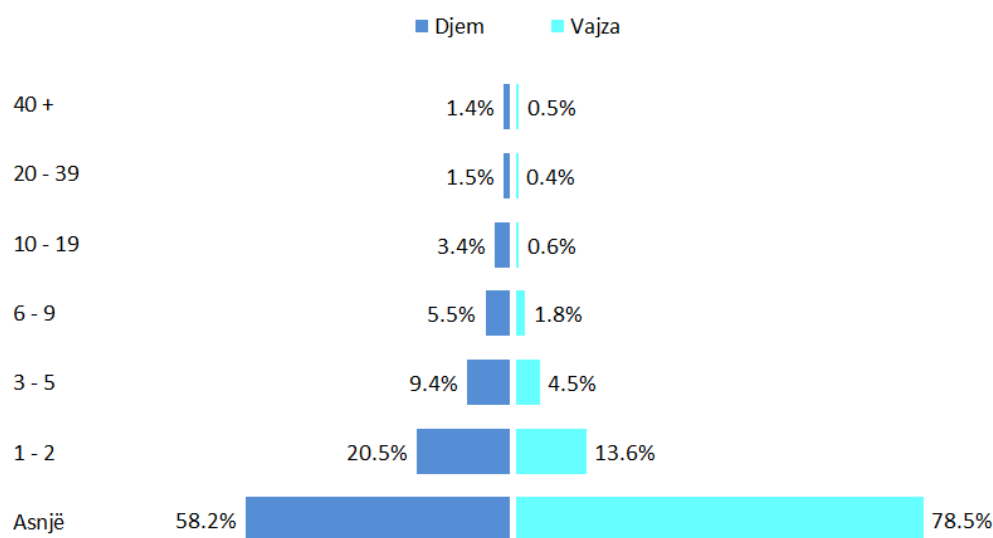

Bazuar në frekuencën e rasteve gjatë të cilave është konsumuar alkool gjatë muajit të fundit mund të llogariten me përafërsi sasi të alkoolit të konsumuar dhe mund të bëhen krahasime midis djemve dhe vajzave. Përqindjet e nxënësve që kanë konsumuar gjashtë ose më shumë pije alkoolike gjatë 30 ditëve të fundit ishte 7.7% (krahasuar me 6.3% në vitin 2011), në mënyrë domethënëse më shumë djem sesa vajza (11.8% dhe 3.3%, përkatësisht), krahasuar me 10.1% dhe 3.4%, në vitin 2011, përkatësisht. Proporcioni i nxënësve në shkollat urbane të cilët kanë konsumuar gjashtë ose më shumë pije alkoolike gjatë muajit të fundit ishte pothuajse sa dyfishi i proporcionit të nxënësve në shkollat rurale që raportuan të njëjtën gjë (8.2% dhe 5%, përkatësisht), krahasuar me 7.4% dhe 3.8%, përkatësisht në vitin 2011, ndërsa proporcioni në Tiranë ishte 8.3% dhe për të gjitha rrethet e tjera ishte 6.8% (krahasuar me 7.4% dhe 5.8%, përkatësisht, në vitin 2011). Mund të vihet re që megjithëse prevalenca totale e konsumit të alkoolit gjatë muajit të fundit në Shqipëri u ul me 0.2 pikë përqindje në 2015 krahasuar me vitin 2011, konsumi i shpeshtë i alkoolit është rritur në pothuajse të gjitha grupet në studim.

Lidhur me llojin e pijeve alkoolike, nxënësit e klasave të 9-ta dhe të 10-ta raportuan që gjatë 30 ditëve të fundit pija alkoolike e përdorur më shpesh ishte birra, me 39.6% të nxënësve që e raportuan këtë (krahasuar me 41.5% në vitin 2011), ndërsa 32.7% (33% në vitin 2011) konsumuan verë dhe 21.4% (20.1% në vitin 2011) konsumuan pije alkoolike të forta. Në mënyrë domethënëse më shumë djem konsumuan birrë, verë dhe pije alkoolike të forta gjatë

muajit të kaluar krahasuar me vajzat (birrë: 51.6% vs. 29.8%, përkatësisht; verë: 36.4% vs. 29.6%, përkatësisht; pije alkoolike të forta: 29.5% vs. 14.9%, përkatësisht). Këto shifra janë shumë të ngjashme me ato të vitit 2011.

Konsumi i birrës, verës dhe pijeve alkoolike të forta gjatë muajit të fundit ishte më i lartë në shkollat private sesa në ato publike dhe diferencat varionin midis 2.4% (birra) dhe 5% (pjet alkoolike të forta), edhe pse diferencat publik:privat nuk janë domethënëse statistikisht (me përjashtim të pijeve alkoolike të forta). E njëjta tendencë vihet re kur krahasohen nxënësit e Tiranës me ata të rretheve të tjera, ku konsumi i alkoolit është më i shpeshtë midis nxënësve të Tiranës për çdo tip të pijeve alkoolike dhe diferencat varionin nga 3.7% (për verën) në 2.5% (për birrën), pa arritur domethënien statistikore.

Konsumi i alkoolit gjatë 7 ditëve të fundit

Një në gjashtë nxënës (16.7%) raportoi që rasti i fundit gjatë të cilit kanë konsumuar alkool ishte brenda 7 ditëve të kaluara nga momenti i studimit (krahasuar me 17.4% në vitin 2011).

Grafiku 29. Prevalenca e konsumit të alkoolit gjatë javës së fundit, Shqipëria, 2015 (%)

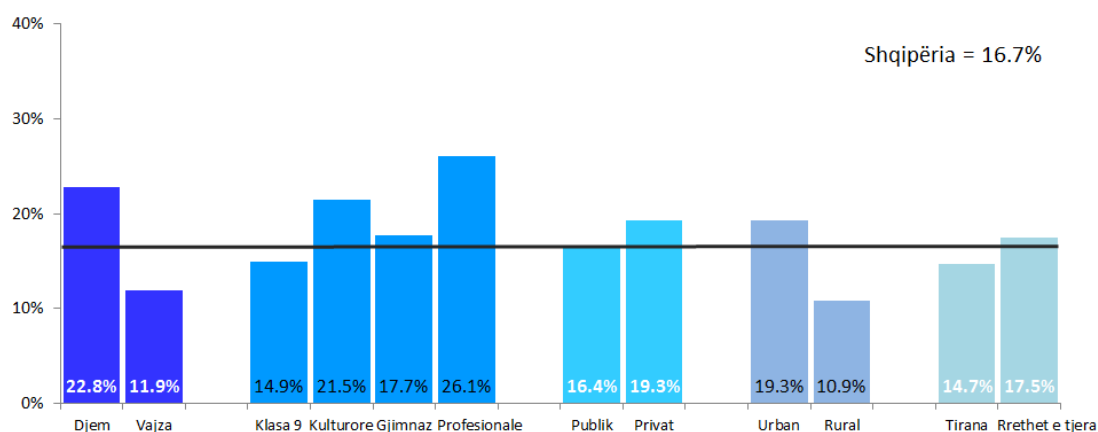

Prevalenca e konsumit të alkoolit gjatë javës së fundit rezultoi më e lartë tek djemtë, nxënësit e shkollave social-kulturore dhe tekniko profesionale, shkollat private, ato në zonat urbane dhe shkollat e rretheve të tjera përveç Tiranës (Grafiku 29). Të gjithë diferencat rezultuan domethënëse nga ana statistikore.

Krahasuar me vitin 2011, në vitin 2015 prevalenca e konsumit të alkoolit gjatë javës së fundit u rrit tek vajzat, shkollat social-kulturore dhe në shkollat e rretheve të tjera përveç Tiranës, ndërsa u ul ose nuk ndryshoi në grupet e tjerë në studim. Rritja më e madhe u vu re tek nxënësit e shkollave social-kulturore kurse ulja më e madhe u vu re tek nxënësit e Tiranës (me 4.7 pikë përqindje), nxënësit e shkollave rurale (me 2.2 pikë përqindje) dhe djemtë (me 1.6 pikë përqindje) [Grafiku 30].

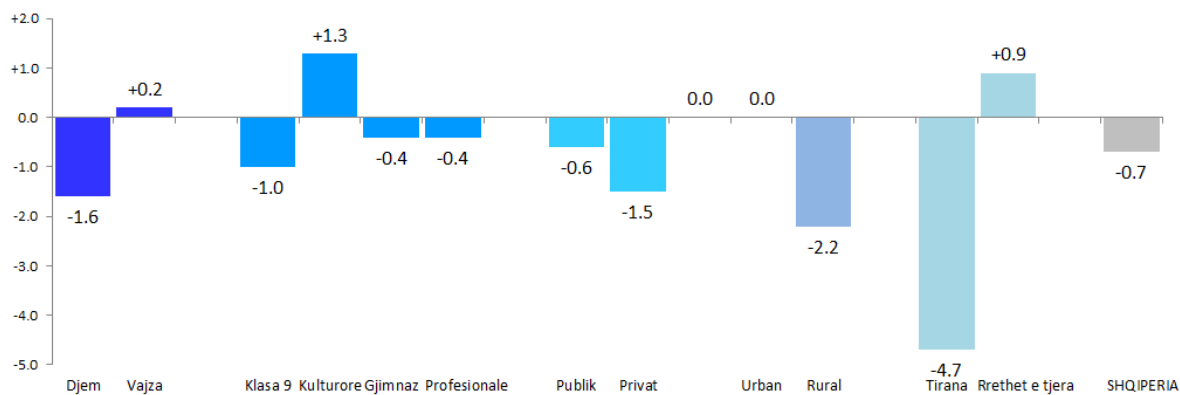
Grafiku 30. Ndryshimi (në pikë përqindje) i prevalencës së konsumit të alkoolit gjatë javës së fundit, Shqipëria, 2011-2015

Gjatë rastit të fundit të konsumimit të pijeve alkoolike 45.8% e nxënësve konsumuan birrë (59.6% e djemve dhe 34.5% e vajzave); 18.8% konsumuan verë (14.8% e djemve dhe 22% e vajzave) dhe 9.5% konsumuan pije alkoolike të forta (12.1% e djemve dhe 7.3% e vajzave). Krahasuar me vitin 2011, në vitin 2015 është rritur prevalenca e nxënësve që kanë konsumuar birrë gjatë rastit të fundit të konsumimit të pijeve alkoolike (me 9.4 pikë përqindje në total dhe me 10.3 pikë përqindje tek djemtë dhe 8.5 pikë përqindje tek vajzat) por është ulur prevalenca e nxënësve që kanë konsumuar verë ose pije alkoolike të forta. Në vitin 2015 rrit me 0.8 pikë përqindje prevalenca e vajzave që kanë konsumuar pije të forta alkoolike gjatë rastit të fundit, krahasuar me vitin 2011 kurse indikatorët e tjerë pësuan ulje.

Konsumi i birrës dhe verës gjatë rastit të fundit të përdorimit të alkoolit ishte më i shpeshtë midis nxënësve të shkollave tekniko-profesionale (57% për birrën dhe 24.6% për verën) kurse konsumi i pijeve të forta alkoolike rezultoi më i lartë tek nxënësit e shkollave të mesme social-kulturore (14%). Diferencat janë domethënëse vetëm përsa i përket konsumit të birrës. Në vitin 2011 konsumi i verës dhe pijeve alkoolike të forta ishte më i lartë tek shkollat tekniko-profesionale kurse konsumi i birrës tek shkollat social-kulturore.

Përsa i përket shkollave private dhe publike u vunë re diferenca domethënëse lidhur me konsumin e verës dhe pijeve alkoolike të forta gjatë rastit të fundit të përdorimit të alkoolit, ku këto prevalenca ishin më të larta në shkollat private sesa publike (për verën 22.8% vs. 18.3%, përkatësisht; për pijet alkoolike të forta 14.4% vs. 8.8%, përkatësisht) kurse konsumi i birrës rezultoi i ngjashëm në të dy lloje të shkollave. Në vitin 2011 e vetmja diferencë domethënëse lidhej me konsumin e pijeve alkoolike të forta, që ishte më e lartë tek shkollat private sesa publike (16.5% vs. 9.3%, përkatësisht).

Në mënyrë domethënëse proporcione më të larta të nxënësve në shkollat urbane konsumuan birrë, verë dhe pije alkoolike të forta (49%, 21.1% dhe 11.7%, përkatësisht) krahasuar me nxënësit e shkollave rurale (38.3%, 13.5% dhe 4.3%, përkatësisht), një situatë kjo identike me atë të vitit 2011 por ndryshimi në vitin 2015 është që prevalenca e konsumit të birrës është rritur. Kur krahasohen nxënësit e shkollave të Tiranës me nxënësit e shkollave në rrethet e tjera nuk vihen re diferenca domethënëse lidhur me konsumimin e birrës, verës apo pijeve alkoolike të forta, dhe tendencat ndjekin trendet e përgjithshme në vitin 2015

krahasuar me vitin 2011: rritje e prevalencës së konsumit të birrës dhe ulje e prevalencës së konsumit të verës dhe pijeve alkoolike të forta.

Disponueshmëria e produkteve të alkoolit

Përdorimi i alkoolit në Shqipëri rregullohet me ligj. Ligji numër 9518, datë 18.4.2006 “Për mbrojtjen e të miturve nga përdorimi i alkoolit” pohon se “Qëllimi i këtij ligji është parandalimi i pasojave shëndetësore nga konsumi i alkoolit, nëpërmjet përdorimit të pijeve alkoolike nga të miturit”. Neni 4 ndalon shitjen apo ofrimin falas të pijeve alkoolike të miturve apo konsumimin e tyre në vendet publike nga të miturit. Megjithë legjislacionin në fuqi, adoleshentët janë të ekspozuar ndaj alkoolit dhe ata arrijnë të gjejnë mënyra për të siguruar dhe përdorur pije alkoolike.

Për të përfutur informacion lidhur me disponueshmërinë e pijeve alkoolike dhe aksesin që të rinjtë kanë për pijet alkoolike, atyre i'u drejtua kjo pyetje: “Sa të vështirë do ta kishe të gjeje apo siguroje birrë, verë apo pije alkoolike të forta, nëse do të doje?”

Grafiku 31. Nxënësit që besojnë se, nëse do të donin, do të mund të siguronin lehtë apo shumë lehtë pije alkoolike, Shqipëria, 2015 (%)

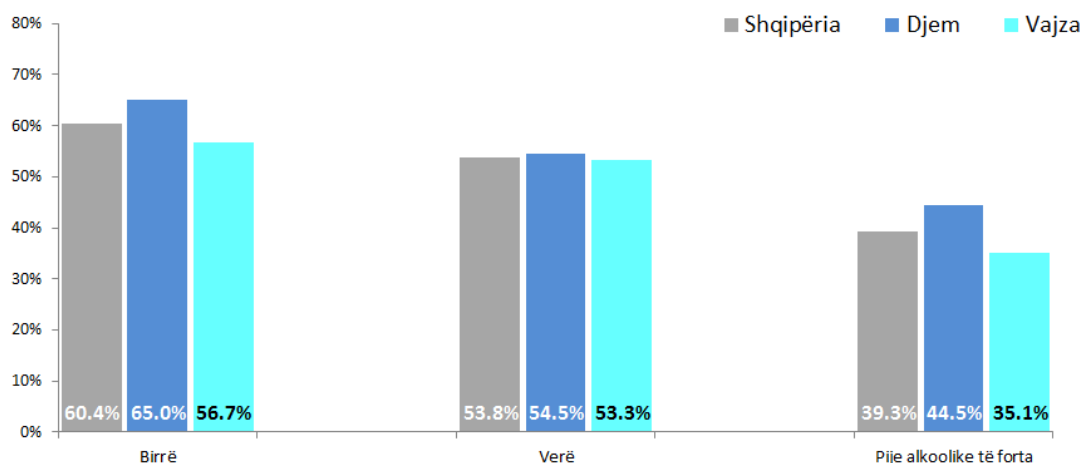

Në përgjithësi, 51.1% e nxënësve në vitin 2015 deklaruan se e kanë të lehtë apo shumë të lehtë të gjejnë të paktën një lloj pije alkoolike (birrë, verë, pije alkoolike të forta), nga të cilët 33% e nxënësve në vitin 2015 deklaruan që ata mund të gjenin lehtë apo shumë lehtë cdo lloj pije alkoolike që do të dëshironin (birrë, verë ose pije alkoolike të forta), 19.5% mund të gjenin lehtë ose shumë lehtë 2 lloj pijesh alkoolike dhe 16% mund të gjenin një lloj pije alkoolike. Më konkretisht, 60.4% mendojnë se është e lehtë ose shumë e lehtë të gjejsh birrë, 53.8% e kanë të lehtë ose shumë të lehtë të gjejnë verë dhe 39.3% e kanë të lehtë apo shumë të lehtë të gjejnë pije alkoolike të forta. (Grafiku 31).

Krahasuar me vitin 2011, në vitin 2015 është rritur në mënyrë të konsiderueshme përqindja e nxënësve që mendojnë se mund të sigurojnë lehtë apo shumë lehtë cdo lloj pije alkoolike: nxënësit që mendojnë se mund të gjejnë lehtë apo shumë lehtë birrë, verë ose pije alkoolike të

forta janë rritur me 17.7, 12.8 dhe 13.6 pikë përqindje, përkatësisht, në 2015 krahasuar me vitin 2011.

Proporcione në mënyrë domethënëse më të larta të nxënësve në shkollat e mesme social-kulturale mendojnë se është e lehtë apo shumë e lehtë të gjesh pije alkoolike krahasuar me nxënësit e shkollave të mesme tekniko-profesionale, gjimnazeve dhe nxënësit e klasave të 9-ta (në vitin 2011 vendin e parë e zinin shkollat tekniko-profesionale). Proporcione në mënyrë domethënëse më të larta të nxënësve në shkollat private, urbane dhe në shkollat e Tiranës besojnë se është e lehtë apo shumë e lehtë të sigurosh pije alkoolike nëse dëshiron (trende të ngjashme me ato të vitit 2011).

Dehja nga alkooli

Sipas Studimit Kombëtar për Përdorimin e Drogave dhe Shëndetin të vitit 2005, në SHBA, rreth një në tre (28%) individë të moshës 12-20 vjeç kanë përdorur alkool dhe më shumë se gjysma e tyre ishin konsumues të vrullshëm ose konsumonin sasi të tepruara të alkoolit (39). Dehja dhe konsumimi i vrullshëm (pesë ose më shumë pije alkoolike radhazi) i alkoolit përfaqësojnë një problem serioz duke qënë se përqindje të konsiderueshme të adoleshentëve që konsumojnë alkool përfundojnë në intoksikim nga alkooli dhe përfshihen në sjellje me rrezik për shëndetin.

Në këtë studim dehja nga alkooli u përkufizua si një influencë e fortë nga konsumi i alkoolit mbi mirëqënien e individit e cila manifestohet si paqëndrueshmëri gjatë ecjes, probleme me të folurin, episode të vjellash dhe amnezi të përkohshme.

Rreth një në pesë nxënës (20.2%) është dehur nga pijet alkoolike të paktën një herë në jetë, në mënyrë domethënëse më shumë djem (29.4%) sesa vajza (13.7%) [Grafiku 32].

Grafiku 32. Frekuenca e dehjes nga alkooli gjatë gjithë jetës, sipas gjinisë, Shqipëria, 2015 (%)

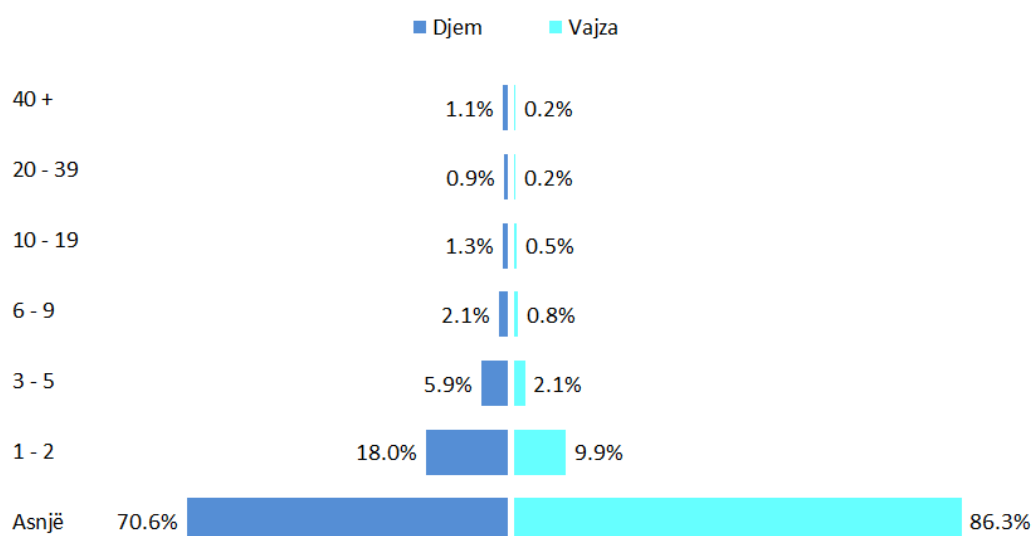

Prevalenca e dehjes nga alkooli gjatë jetës u raportua nga më shumë nxënës të shkollave tekniko-profesionale (32.4%) dhe ato social-kulturore (26.8%), nxënësit e shkollave private (25.9%), shkollat urbane (23%) dhe shkollat e rretheve të tjera përveç Tiranës (21.5%). Me përjashtim të kësaj të fundit, diferencat e tjera janë domethënëse nga ana statistikore [Grafiku 32].

Krahasuar me vitin 2011, prevalenca e dehjes nga pijet alkoolike gjatë gjithë jetës është ulur në vitin 2015 me 1.1 pikë përqindje, është ulur me 3.2 pikë përqindje tek djemtë por është rritur me 0.3 pikë përqindje tek vajzat. Tek vajzat është rritur përqindja e atyre që janë dehur 3 herë ose më shumë gjatë jetës krahasuar me vitin 2011, në mënyrë të ngjashme me djemtë, dhe është ulur përqindja e nxënësve që janë dehur 1 apo 2 herë në jetë. Tendencat lidhur me grupet e tjera janë të ngjashme midis dy viteve në studim.

Konsumi i vullshëm i alkoolit apo konsumimi i pesë apo më shumë pijeve alkoolike radhazi në të njëjtin rast është tepër i rrezikshëm për shëndetin e individit.

Grafiku 33. Frekuenca e konsumit të vullshëm të alkoolit gjatë muajit të fundit, Shqipëria, 2015 (%)

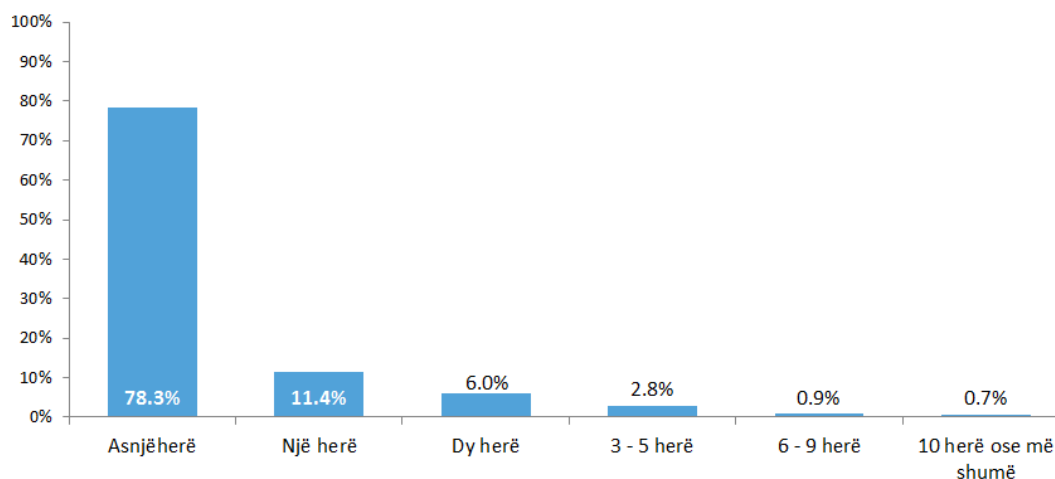

Më shumë se një e pesta (21.7%) e nxënësve kishin konsumuar 5 ose më shumë pije alkoolike radhazi të paktën një herë gjatë 30 ditëve të fundit (Grafiku 33). Prevalenca e konsumit të 5 ose më shumë pijeve alkoolike radhazi të paktën një herë gjatë 30 ditëve të fundit ishte në mënyrë domethënëse më e lartë tek djemtë, shkollat tekniko-profesionale dhe shkollat urbane kurse prevalenca e këtij indikatorit në shkollat private vs. publike dhe shkollat e Tiranës vs. rrethet e tjera nuk paraqiti ndryshime domethënëse.

Krahasuar me vitin 2011, në vitin 2015 u vu re një rritje e prevalencës së konsumit të vullshëm të alkoolit (me 1.4 pikë përqindje), rritje kjo e reflektuar në të gjithë grupet në studim.

Në mënyrë domethënëse më shumë djem kanë konsumuar të paktën në një rast 5 ose më shumë pije alkoolike gjatë muajit të fundit krahasuar me vajzat (30% dhe 14.9%, përkatësisht). Diferencat gjinore mbeten domethënëse për çdo kategori të konsumit të vullshëm të alkoolit: 22.6% e djemve kanë pasur një ose dy raste të konsumit të vullshëm të alkoolit gjatë muajit të fundit krahasuar me 13.1% të vajzave, ndërkohë që djemtë janë shumë

më prevalente sesa vajzat kur bëhet fjalë për konsum të vullshëm të alkoolit në tre ose më shumë raste gjatë muajit të fundit: 7.5% e djemve konsumuan vullshëm alkool në tre ose më shumë raste gjatë muajit të kaluar krahasuar me 1.8% të vajzave që raportuan të njëjtën gjë (Grafiku 34). Ndryshimi më i rëndësishëm në vitin 2015 krahasuar me vitin 2011 ishte rritja me 2.8 pikë përqindje të proporcioneve të vajzave që konsumuan 5+ pije alkoolike radhazi në 1-2 episode gjatë muajit të fundit.

Grafiku 34. Frekuenca e konsumit të vullshëm të alkoolit gjatë muajit të fundit, sipas gjinisë, Shqipëria, 2015 (%)

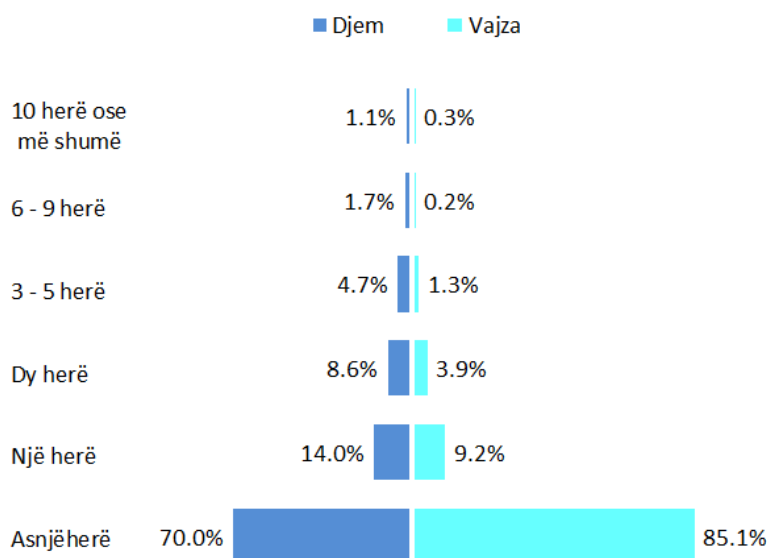

Për të vlerësuar efektin e konsumimit të alkoolit, nxënësve i'u kërkua të tregonin në një shkallë nga 1 (që nënkuptonte aspak i dehur) në 10 (që nënkuptonte shumë i dehur, për shembull aq sa nuk mban mend se çfarë ka ndodhur) sa të dehur mendonin që ishin ditën e fundit që konsumuan alkool. Më pak se gjysma e nxënësve (44.6%) raportoi që nuk ishin aspak të dehur gjatë rastit të fundit që konsumuan alkool (krahasuar me 44.5% në vitin 2011) ndërsa 2.2% e tyre raportuan të ishin të dehur apo shumë të dehur (shënuan 9 ose 10 në shkallën e dehjes) (krahasuar me 1.8% në vitin 2011). Më shumë djem raportuan të ishin “të dehur apo shumë të dehur” gjatë rastit të fundit që konsumuan alkool krahasuar me vajzat: 3.7% vs. 0.9%, përkatësisht (krahasuar me 3.4% dhe 0.6%, përkatësisht, në vitin 2011). Në këtë mënyrë, në vitin 2015 vihet re një rritje e lehtë e përqindjes së nxënësve që janë ndjerë të dehur apo shumë të dehur rastin e fundit që konsumuan alkool me 0.4 pikë përqindje krahasuar me vitin 2011.

Mosha e fillimit të konsumit të alkoolit

Fillimi i përdorimit të alkoolit në moshë të re është i lidhur me rreziqe të larta për hasjen e problemeve shëndetësore më vonë në jetë, përfshirë varësinë nga alkooli (40-41), sjelljet e rrezikshme dhe abuzimin me substancat (42-43).

Përsa i përket moshës së fillimit të konsumimit të alkoolit, proporcione më të mëdha të djemve raportuan fillimin e përdorimit të alkoolit në moshë të reja krahasuar me vajzat për

çdo tip të pijeve alkoolike. Kështu, 12.6% e e nxënësve raportuan se konsumuan për herë të parë një gotë të plotë me birrë në moshën 9 vjeç ose më pak (17.3% për djemtë dhe 8.8%, për vajzat). Situata ishte e ngjashme lidhur me moshën e fillimit të përdorimit të verës ku përqindjet më të larta të atyre që konsumuan një gotë verë për herë të parë i përkisnin moshës 9 vjeç për djemtë dhe 15 vjeç ose më shumë për vajzat. Kurse përqindje më të larta të nxënësve konsumuan gotën e parë me pije alkoolike të forta shumë më vonë në jetë. Për shembull, 6.2% e nxënësve raportuan që konsumuan për herë të parë një gotë të plotë me pije alkoolike të forta në moshën 15 vjeç (për djemtë 7.7% dhe për vajzat 5.1%).

Krahasimi i djemve dhe vajzave që filluan të provonin pije të ndryshme alkoolike në moshën 9 vjeç dhe 14 vjeç paraqitet në Grafikon 35.

Grafiku 35. Fillimi i konsumit të alkoolit, sipas gjinisë dhe llojit të pijeve alkoolike, Shqipëria, 2015 (%)

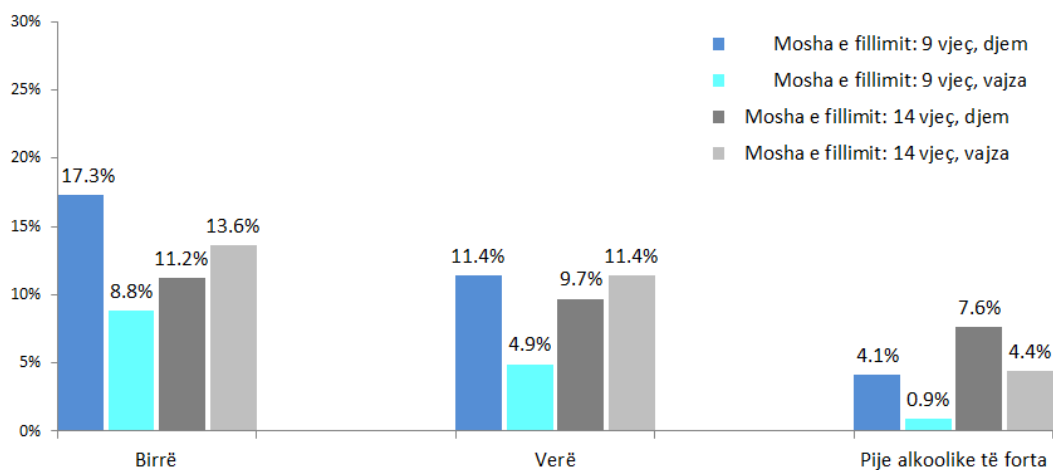

Përqindje më të larta të djemve raportuan të kishin konsumuar për herë të parë një gotë birrë, verë apo pije alkoolike të forta në moshën 9 vjeç krahasuar me përqindjet e vajzave të së njëjtës moshë ndërsa e kundërta është e vërtetë për nxënësit që konsumuan për herë të parë një gotë alkool në moshën 14 vjeç: më shumë vajza konsumuan për herë të parë një gotë birrë dhe verë kur ishin 14 vjeç krahasuar me përqindjet e djemve të së njëjtës moshë që raportuan po këtë gjë. Këto trende janë të ngjashme me ato që u vunë re në vitin 2011.

Krahasuar me vitin 2011, vihet re që në vitin 2015 përqindja e nxënësve që kanë konsumuar për herë të parë një gotë të plotë me birrë, verë ose pije alkoolike të fortë në moshën 9 vjeç dhe 14 vjeç është ulur për të gjitha pijet alkoolike në studim dhe rënia më e madhe është vërejtur tek djemtë (me përjashtim të verës) [Grafiku 36]. Për shembull, në vitin 2015 përqindja e djemve që konsumuan për herë të parë një gotë birrë dhe verë në moshën 9 vjeç ra me 4.3 dhe 4.8 pikë përqindje, përkatësisht, krahasuar me vitin 2011 (tek vajzat shifrat përkatëse ishin 0.1 dhe 2 pikë përqindje) [Grafiku 36].

Grafiku 36. Ndryshimi (në pikë përqindje) i prevalencës së konsumit për herë të parë të një gotë birrë, verë ose alkool të fortë, Shqipëria, 2011-2015

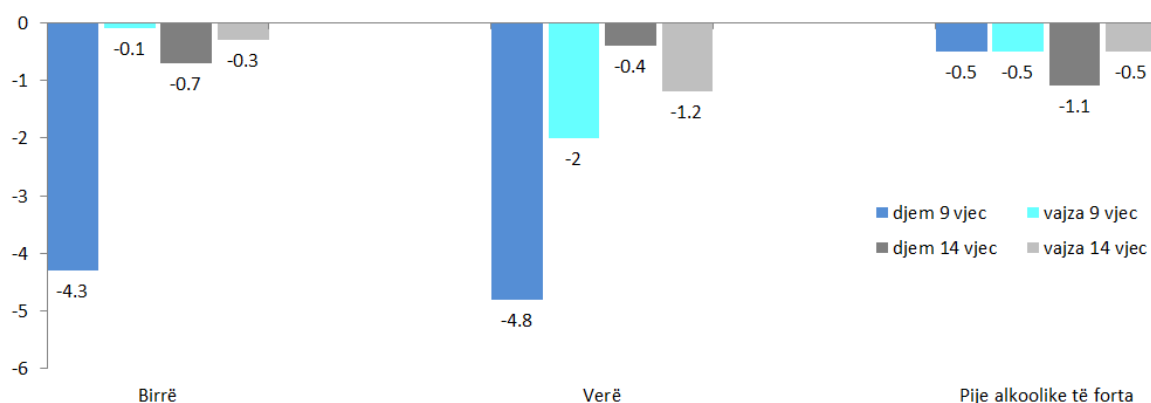

Vetëm pak nxënës provuan për herë të parë pijet alkoolike në moshën 15 vjeç ose më shumë: 12.7% e nxënësve provuan për herë të parë birrën në moshën 15 vjeç ose më shumë, 13.8% provuan për herë të parë verën dhe 9.7% e nxënësve provuan për herë të parë pijet alkoolike të forta kur ishin 15 vjeç ose më shumë. Edhe në këtë rast, prevalenca e konsumit për herë të parë e një gotë të plotë birre, vere ose alkooli të fortë në moshën 15 vjeç e lart në vitin 2015 është më e ulët se në vitin 2011: për birrën me 0.3 pikë përqindje; për verën me 1.4 pikë përqindje dhe pijet alkoolike të forta me 1.1 pikë përqindje.

Lidhur me dehjen e parë nga alkooli, në vitin 2015 rreth 1.4% e nxënësve deklaruan moshën 9 vjeç ose më pak, kurse 3.4% deklaruan dehjen e parë nga alkooli në moshën 16 vjeç ose më vonë në jetë. Në përgjithësi, përqindja e nxënësve të dehur për herë të parë në moshat 9 vjeç ose më pak dhe 15 vjeç në vitin 2015 është më e ulët se përqindja përkatëse në vitin 2011, më përjashtim të moshës ≥ 16 vjeç (Grafiku 37).

Grafiku 37. Prevalenca e dehjes për herë të parë nga alkooli sipas moshës, Shqipëria, 2011-2015

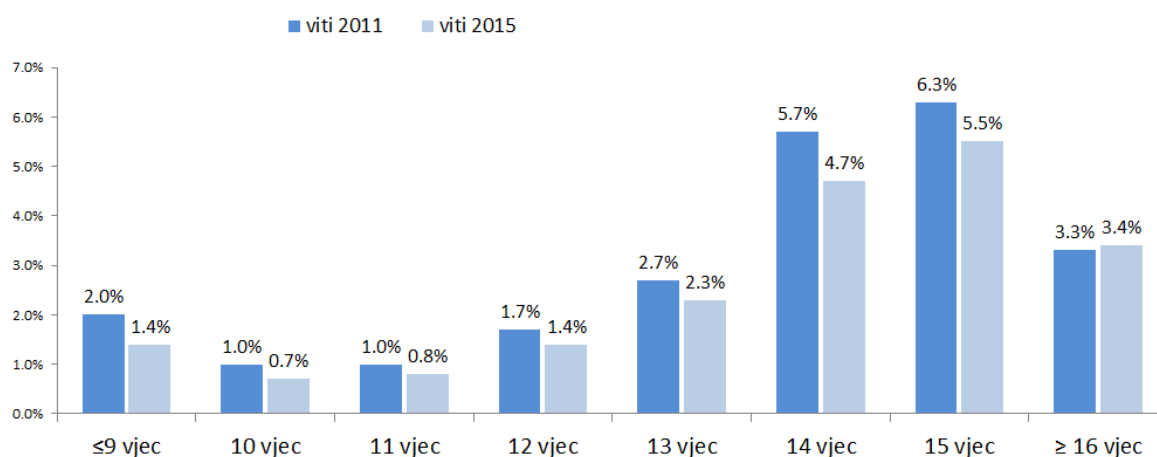

Sjelljet e rrezikshme nën efektin e alkoolit

Në përgjigje të pyetjes: “Ndërsa ishe nën influencën e alkoolit, sa shpesh gjatë 12 muajve të fundit ke përjetuar fenomenet e mëposhtme...?”, 22.7% e nxënësve deklaruan se kishin notuar në ujëra të thella, 19.4% kishin drejtuar automjetin, 18.3% ishin përfshirë në debate të forta dhe 14.2% ishin përfshirë në ndeshje fizike. Nga ana tjetër, 8.6% kanë kryer marrdhënie seksuale pa kondom, 6.9% janë vetë-lënduar për shkak të alkoolit, 5.7% janë përfshirë në probleme me policinë për shkak të alkoolit dhe 4.3% janë shtruar në spital për probleme të lidhura me alkoolin (Grafiku 38).

Grafiku 38. Prevalenca e sjelljeve të rrezikshme të lidhura me alkoolin, Shqipëria, 2015 (%)

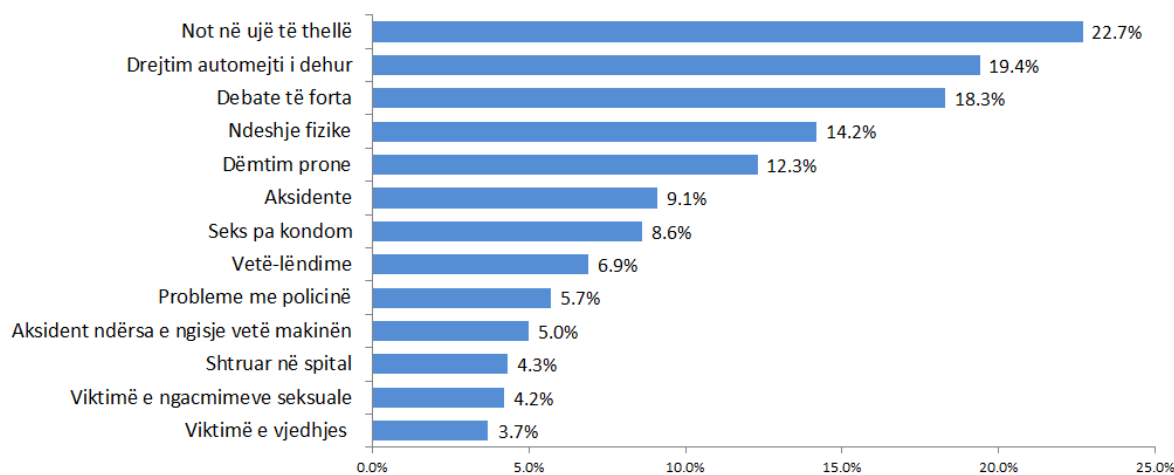

Krahasuar me vitin 2011, në vitin 2015 është rritur përqindja e nxënësve që janë përfshirë në ndeshje fizike për shkak të alkoolit (me 4.2 pikë përqindje), në aksidente (me 3.3 pikë përqindje), në marrdhënie seksuale të pambrojtura (me 3.2 pikë përqindje), probleme me policinë (me 2.3 pikë përqindje) dhe që kanë rënë viktimë e vjedhjes (me 1.5 pikë përqindje).

Rreth 8.6% e nxënësve raportuan të kishin kryer marrdhënie seksuale pa përdorur prezervativët, në mënyrë domethënëse më shumë djem sesa vajza: (15.6% vs. 1.1%, përkatësisht). Përqindje në mënyrë domethënëse më të larta të nxënësve të shkollave tekniko-profesionale dhe social-kulturore (18.1% dhe 10.2%, përkatësisht) raportuan të kenë kryer marrdhënie seksuale të pambrojtura si rezultat i konsumimit të alkoolit gjatë vitit të fundi krahasuar me llojet e tjera të shkollave. Nuk kishte diferenca të tjera domethënëse lidhur me prevalencën e marrdhënieve seksuale të pambrojtura për shkak të alkoolit.

Përqindje më të larta të nxënësve në shkollat private raportuan të kenë kryer marrdhënie seksuale të pambrojtura si rezultat i konsumimit të alkoolit gjatë vitit të fundit krahasuar me nxënësit e shkollave publike: 7.1% dhe 5.2%, përkatësisht. Nuk kishte diferenca të tjera domethënëse lidhur me prevalencën e marrdhënieve seksuale të pambrojtura sipas llojit të shkollave të mesme dhe ndarjes urban/rurale të shkollave.

Së fundmi, 26% e nxënësve në studim deklaruan se kanë të paktën një shok apo shoqe që konsumon alkool në mënyrë të tepruar.

Rreziku i vetë-perceptuar nga konsumi i alkoolit

Sfidat më të mëdha me të cilat përballlemi kur angazhohemi në përpjekjet për të kontrolluar përdorimin e produkteve të duhanit janë shtyrja në kohë e moshës së fillimit të duhanit midis të rinjve dhe gjetja e mënyrave më të mira për t'i informuar ata rreth pasojave të duhanpirjes që të sigurohemi se ata kanë një perceptim realist të këtyre rreziqeve.

Nxënësve të klasave të 9-ta dhe të 10-ta iu drejtua pyetja: “Sipas mendimit tuaj, sa rrezikojnë njerëzit të dëmtojnë veten e tyre (fizikisht apo në mënyra të tjera), nëse ata konsumojnë duhan jo rregullisht, apo konsumojnë një ose dy pije alkoolike pothuajse cdo ditë, 4-5 pije alkoolike pothuajse cdo ditë dhe pesë ose më shumë pije alkoolike cdo fundjavë?”.

Grafiku 39. Rreziku i vetë-perceptuar nga konsumi i alkoolit, Shqipëria, 2015 (%)

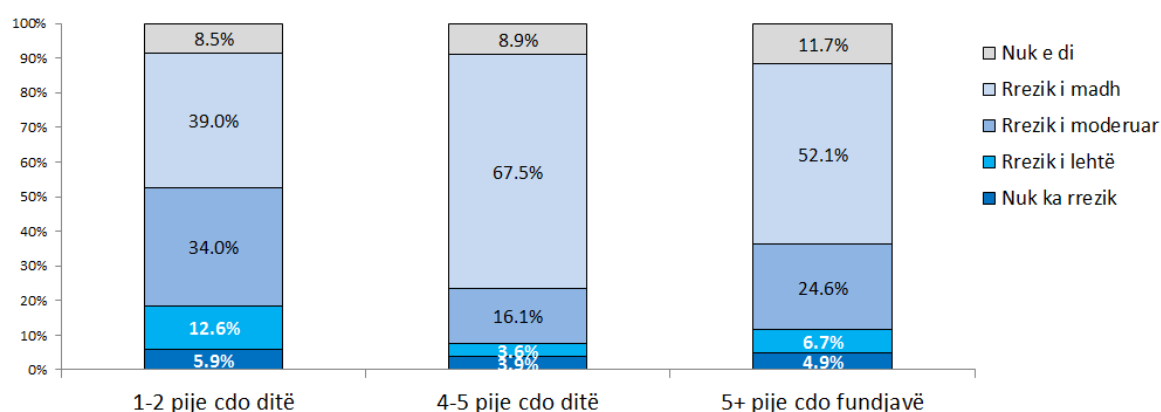

Rreth dy të tretat e nxënësve (73%) mendojnë që konsumi i 1-2 pijeve alkoolike në ditë ka rrezik të madh ose të moderuar, kurse 67.5% dhe 52.1% mendojnë që konsumi i 4-5 pijeve në ditë dhe i 5+ pijeve alkoolike cdo fundjavë ka rrezik të madh (Grafiku 39).

Në cdo rast, përqindje në mënyrë domethënëse më të larta të vajzave, nxënësve në shkollat private, nxënësve në shkollat urbane dhe shkollat e Tiranës mendojnë që konsumi i 1-2, 4-5 pijeve në ditë apo 5+ pijeve alkoolike cdo fundjavë lidhen me rrezik të moderuar ose të madh, krahasuar me kolegët përkatës të tyre.

Përveç konsumimit vetëm të alkoolit apo vetëm të duhanit, njerëzit mund t'i përdorin të dyja këto substanca. Ka fakte që individët që konsumojnë alkool kanë më shumë të ngjarë të fillojnë përdorimin edhe të duhanit dhe t'i përdorin njëkohësisht të dyja substancat dhe duhanpirësit kanë më shumë të ngjarë të fillojnë konsumimin e alkoolit dhe t'i përdorin njëkohësisht të dyja substancat gjithashtu (44-51). Faktet nga studime të tjera kanë evidentuar që disa nga efektet e pavarura të alkoolit ose duhanit mund të përkeqësohen tek individët që përdorin dhe abuzojnë me të dyja substancat (52-54). Rreziku i kancerëve të traktit të sipërm digjektiv (gojës, fytit, ezofagut) është më i lartë midis përdoruesve të njëkohshëm të alkoolit dhe duhanit sesa midis individëve që përdorin vetëm njërin nga këto

substanca. Këto lidhje ishin të varura nga doza: sa më shumë konsumon alkool dhe duhan (njëkohësisht) aq më shumë rritet rreziku (54).

KONSUMI I DROGAVE TË PALIGJSHME

Përdorimi i drogave të paligjshme është një problem global në rritje. Sipas UNODC, në vitin 2009 midis 3.3% dhe 6.1% e popullsisë së botës në moshën 15-64 vjeç kanë përdorur substanca të paligjshme të paktën një herë gjatë vitit të kaluar (55). Droga e paligjshme më e përhapur është mariuana, me një prevalencë midis 2.8%-4.5% në vitin 2009. Drogat e tjera më prevalente ishin amfetaminat, ecstasy dhe kokaina. Përdorimi jo mjekësor i drogave që mund të jepen me recetë mjekësore po kthehet në një problem gjithnjë e më të madh në vendet e zhvilluara dhe ato në zhvillim (55).

Në Shqipëri, studimi Sjelljet me Rrezik midis të Rinjve i vitit 2009 (Instituti i Shëndetit Publik, 2009) vlerësoi që prevalenca e përdorimit të kanabis-it gjatë jetës ishte 7.4% midis adoleshentëve të moshës 15-18 vjeç, prevalenca e ecstasy ishte 4.2%, 1.2% përdorën heroinë dhe 3.2% përdorën kokainë (56). Ligji me numër 8750, datë 26.03-2001 kufizon dhe ndalon përdorimin e drogave të paligjshme në Shqipëri.

Në këtë seksion ne përqëndrohemi në prevalencën e përdorimit të drogave të paligjshme (ilegale) dhe sedativëve, analgjizikëve, steroideve anabolike dhe lëndëve të thithshme (inhalantët). Gjithashtu eksplorojmë dhe lidhjet midis konsumit të alkoolit dhe konsumimit të drogave ilegale.

Drogat e paligjshme që përshkruhen në këtë seksion të raportit janë mariuana (ose hashashi), amfetaminat, metamfetaminat, LSD dhe haluçinogjenët e tjerë, kokaina, crack, heroina, kërpudhat magjike, GHB, si dhe drogat e thithshme (inhalantët), steroidët anabolikë dhe medikamentet kundër dhimbjes. Përshkruhen dhe sedativët (qetësuesit) edhe pse kur ato merren dhe përdoren sipas recetës mjekësore nuk përbëjnë kundravajtje ligjore. Sidoqoftë, kur sigurohen në kushte të tjera dhe pa recetë mjekësore atëherë ato konsiderohen droga ilegale. Së fundmi, shqyrtohet dhe përdorimi i alkoolit i kombinuar me sedativët apo pilula të tjera (droga të tjera që emërtohen pilula dhe që merren bashkë me alkoolin për t'u ndjerë euforik).

Konsumi i drogave të paligjshme gjatë jetës

Më shumë se një në dhjetë nxënës (15.3%) të klasave të 9-ta dhe të 10-ta raportuan të kenë provuar të paktën një herë, një nga llojet e drogave ilegale të përmendura më sipër (përfshirë sedativët pa recetë mjekësore, alkoolin të kombinuar me pilula dhe medikamentet kundër dhimbjes për të ardhur në qejf). Prevalenca e konsumit të të paktën një lloj droge ilegale të paktën një herë gjatë jetës rezultoi më e lartë tek djemtë, nxënësit e shkollave tekniko-profesionale dhe social-kulturore, shkollat private dhe ato në zonat urbane dhe në shkollat e Tiranës (Grafiku 40). Të gjithë diferencat rezultuan domethënëse nga ana statistikore.

Grafiku 40. Prevalenca e konsumit të një ose më shumë drogave ilegale të paktën një herë në jetë, Shqipëria, 2015 (%)

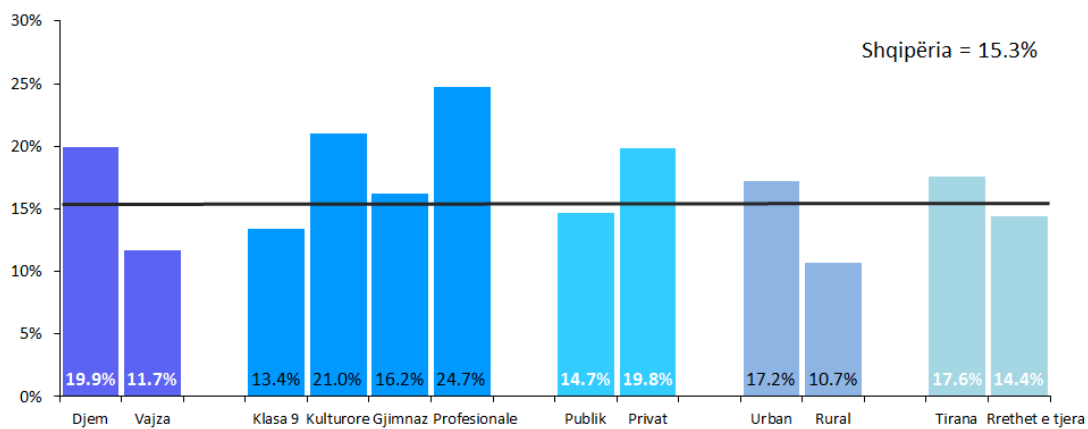

Grafiku 41. Ndryshimi (në pikë përqindje) i prevalencës së konsumit të të paktën një lloj droge ilegale të paktën një herë në jetë, Shqipëria, 2011-2015

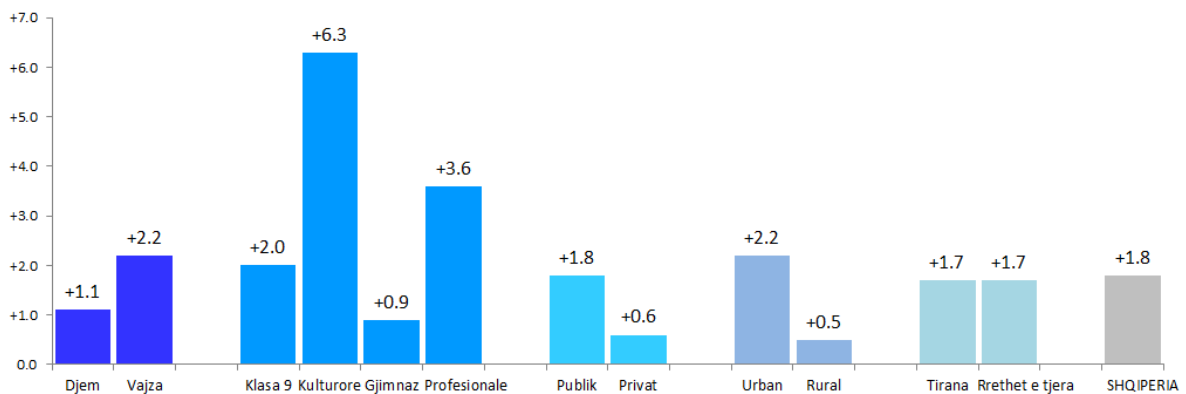

Krahasuar me vitin 2011, në vitin 2015 u vu re një rritje e prevalencës së konsumit të të paktën një lloj droge ilegale të paktën një herë në jetë me 1.8 pikë përqindje në tërësi (nga 13.5% në 15.3%) dhe për cdo grup në studim. Krahasuar me vitin 2011, në vitin 2015 rritja

ishte më e madhe tek nxënësit e shkollave social-kulturore (me 6.3 pikë përqindje) dhe ato tekniko-profesionale (me 3.6 pikë përqindje), nxënësit e shkollave urbane dhe tek vajzat (me 2.2 pikë përqindje secili). Përqindja e nxënësve që në vitin 2015 deklaruan se kanë provuar të paktën një lloj droge ilegale të paktën një herë gjatë jetës së tyre u rrit me 1.8 pikë përqindje tek nxënësit e shkollave publike dhe 0.6 pikë përqindje tek shkollat private, 1.7 pikë përqindje në Tiranë dhe rrethet e tjera krahasuar me vitin 2011 (Grafiku 41).

Rreth 3.1% e nxënësve në vitin 2015 kanë përdorur drogat ilegale në 20 raste ose më shumë gjatë jetës së tyre, krahasuar me 1.3% në vitin 2011.

Konsumi i mariuanës gjatë gjithë jetës

Më shumë se një në njëzet nxënës (6.6%) kanë provuar mariuanën të paktën një herë në jetë (krahasuar me 4.4% në vitin 2011). Prevalenca e konsumit të mariuanës të paktën një herë në jetë rezultoi më e lartë tek djemtë, shkollat tekniko-profesionale dhe social-kulturore, shkollat private, shkollat urbane dhe shkollat e Tiranës (Grafiku 42). Të gjithë diferencat rezultuan domethënëse nga ana statistikore.

Grafiku 42. Prevalenca e konsumit të mariuanës të paktën një herë në jetë, Shqipëria, 2015 (%)

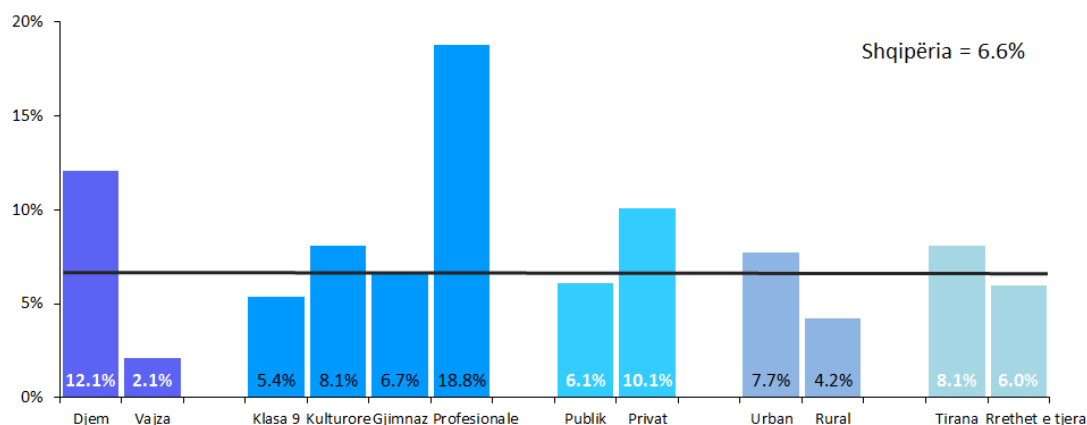

Krahasuar me vitin 2011, në vitin 2015 u vu re një rritje e prevalencës së konsumit të mariuanës të paktën një herë në jetë me 2.2 pikë përqindje në tërësi (nga 4.4% në 6.6%) dhe për çdo grup në studim. Krahasuar me vitin 2011, në vitin 2015 rritja ishte më e madhe tek nxënësit e shkollave tekniko-profesionale (me 7.8 pikë përqindje), nxënësit e shkollave private (me 3.8 pikë përqindje) dhe tek djemtë (me 3.5 pikë përqindje) [Grafiku 43].

Grafiku 43. Ndryshimi (në pikë përqindje) i prevalencës së konsumit të mariuanës të paktën një herë në jetë, Shqipëria, 2011-2015

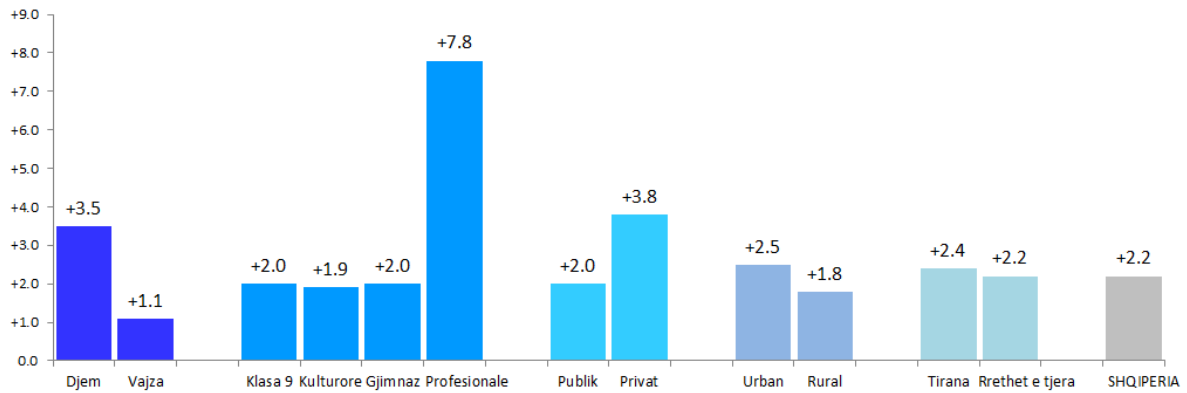

Për të dalluar përdoruesit e rregullt dhe rastësorë të mariuanës ne përdorëm pyetjen e cila i kërkonte nxënësve të tregonin se në sa raste e kishin përdorur mariuanën gjatë jetës së tyre. Përdorimi në 40 ose më shumë raste në jetë konsiderohet si një indikator i konsumimit të rregullt të mariuanës.

Proporcioni i nxënësve që kanë përdorur mariuanë në 40 ose më shumë raste në jetë ishte i ulët (1.2%) dhe proporcioni midis djemve që kanë përdorur mariuanë në 40+ raste në jetë ishte më i lartë sesa i vajzave që pohuan po këtë gjë (2.2% vs. dhe 0.3%, përkatësisht) [Grafiku 44]. Krahasuar me vitin 2011, prevalenca e përdoruesve të rregullt të mariuanës u rrit me 0.8 pikë përqindje në tërësi (1.3 pikë përqindje tek djemtë dhe 0.2 pikë përqindje tek vajzat).

Grafiku 44. Frekuenca e konsumit të mariuanës gjatë jetës, sipas gjinisë, Shqipëria, 2015 (%)

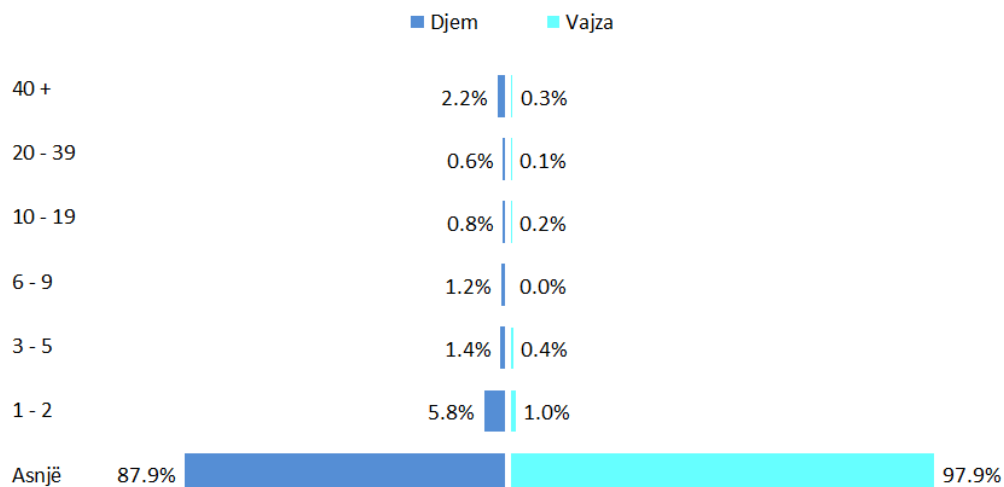

Përdorimi i rregullt i mariuanës ishte në mënyrë domethënëse më i lartë në shkollat tekniko-profesionale (2.7%) dhe social-kulturore e gjimnazet (1.3% secila vs. 0.9% në klasat e 9-ta), në shkollat private (1.9% vs. 1.1% në shkollat publike), shkollat urbane (1.4% vs. 0.7% në shkollat rurale) dhe pothuajse i njëjtë në shkollat e Tiranës vs. shkollat e rretheve të tjera (1.1% vs. 1.2%, përkatësisht). Këto tendenca janë të ngjashme me ato të raportuara në vitin 2011, me përjashtim të shkollave të Tiranës vs. rretheve të tjera, të cilat në vitin 2011 kishin një diferencë prej 0.5 pikësh përqindje në favor të shkollave të Tiranës.

Në mënyrë të ngjashme me vitin 2011, edhe në vitin 2015 midis nxënësve të klasave të 9-ta dhe të 10-ta mariuana ishte përdorur më shpesh në 1-2 raste në jetë dhe 3.2% e nxënësve e raportuan këtë. Midis konsumuesve të mariuanës pjesa më e madhe e tyre (48.3%) e kanë përdorur atë pikërisht 1 deri në 2 herë në jetë (krahasuar me 58.6% në vitin 2011). Pothuajse një në pesë (17.4%) përdorues të mariuanës janë konsumues të rregullt të saj (e kanë përdorur atë në 40+ raste në jetë), krahasuar me 9.8% në vitin 2011 që raportuan të njëjtën gjë. Pra vihet re që në vitin 2015, midis përdoruesve të mariuanës është ulur përqindja e atyre që e përdorin rrallë (1-2 herë) dhe është rritur përqindja e përdoruesve të rregullt të mariuanës (40+ herë në jetë) krahasuar me vitin 2011.

Midis përdoruesve të mariuanës, më shumë se gjysma e tyre (55.3%) kanë përdorur dhe droga të tjera ilegale gjithashtu (përfshirë sedativët pa recetë mjekësore, alkoolin të kombinuar me pilula dhe medikamentet kundër dhimbjes për të ardhur në qejf), shifër kjo e ngjashme me prevalencën e përdorimit të drogave të tjera midis konsumuesve të mariuanës në vitin 2011 (58.6%). Interesant është fakti që prevalenca e përdorimit të drogave të tjera midis përdoruesve të mariuanës është më e lartë tek vajzat sesa tek djemtë (59.5% vs. 54.5%, përkatësisht), në mënyrë të ngjashme me vitin 2011.

Të rinjtë në klasat e 9-ta dhe të 10-ta që kanë konsumuar mariuanë gjatë jetës së tyre, kanë eksperimentuar edhe me substancat e thithshme (35.3%), kokainën (34.9%), alkool të kombinuar me pilula (20.8%), drogat e injektueshme (20%), ecstasy (18.6%), sedativët pa recetë mjekësore (18.6%), krak (17%) dhe medikamente kundër dhimbjes për të ardhur në qejf (16.7%). Eksperienca të tjera përfshijnë përdorimin e heroinës (15.2%), metamfetaminave (12.5%), kërpudhave magjike (12.4%), LSD (11.8%), amfetaminave (9.8%), steroideve anabolikë (9.7%) dhe GHB (8.3%). Krahasuar me vitin 2011, është ulur përdorimi i sedativëve, ecstasisë, crack-ut dhe amfetaminave por është rritur përdorimi i kokainës, substancave të thithshme, alkoolit të kombinuar me pilula, drogave të injektueshme si dhe është shfaqur përdorimi i metamfetaminave.

Gjithashtu, midis përdoruesve të mariuanës, 85.1% e tyre kanë konsumuar duhan të paktën një herë në jetë, në mënyrë domethënëse më shumë djem sesa vajza (86.4% dhe 79.2%, përkatësisht). Krahasuar me vitin 2011, prevalenca e konsumit të duhanit midis përdoruesve të mariuanës ka rënë me 5.4 pikë përqindje në vitin 2015, por diferenca meshkuj-femra është ulur nga 13.4 pikë përqindje në 7.2 pikë përqindje.

Një përqindje e lartë e përdoruesve të mariuanës (44.9%) raportoi të kishte konsumuar duhan në 40+ raste në jetë (krahasuar me 42.9% në vitin 2011), sërisht më shumë djem sesa vajza (46.1% dhe 39.6%, përkatësisht). Krahasuar me vitin 2011, në vitin 2015 është rritur jashtëzakonisht shumë përqindja e vajzave që konsumojnë kanabis dhe që kanë provuar duhan të paktën një herë në jetë nga 12.1% në 39.6% kurse tek djemtë situata është e stabilizuar (46.5% vs. 46.1%, përkatësisht).

Proporcioni i duhanpirësve të rregullt midis përdoruesve të mariuanës (44.9%) është shumë më i lartë krahasuar me proporcionin e duhanpirëse të rregullt midis të gjithë nxënësve (5.4% e të cilëve kanë përdorur duhan në 40+ raste gjatë jetës së tyre), një situatë shumë e ngjashme me atë të vitit 2011.

Konsumi i alkoolit midis përdoruesve të mariuanës është sërish shumë më i lartë krahasuar me nivelet e përdorimit të alkoolit midis të gjithë nxënësve. Prevalenca e konsumit të alkoolit gjatë jetës midis përdoruesve të mariuanës është shumë e lartë: 93.9% (94.2% e djemve dhe 92.3% e vajzave). Pothuajse një e treta (30.7%) e përdoruesve të mariuanës kanë përdorur alkool në 40+ raste në jetë (30.1% e djemve dhe 33.3% e vajzave). Proporcioni i atyre që kanë përdorur alkool në 40 ose më shumë raste në jetë midis të gjithë nxënësve është vetëm 8.2%! Krahasuar me vitin 2011, vihet re që është rritur përqindja e konsumuesve të mariuanës që kanë konsumuar alkool në jetën e tyre dhe ngushtim të konsiderueshëm të hendekut gjinor në 2015, madje në rastin e konsumatorëve të rregullt të duhanit indikator është më i lartë tek vajzat.

Konsumi i mariuanës gjatë 12 muajve të fundit

Jo çdo nxënës që ka konsumuar mariuanë në një moment të caktuar në jetë e ka përdorur atë gjatë 12 muajve të fundit nga momenti i kryerjes së studimit. Për këtë arsye, prevalenca e përdorimit të mariuanës gjatë vitit të fundit pritet të jetë më e ulët krahasuar me prevalencën gjatë jetës. Prevalenca e përdorimit të mariuanës të paktën një herë gjatë 12 muajve të fundit ishte 5% (krahasuar me 3.7% në vitin 2011). Prevalenca e konsumit të mariuanës të paktën një herë gjatë 12 muajve të fundit rezultoi më e lartë tek djemtë, shkollat tekniko-profesionale dhe social-kulturore, shkollat private, shkollat urbane dhe shkollat e Tiranës (Grafiku 45). Të gjithë diferencat rezultuan domethënëse nga ana statistikore.

Grafiku 45. Prevalenca e konsumit të mariuanës të paktën një herë gjatë vitit të fundit, Shqipëria, 2015 (%)

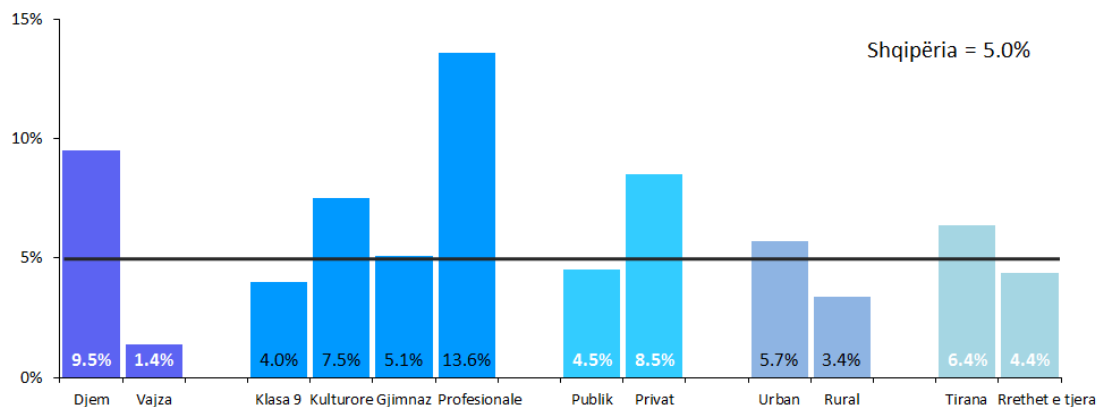

Krahasuar me vitin 2011, në vitin 2015 u vu re një rritje e prevalencës së konsumit të paktën një herë të mariuanës gjatë vitit të fundit me 1.3 pikë përqindje në tërësi (nga 3.7% në 5.0%) dhe për çdo grup në studim. Krahasuar me vitin 2011, në vitin 2015 rritja ishte më e madhe

tek nxënësit e shkollave tekniko-profesionale (me 5.7 pikë përqindje) dhe ato social-kulturore (me 2.6 pikë përqindje), nxënësit e shkollave private (me 2.4 pikë përqindje) dhe tek djemtë (me 2.2 pikë përqindje) [Grafiku 46].

Grafiku 46. Ndryshimi (në pikë përqindje) i prevalencës së konsumit të mariuanës të paktën një herë gjatë vitit të fundit, Shqipëria, 2011-2015

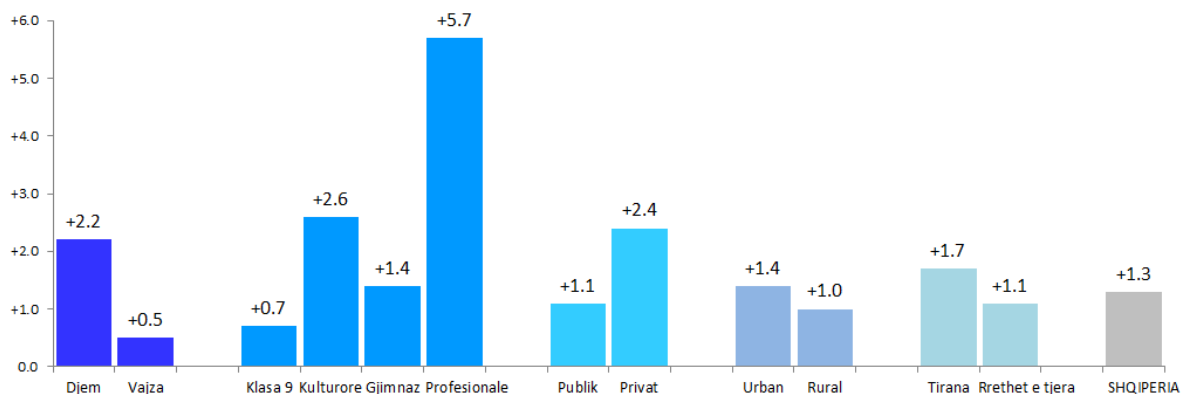

Modeli më i zakonshëm i përdorimit të mariuanës gjatë vitit të kaluar ishte 1 deri 2 herë, raportuar kjo nga 2.3% e nxënësve, sërish më shumë djem (4.5%) sesa vajza (0.6%) [Grafiku 47]. Këto tendenca janë shumë të ngjashme me ato të vitit 2011. Megjithatë, krahasuar me vitin 2011, në vitin 2015 është rritur me 0.1 pikë përqindje prevalenca e vajzave që kanë konsumuar 40+ herë, 6-9 herë dhe 3-5 herë kanabis gjatë jetës kurse rritja tek djemtë është në rendin e 0.4-0.5 pikësh përqindje.

Grafiku 47. Frekuenca e përdorimit të mariuanës gjatë vitit të fundit, sipas gjinisë, Shqipëria, 2015 (%)

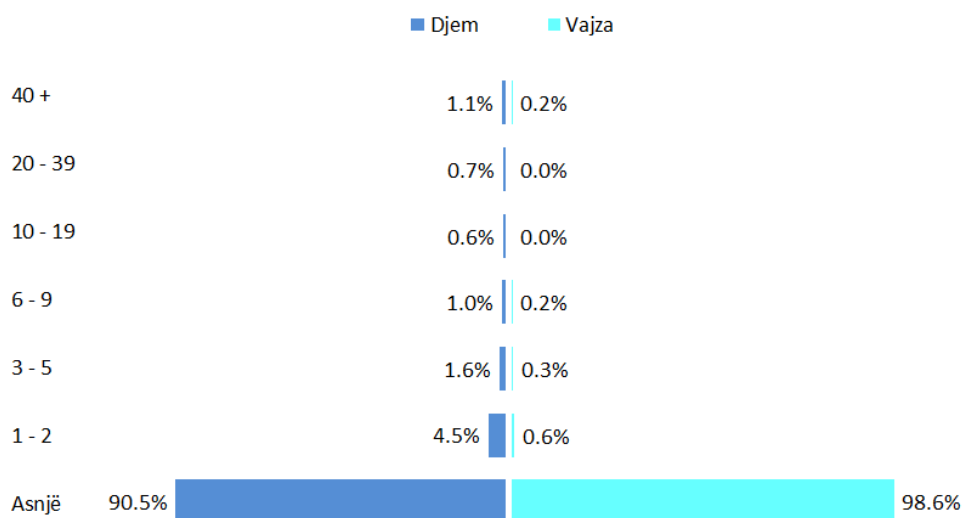

Konsumi i mariuanës gjatë 30 ditëve të fundit

Prevalenca e përdorimit të mariuanës të paktën një herë gjatë 30 ditëve të fundit ishte 3.5% (krahasuar me 2.2% në vitin 2011). Prevalenca e konsumit të mariuanës të paktën një herë gjatë muajit të fundit rezultoi më e lartë tek djemtë, shkollat tekniko-profesionale, shkollat private, shkollat urbane dhe shkollat e Tiranës (Grafiku 48). Vetëm diferencat gjinore dhe ato sipas llojit të shkollës (9-vjecare, social-kulturore, gjimnaz, tekniko-profesionale) rezultuan domethënëse nga ana statistikore.

Grafiku 48. Prevalenca e përdorimit të mariuanës të paktën një herë gjatë muajit të fundit, Shqipëria, 2015 (%)

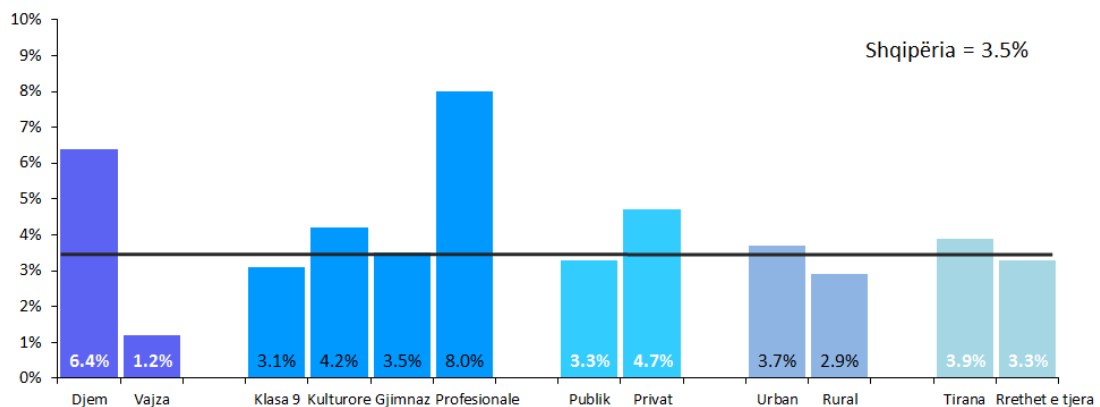

Krahasuar me vitin 2011, në vitin 2015 u vu re një rritje e prevalencës së konsumit të paktën një herë të mariuanës gjatë muajit të fundit me 1.3 pikë përqindje në tërësi (nga 2.2% në 3.5%) dhe për cdo grup në studim. Krahasuar me vitin 2011, në vitin 2015 rritja ishte më e madhe tek nxënësit e shkollave tekniko-profesionale (me 4.2 pikë përqindje), nxënësit e shkollave private dhe tek djemtë (me 1.9 pikë përqindje secili) [Grafiku 49].

Grafiku 49. Ndryshimi (në pikë përqindje) i prevalencës së konsumit të mariuanës të paktën një herë gjatë muajit të fundit, Shqipëria, 2011-2015

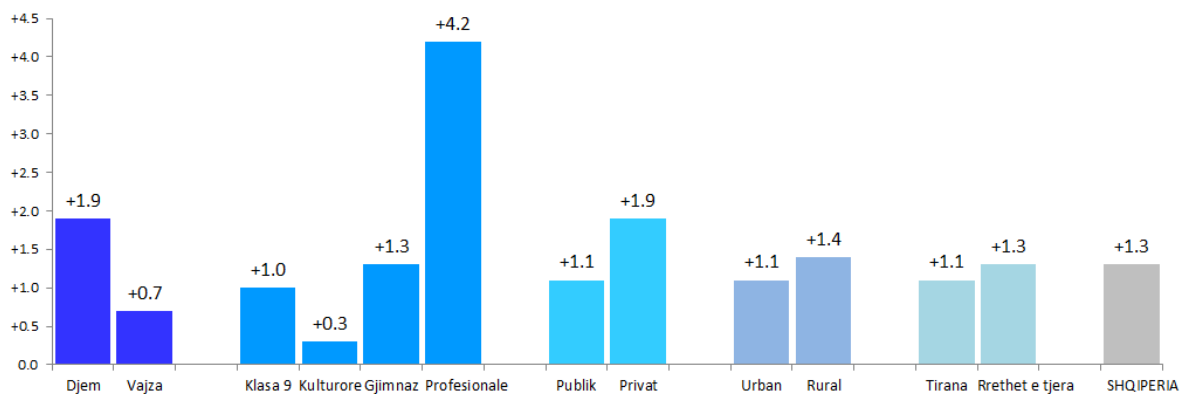

Midis nxënësve që kanë përdorur mariuanë gjatë muajit të fundit, rreth një e treta e tyre (36.8%) e kanë përdorur atë 1-2 herë gjatë vitit të fundit (krahasuar me 50.7% në vitin 2011). Sidoqoftë, 36.3% e djemve që përdorën mariuanë gjatë 30 ditëve të fundit e kanë bërë këtë në 1 apo 2 raste krahasuar me 39.3% të vajzave që e përdorën në po kaq raste mariuanën (Grafiku 50). Kjo shpeshësi e përdorimit të mariuanës (në 1 ose 2 raste gjatë muajit të kaluar) mund të konsiderohet si përdorim rastësor i saj, megjithëse nëse ky model përsëritet çdo muaj të vitit atëherë ajo nuk është më kaq “rastësore”.

Grafiku 50. Frekuenca e përdorimit të mariuanës gjatë muajit të kaluar midis përdoruesve të mariuanës gjatë muajit të kaluar, sipas gjinisë, Shqipëria, 2015 (%)

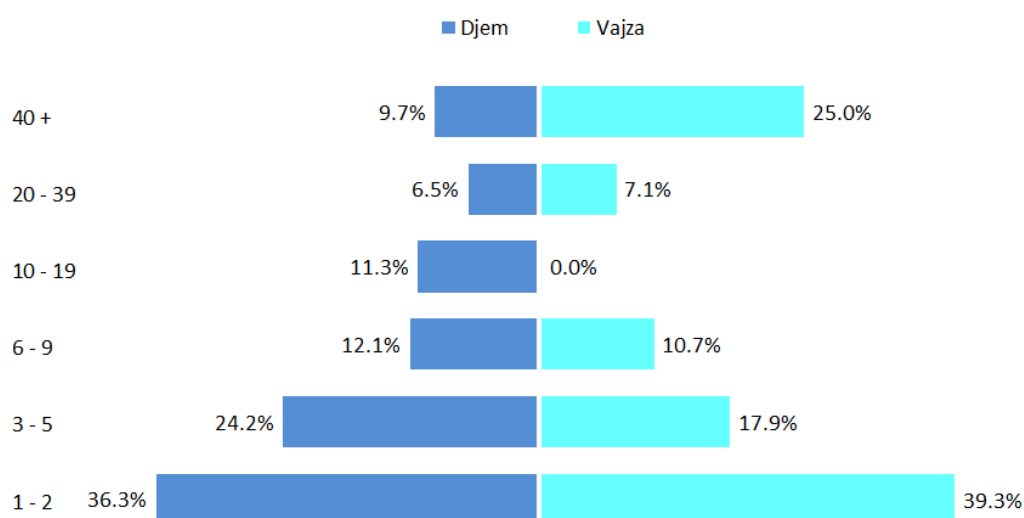

Ajo që bie në sy në vitin 2015 është ulja e përdoruesve rastësorë “1-2 herë në muaj” dhe rritja e përdoruesve të shpeshë të mariuanës, dhe tek vajzat këto tendenca janë më të theksuara, krahasuar me vitin 2011. Për shembull, midis atyre që përdorën mariuanë në vitin 2015, 9.7% e djemve dhe 25% e vajzave e përdorën atë në 40 raste ose më shumë gjatë muajit të fundit (krahasuar me 11% dhe 12.5%, përkatësisht në vitin 2011). Kurse përdoruesit rastësorë u ulën me 12 dhe 29.5 pikë përqindje tek djemtë dhe vajzat përkatësisht në vitin 2015 krahasuar me vitin 2011.

Rreth 23% e përdoruesve të mariuanës gjatë muajit të fundit raportuan që e përdorën atë 3 deri në 5 herë (krahasuar me 16.4% në vitin 2011), ç’ka do të thotë se e përdorën atë praktikisht çdo javë.

Në mënyrë domethënëse më shumë djem sesa vajza përdorin mariuanë dhe kjo mbetet e vërtetë për konsumin gjatë jetës, gjatë vitit të fundit dhe gjatë muajit të fundit. Megjithatë, midis përdoruesve ka ndryshime të rëndësishme gjinore lidhur me shpeshësinë e përdorimit të mariuanës, ku përqindja e vajzave që e përdorin shpesh këtë substancë është rritur më shpejt sesa përqindja përkatëse tek djemtë.

Mosha e fillimit të konsumit të mariuanës

Afërsisht një në dyzet nxënës të klasave të 9-ta dhe të 10-ta kanë qënë në kontakt me mariuanën dhe e kanë provuar atë në moshën 13 vjeç ose më pak: 2.3% e nxënësve raportuan që e provuan për herë të parë mariuanën në moshën 13 vjeç ose më pak (krahasuar me 1.2% në vitin 2011) ndërsa 1.9% e kanë provuar atë në moshën 14 vjeç (krahasuar me 1.2% në vitin 2011) dhe 3% të tjerë kur ishin 15 vjeç ose më shumë (krahasuar me 2.7% në vitin 2011).

Midis nxënësve që kanë përdorur mariuanë të paktën një herë në jetë, 25.8% raportuan që e përdorën për herë të parë atë në moshën 14 vjeç (20.7% në vitin 2011), 26.4% e provuan për herë të parë mariuanën në moshën 15 vjeç (39.1% në vitin 2011) kurse 3.4% e provuan për herë të parë në moshën 9 vjeç ose më pak (1.9% në vitin 2011). Krahasuar me vitin 2011, në vitin 2015 përqindje më të larta të përdoruesve të mariuanës e kanë provuar atë në moshën 14 vjeç ose më pak (51.5% vs. 63.4%, përkatësisht).

Rreziku i vetë-perceptuar nga konsumi i mariuanës

Ashtu si dhe në rastin e duhanit dhe alkoolit, nxënësit u pyetën rreth rrezikut që bart përdorimi i mariuanës: “Sipas mendimit tuaj, sa rrezikojnë njerëzit të dëmtojnë veten e tyre (fizikisht apo në mënyra të tjera), nëse konsumojnë mariuanë?”

Afërsisht gjysma e nxënësve (47.9%) e nxënësve mendojnë që të provosh mariuanën përbën rrezik të madh (krahasuar me 61.4% në vitin 2011). Një përqindje më e vogël e nxënësve 40.3% mendojnë që përdorimi i rastësishëm i mariuanës lidhet me rreziqe të mëdha (Grafiku 51).

Grafiku 51. Rreziku i madh i vetë-perceptuar i përdorimit rastësor të mariuanës, Shqipëria, 2015 (%)

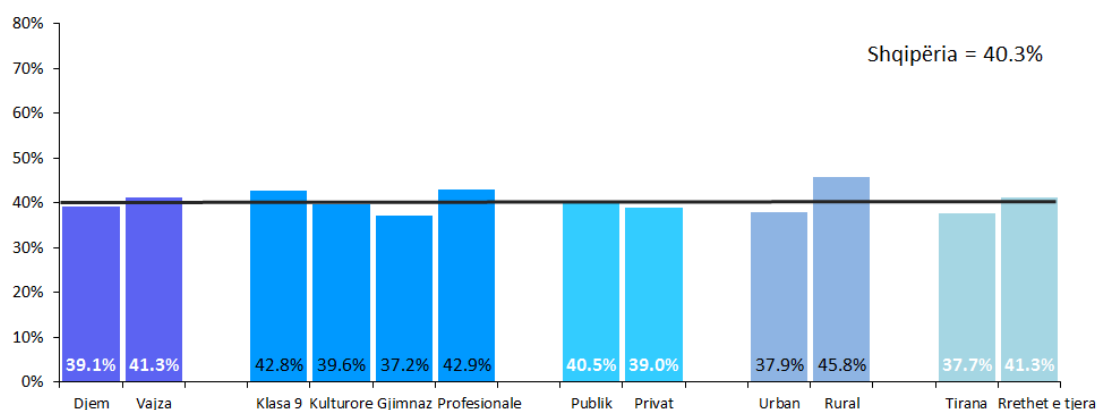

Krahasuar me vitin 2011, në vitin 2015 u vu re një ulje e konsiderueshme e përqindjes së nxënësve që mendojnë që përdorimi rastësor (dhe të provuarit) e mariuanës ka rrezik të madh me 13.4 pikë përqindje në tërësi (nga 53.7% në 40.3% për përdorimin e rastësishëm dhe nga

61.4% në 47.9% për të provuarit e mariuanës) dhe për cdo grup në studim. Krahasuar me vitin 2011, në vitin 2015 ulja ishte më e madhe tek nxënësit e shkollave tekniko-profesionale (me 14.9 pikë përqindje), nxënësit e Tiranës (me 14.3 pikë përqindje), tek djemtë (me 14.1 pikë përqindje secili) kurse ulja më e vogël u vu re tek nxënësit e shkollave social-kulturore (me vetëm 3 pikë përqindje) [Grafiku 52].

Grafiku 52. Ndryshimi (në pikë përqindje) i proporcioneve të nxënësve që mendojnë se konsumi rastësor i mariuanës përbën rrezik të madh, Shqipëria, 2011-2015

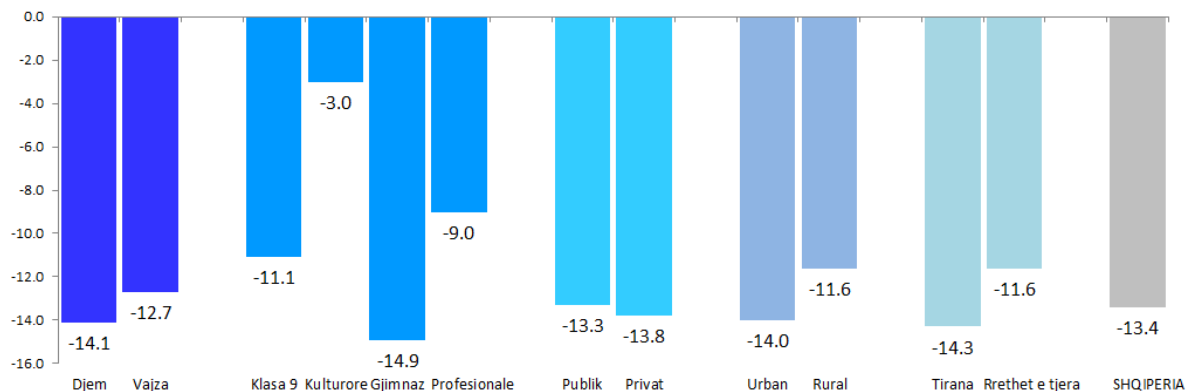

Rreth tre të katërtat e nxënësve (73.9%) shohin rreziqe të mëdha në përdorimin e rregullt të mariuanës. Përqindja e nxënësve që mendojnë që përdorimi i rregullt i mariuanës paraqet rrezik të madh është më e lartë tek vajzat, nxënësit e gjimnazeve, shkollat private, urbane dhe nxënësit e shkollave në Tiranë (Grafiku 53). Të gjithë diferencat rezultuan domethënëse nga ana statistikore.

Grafiku 53. Rreziku i madh i vetë-perceptuar i përdorimit të rregullt të mariuanës, Shqipëria, 2015 (%)

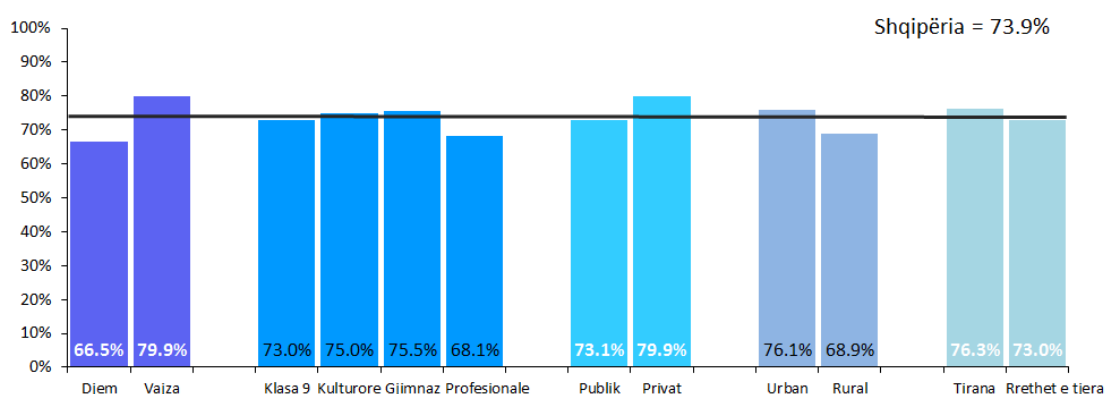

Krahasuar me vitin 2011, në vitin 2015 u vu re një ulje e përqindjes së nxënësve që mendojnë që përdorimi i rregullt i mariuanës ka rrezik të madh me 2.8 pikë përqindje në tërësi (nga 76.7% në 73.9%) dhe për cdo grup në studim me përjashtim të nxënësve të shkollave të mesme social-kulturore ku u vu re një rritje prej 4 pikësh përqindje. Krahasuar me vitin 2011, në vitin 2015 ulja ishte më e madhe tek nxënësit e shkollave tekniko-profesionale (me 9.7

pikë përqindje), tek shkollat private (me 6.7 pikë përqindje) dhe tek djemtë (me 5 pikë përqindje secili) [Grafiku 54].

Grafiku 54. Ndryshimi (në pikë përqindje) i proporcionit të nxënësve që mendojnë se konsumi i rregullt i mariuanës përbën rrezik të madh, Shqipëria, 2011-2015

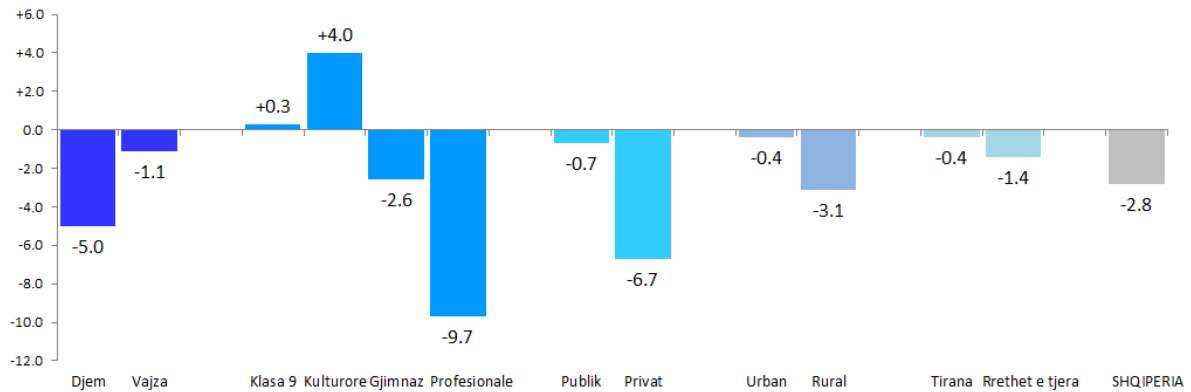

Rreziku i vetë-perceptuar i konsumimit rastësor apo të rregullt të mariuanës është i ndryshëm midis nxënësve që e kanë provuar mariuanën të paktën një herë në jetë. Midis nxënësve që e kanë provuar mariuanën në jetë, 23.3% e tyre mendojnë që të provosh mariuanën bart rreziqe të mëdha shëndetësore ose rreziqe të tjera (35.5% në vitin 2011), 21% mendojnë që konsumi i rastësishëm i mariuanës është i lidhur me rreziqe të rritura shëndetësore (29% në 2011) ndërsa 52.6% mendojnë që përdorimi i rregullt i saj përbën rrezik të madh për individin (63.8% në vitin 2011).

Pra vihet re që edhe midis përdoruesve të mariuanës, përqindja e atyre që e lidhin përdorimin rastësor dhe të rregullt të saj me rreziqe të mëdha është ulur dukshëm në vitin 2015 krahasuar me vitin 2011.

Konsumi i substancave të tjera psikoaktive (përveç mariuanës apo hashashit)

Në këtë seksion paraqiten rezultatet lidhur me përdorimin e drogave ilegale në vijim: ecstasy dhe inhalantët (drogat e thithshme), amfetaminat, metamfetaminat, kokaina, crack, drogat e thithshme, LSD dhe halucinogjenët e tjerë, heroina, kërpudhat magjike, GHB, steroidët anabolikë, drogat e injektueshme. Gjithashtu këtu kemi përfshirë dhe sedativët pa recetë, alkoolin të përzierë me medikamente dhe medikamentet kundër dhimbjes.

Prevalenca e përdorimit të vetëm një lloj droge të paligjshme, përveç mariuanës ose hashashit, varion nga 0% në 7.2% për substanca të ndryshme.

Drogat psiko-aktive të përdorura nga më shumë nxënës të klasave të 9-ta dhe të 10-ta janë sedativët dhe qetësuesit pa recetë mjekësore. Prevalenca gjatë gjithë jetës e konsumimit të sedativëve pa recetë mjekësore ishte 7.2% (Grafiku 55). Në vend të dytë renditet kokaina (3.7%), pasuar nga inhalantët (3.5%) dhe medikamentet kundër dhimbjes (3.3%). Ecstasy dhe crack janë përdorur të paktën një herë në jetë nga 2.4% dhe 1.9% e nxënësve, përkatësisht, kurse heroina dhe drogat e injektueshme nga 1.7% dhe 2.2% e nxënësve, përkatësisht [Grafiku 55]. Prevalenca më e ulët u raportua për steroidët anabolikë dhe GHB (1.3% dhe 1.1%, përkatësisht).

Grafiku 55. Prevalenca e konsumit të drogave ilegale paktën një herë në jetë, Shqipëria, 2015 (%)

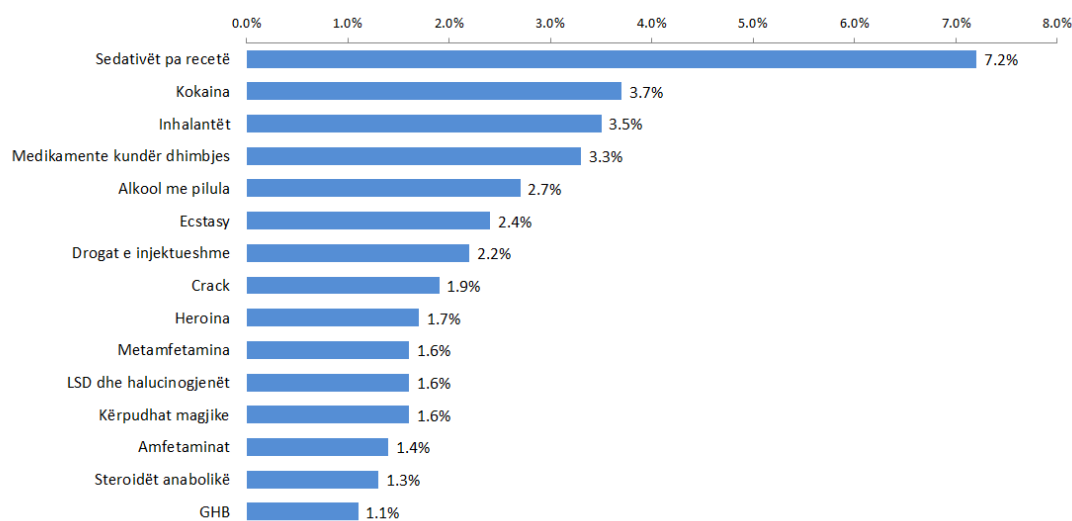

Krahasuar me vitin 2011, në vitin 2015 u vu re një rritje e prevalencës së konsumit të paktën një herë në jetë të të gjithë drogave të paligjshme, me përjashtim të ecstasy, prevalenca e të cilës u ul me 1.1 pikë përqindje (Grafiku 56).

Grafiku 56. Ndryshimi (në pikë përqindje) i prevalencës së konsumit të drogave të paligjshme të paktën një herë në jetë, Shqipëria, 2011-2015

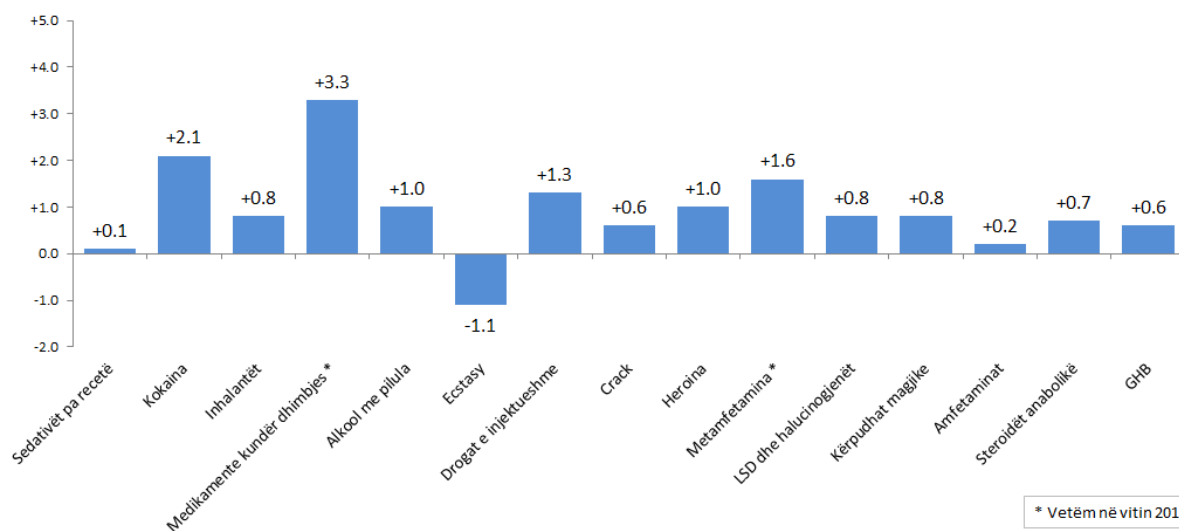

Krahasuar me vitin 2011, në vitin 2015 rritja ishte më e madhe për kokainën (me 2.1 pikë përqindje), drogat e injektueshme (me 1.3 pikë përqindje), alkoolin me pilula (me 1 pikë përqindje), inhalantët, LSD dhe kërpudhat magjike (me 0.8 pikë përqindje secili) [Grafiku 56]. Duhet theksuar që medikamentet kundër dhimbjes për të ardhur në qejf dhe metamfetaminat janë përfshirë vetëm në pyetësinë e vitit 2015 dhe për këtë arsye nuk mund të bëhet krahasimi me vitin 2011 (Grafiku 56).

Rreth një në njëzet nxënës (4.8%) ka përdorur sedativët me recetë mjekësore (krahasuar me 5.5% në vitin 2011) por vetëm 0.8% (1% në vitin 2011) e tyre i përdorën ato për më shumë se 3 javë. Nuk u vunë re diferenca domethënëse në proporcionet e nxënësve që konsumuan sedativë sipas gjinisë, llojit të shkollës, tipit të sistemit shkollor, dhe zonës gjeografike.

Konsumi gjatë jetës i drogave ilegale varionte mjaft midis djemve dhe vajzave. Në pothuajse të gjitha rastet proporcione në mënyrë domethënëse më të mëdha të djemve kanë përdorur drogat e paligjshme krahasuar me vajzat. I vetmi përjashtim ka të bëjë me përdorimin e sedativëve ose qetësuesve pa recetë mjekësore që u raportua nga përqindje më të larta të vajzave sesa djemve (Grafiku 57). Këto trende gjinore janë krejtësisht të ngjashme me ato të vitit 2011.

Grafiku 57. Prevalenca e konsumit të drogave ilegale të paktën një herë në jetë, sipas gjinisë, Shqipëria, 2015 (%)

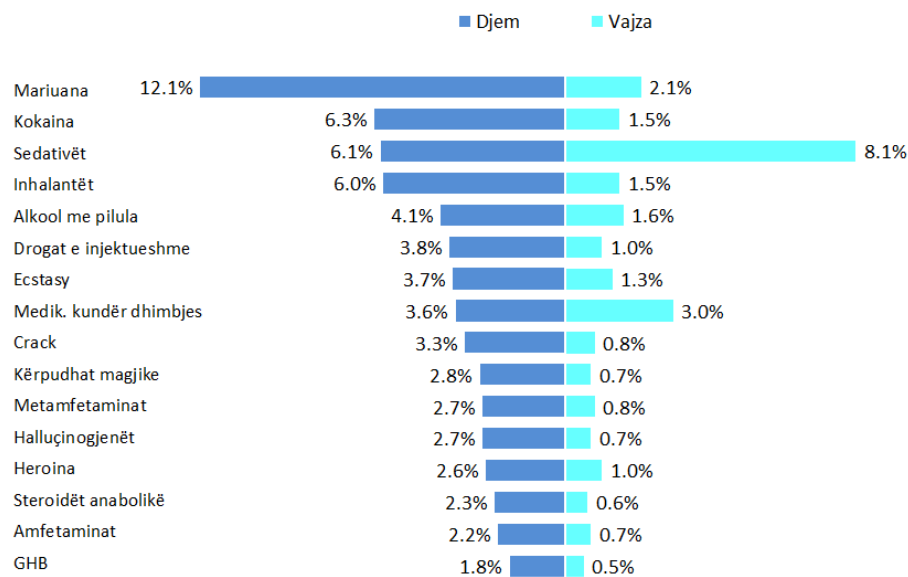

Shpeshtësia e konsumit të substancave psiko-aktive më të përdorura (përveç mariuanës apo hashashit)

Përsa i përket drogave ilegale, është e rëndësishme të hidhet dritë edhe mbi shpeshtësinë e përdorimit të tyre, për të vlerësuar më përafërsi sasinë e drogave ilegale të konsumuara. Në këtë kontekst, ka mjaft variacion në numrin e rasteve (për pasojë, dhe në sasinë) të përdorimit të drogave dhe abuzimit me drogat ilegale. Ky variacion luhetet nga eksperimentuesit, të cilët

janë ata që e provojnë një drogë të caktuar thjesht për të kuptuar se çfarë efekti kanë ato dhe që zakonisht përfshin një apo dy raste të konsumimit të tyre në jetë, deri tek përdoruesit më të rregullt (3 deri 9 herë në jetë) dhe abuzuesit (10 raste ose më shumë në jetë).

Sedativët e përdorur pa recetë mjekësore

Është shumë e rëndësishme të shqyrtohet shpeshësia (sasia) e përdorimit të sedativëve sepse këto mund të blihen fare lehtë në çdo farmaci pa recetë mjekësore dhe, për këtë arsye, ka rrezik që njerëzit që i përdorin ato të abuzojnë me to gjithashtu. Në këtë raport në treguam që grupi i sedativëve përfaqëson drogat e përdorura më shpesh nga nxënësit e klasave të 9-ta dhe të 10-ta. Ka dy arsye për këtë: së pari, sedativët apo qetësuesit rekomandohen shpesh dhe në mënyrë të ligjshme nga pjesa më e madhe e mjekëve dhe, së dyti, siç e përmendëm, ato mund të gjenden dhe blihen shumë lehtë në çdo farmaci edhe në mungesë të recetës mjekësore

Lidhur me përdorimin e sedativëve, përqindje më të larta të vajza i kanë përdorur ato pa recetë mjekësore krahasuar me djemtë. Përdorimi eksperimental (në 1-2 raste në jetë) u raportua nga 5.7% e vajzave dhe 3.9% e djemve, përdorimi i rregullt (3-9 herë në jetë) u raportua nga 1.6% e vajzave dhe 1.2% e djemve ndërsa 0.9% e vajzave dhe 0.9% e djemve kanë abuzuar me sedativët (10 ose më shumë herë në jetë) [Grafiku 58]. Krahasuar me vitin 2011, në vitin 2015 është rritur përqindja e abuzuesve të sedativëve dhe është ulur ajo e përdoruesve rastësorë.

Grafiku 58. Frekuenca e konsumit të sedativëve pa recetë mjekësore në jetë, sipas gjinisë, Shqipëria, 2015 (%)

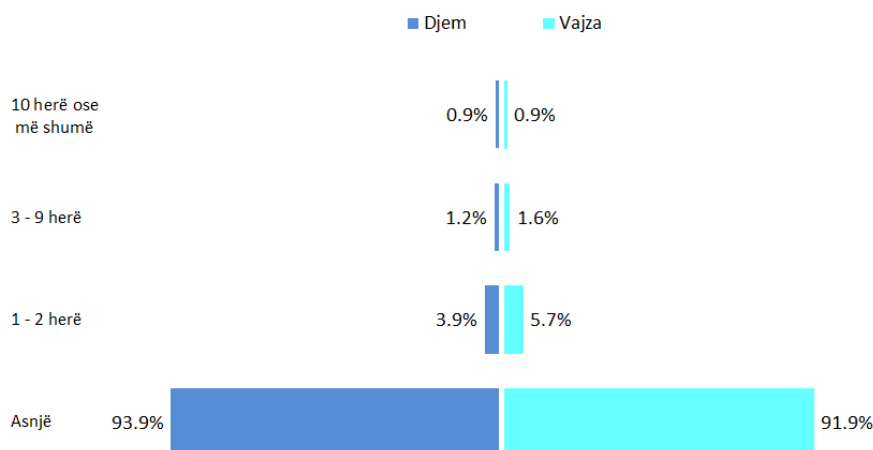

Nga kjo perspektivë është e qartë që më shumë vajza janë “eksperimentuese” me sedativët dhe kjo është arsyeja që prevalenca totale është më e lartë midis vajzave sesa midis djemve. Midis përdoruesve të sedativëve pa recetë mjekësore rreth 18.3% e tyre i konsumuan për herë të parë sedativët pa recetë mjekësore në moshën 15 vjeç e lart por 8.7% e tyre raportuan fillimin e përdorimit të tyre pa recetë në moshën 9 vjeç ose më pak.

Kokaina

Kokaina është droga e tretë më e përdorur midis drogave ilegale (pas kanabisit dhe sedativëve pa recetë mjekësore) nga nxënësit e klasave të 9-ta dhe të 10-ta gjatë jetës së tyre. Në vitin 2011 në vend të tretë ishte ecstasy ndërsa kokaina ishte në vend të 6-të.

E vetmja diferencë domethënëse lidhur me përdorimin e kësaj droge kishte të bënte me diferencat gjinore ku më shumë djem sesa vajza e përdorin atë (6.3% dhe 1.5%, përkatësisht) Ndërkohë, në vitin 2011 prevalenca e përdorimit të kokainës tek djemtë dhe vajzat ishte 3.2% dhe 0.4%, përkatësisht.

Përsa i përket frekuencës së konsumimit të kokainës në vitin 2015, 1.9% e nxënësve e kanë përdorur atë në 1-2 raste në jetë (2.9% e djemve dhe 1% e vajzave), 0.8% ishin përdorues të rregullt (3-9 herë në jetë, me 1.6% të djemve dhe 0.2% të vajzave) dhe 1.1% (2% e djemve dhe 0.2% e vajzave) e përdorën atë në mënyrë abuzive (10 raste ose më shumë në jetë). Edhe për kokainën, krahasuar me vitin 2011, në vitin 2015 është rritur përqindja e abuzuesve të kokainës dhe është ulur ajo e përdoruesve rastësorë.

Konsumi i substancave të reja psikoaktive

Në këtë seksion paraqiten rezultatet lidhur me përdorimin e substancave të reja psikoaktive. Drogat e reja imitojnë efektin e drogave ilegale (si kanabis ose ekstazi) dhe mund të jenë në qarkullim. Ato njihen me termat “drogat legale”, “etno barna” ose “lëndë kimike kërkimore” dhe mund të jenë në forma të ndryshme (përzierje bimore, pudër, kristal, tableta, etj).

Grafiku 59. Prevalenca e përdorimit të substancave të reja psikoaktive në jetë, Shqipëria, 2015 (%)

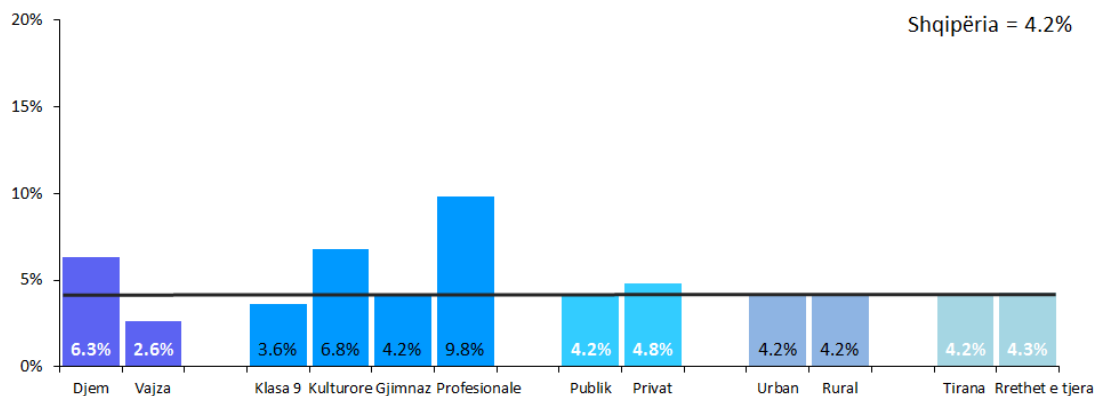

Në vitin 2015 nxënësit u pyetën lidhur me substancat e reja psikoaktive. Prevalenca e përdorimit të këtyre substancave rezultoi 4.2%, kurse 86.5% e nxënësve u përgjigjën “jo” dhe 9.3% u përgjigjën “nuk e di”. Prevalenca e përdorimit të substancave të reja psikoaktive ishte në mënyrë domethënëse më e lartë tek djemtë, nxënësit e shkollave tekniko-profesionale dhe

social-kulturore kurse diferencat e tjera rezultuan jo domethënëse nga ana statistikore (Grafiku 59).

Midis atyre që kishin përdorur substancat e reja psikoaktive, 26.9% pohuan që këto substanca kishin pamjen e barit (herbale), 7.5% i përshkruan ato në trajtë pudre apo tabletash, 5.9% raportuan që substancat ishin në formë të lëngshme dhe 4.3% pohuan që substancat e reja psikoaktive kishin forma të tjera.

Disponueshmëria e drogave të paligjshme

Disponueshmëria e mariuanës apo hashashit (kanabis)

Për të vlerësuar disponueshmërinë e mariuanës, nxënësve i'u drejtua kjo pyetje: “Sa të vështirë do ta kishe të gjeje apo siguroje mariuanë ose hashash (kanabis), nëse do të doje?”.

Rreth 21.2% e nxënësve i'u përgjigjën “lehtë” ose “shumë lehtë” kësaj pyetjeje ndërsa 33.7% e tyre deklaruan që do ta kishin të pamundur të siguronin mariuanë. Përqindja e nxënësve që mendojnë se mund të gjejnë mariuanë lehtë ose shumë lehtë është në mënyrë domethënëse më e lartë tek djemtë, nxënësit e shkollave social-kulturore dhe tekniko-profesionale, shkollat në zonat urbane dhe shkollat e Tiranës kurse diferencat publik-privat rezultuan jo domethënëse statistikisht (Grafiku 60).

Grafiku 60. Nxënësit që besojnë se, nëse do të donin, do të mund të siguronin lehtë apo shumë lehtë mariuanë, Shqipëria, 2015 (%)

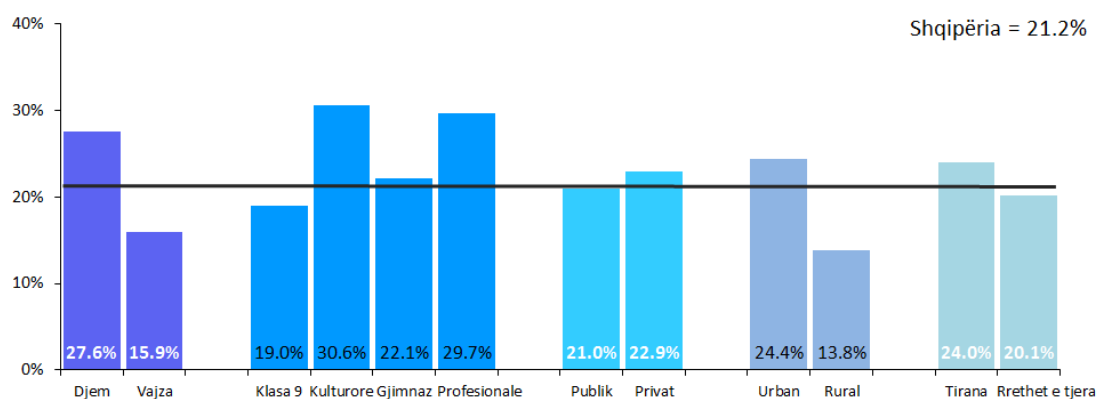

Krahasuar me vitin 2011, në vitin 2015 u vu re një rritje e konsiderueshme e përqindjes së nxënësve që mendojnë se mund të gjejnë lehtë apo shumë lehtë mariuanë nëse do të donin, në tërësi me 9.4 pikë përqindje (nga 11.8% në 21.2%) dhe për cdo grup në studim. Krahasuar me vitin 2011, në vitin 2015 rritja ishte më e madhe tek nxënësit e shkollave social-kulturore (me 13.4 pikë përqindje), tek djemtë (me 10.7 pikë përqindje secili) dhe nxënësit e shkollave urbane (me 10.5 pikë përqindje) [Grafiku 61].

Grafiku 61. Ndryshimi (në pikë përqindje) i proporcionit të nxënësve që mendojnë se mund të gjejnë mariuanë lehtë ose shumë lehtë, Shqipëria, 2011-2015

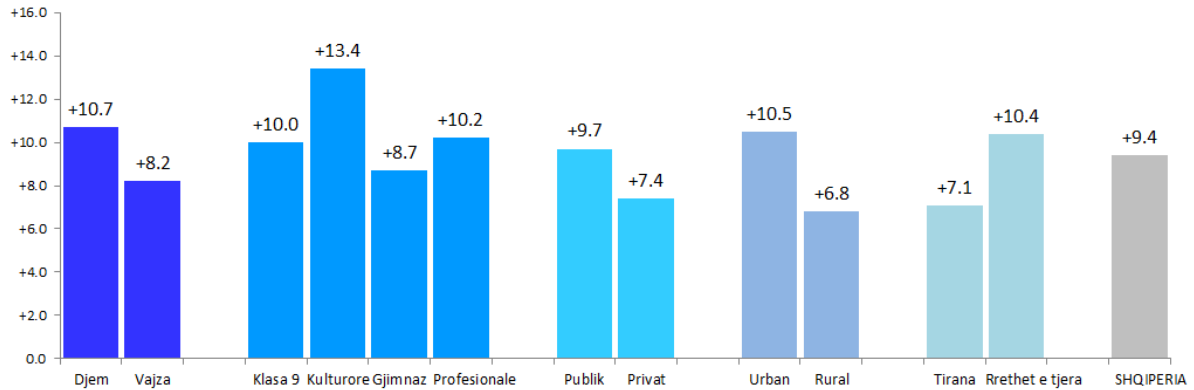

Në të njëjtën kohë, krahasuar me vitin 2011, në vitin 2015 përqindja e nxënësve që e kanë të pamundur të gjejnë mariuanë nëse do të donin u reduktua me 18.3 pikë përqindje (nga 52% në 33.7%, përkatësisht).

Rreth një në tre (29.7%) nxënës të klasave të 9-ta dhe të 10-ta kanë pasur mundësinë ta provojnë mariuanën në të kaluarën, por refuzuan ta bëjnë këtë (krahasuar me 23.5% në vitin 2011). Përqindja e nxënësve që kanë patur mundësinë të provojnë mariuanë por e refuzuan atë ishte në mënyrë domethënëse më e lartë tek djemtë, nxënësit e shkollave tekniko-profesionale, nxënësit e shkollave private dhe shkollave urbane, dhe nxënësit e shkollave të Tiranës.

Më shumë se gjysma e nxënësve (56.5%) të cilët kanë pasur rastin të provojnë mariuanën raportuan që kjo ka ndodhur në 1 apo 2 raste në jetë, 18.1% kanë pasur 3-5 raste për ta provuar por nuk e bënë këtë kurse pjesa tjetër prej 25.4% kanë patur 6 raste ose më shumë për të provuar mariuanën por e refuzuan atë. Këto shifra janë shumë të ngjashme me ato të vitit 2011.

Disponueshmëria e substancave të tjera psikoaktive

Përqindjet e nxënësve që mendojnë se është e lehtë apo shumë e lehtë të gjejnë amfetamina, metamfetamina, sedativë pa recetë apo ecstasy paraqiten në Grafikon 54. Në vitin 2015, rreth një e treta e nxënësve (29.1%) mendojnë se është e lehtë apo shumë e lehtë të gjejnë sedativë pa recetë, ndërsa 13.1%, 5.5% dhe 5.4% mendojnë kështu për ecstasy, metamfetaminat dhe amfetaminat, përkatësisht. Krahasuar me vitin 2011, në vitin 2015 janë rritur përqindjet e nxënësve që mendojnë se mund të sigurojnë lehtë apo shumë lehtë këto droga ilegale (Grafiku 62).

Grafiku 62. Nxënësit që besojnë se, nëse do të donin, do të mund të siguronin lehtë apo shumë lehtë droga të tjera ilegale, Shqipëria, 2015 (%)

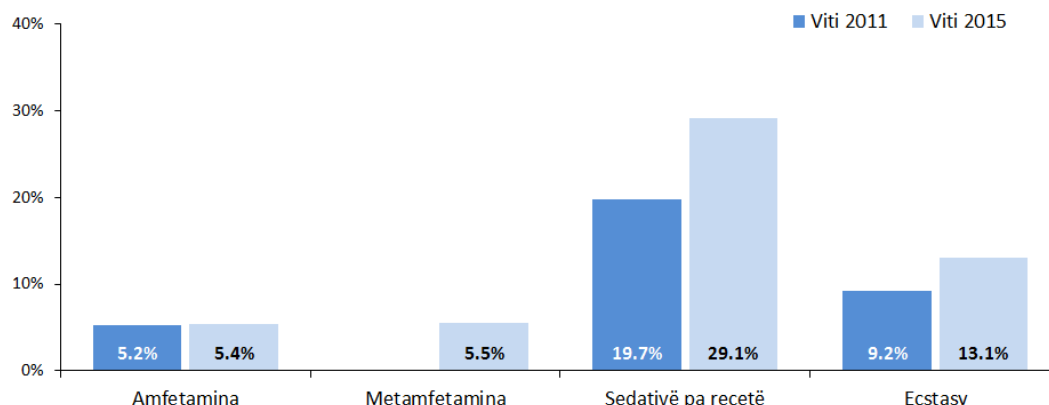

Në përgjithësi, në mënyrë domethënëse më shumë djem, nxënës të shkollave social-kulturore dhe tekniko-profesionale, nxënës të shkollave urbane dhe nxënës të shkollave të Tiranës mendojnë se është e lehtë apo shumë e lehtë të gjejnë amfetaminë, metamfetaminë, sedativë pa recetë apo ecstasy. Përjashtim bëjnë sedativët pa recetë, për të cilat përqindje në mënyrë domethënëse më të larta të vajzave sesa djemve mendojnë se mund të gjenden lehtë apo shumë lehtë. Kurse diferencat publik-privat nuk janë domethënëse nga ana statistikore (me përjashtim të sedativëve pa recetë: në shkollat private përqindje në mënyrë domethënëse më të larta të nxënësve mendojnë se sedativët mund të gjenden lehtë apo shumë lehtë krahasuar me shkollat publike).

FAKTORË TË TJERË RREZIKU

Përdorimi i duhanit, alkoolit dhe drogave të tjera të paligjshme përcaktohet në një masë të madhe dhe nga faktorët socio-ekonomikë.

Ky seksion i raportit paraqet lidhjet midis konsumimit të drogave më të përdorshme nga adoleshentët, dhe disa karakteristikave socio-ekonomike të tyre.

Struktura e familjes

Pjesa dërrmuese e nxënësve të klasave të 9-ta dhe të 10-ta (89.2%) jetojnë me të dy prindërit natyralë, nënën dhe babain, dhe përqindjet e djemve dhe vajzave që jetojnë në një familje të kompletuar ishin afërsisht të njëjta (88% e djemve dhe 90.1% e vajzave). Rreth 1.9% e nxënësve jetojnë vetëm me njërin nga prindërit natyralë dhe një njerë apo njerë, ndërsa 6.9% e nxënësve jetojnë vetëm me njërin nga prindërit natyralë (pa praninë e njerëkut apo njerë në familje), me 6.9% të djemve dhe të vajzave që e raportuan këtë. Vetëm me mamanë natyrale jetojnë 4.5% e nxënësve të klasave të 9-ta dhe të 10-ta (3.8% e djemve dhe 5% e vajzave), ndërsa përqindja e nxënësve që jetojnë vetëm me babanë e tyre natyral është 2.4% (3.1% e djemve dhe 1.9% e vajzave). Në Shqipëri, rreth një e treta (32.8%) e nxënësve jetojnë në një familje me gjyshërit. Rreth 88.9% e nxënësve raportuan se kanë të paktën një vëlla apo motër, dhe 4.9% jetojnë në familje me të afërm të tjerë gjithashtu (Grafiku 63).

Grafiku 63. Struktura e familjes, nxënësit e klasave të 9-ta dhe të 10-ta, Shqipëria, 2015 (%)

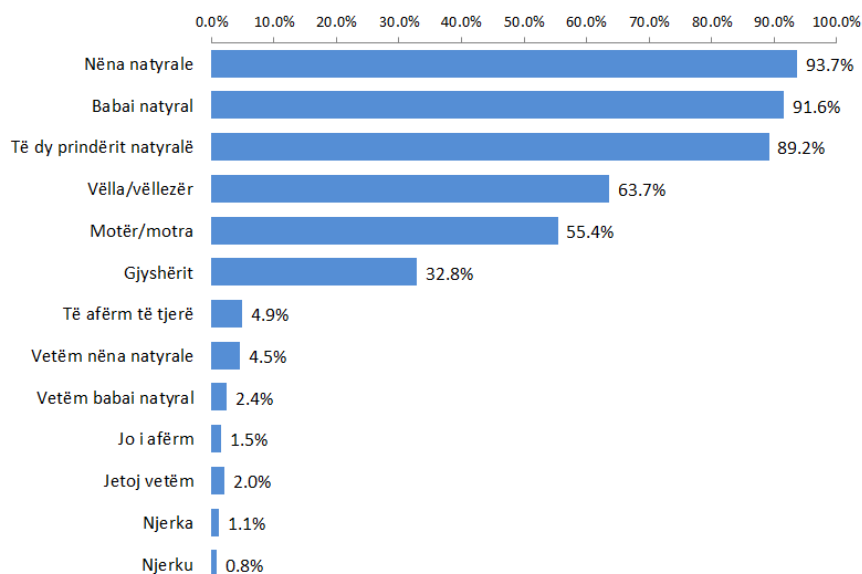

Ne analizuar përdorimin e duhanit, alkoolit dhe mariuanës sipas strukturës së familjes dhe u përpoqëm të gjejmë lidhje të mundshme midis konsumit të drogave dhe jetesës në një familje me të dy prindërit natyralë ose vetëm me njërin nga prindërit natyralë dhe/ose me njerkun apo njerken. Rezultatet sugjerojnë që ka lidhje midis përdorimit të duhanit dhe mariuanës dhe llojit të strukturës së familjes ku jetojnë nxënësit.

Përdorimi i duhanit dhe mariuanës është në mënyrë domethënëse më i ulët midis nxënësve që jetojnë me të dy prindërit natyralë krahasuar me nxënësit që jetojnë me vetëm njërin nga prindërit natyralë ose të cilët jetojnë me një prind natyral dhe me njerkun/njerkën. Nxënësit që jetojnë vetëm me njërin prind natyral dhe me një njerk/njerkë kanë rrezikun më të lartë për të eksperimentuar me duhanin apo mariuanën. Rreth 33.9% e nxënësve që jetojnë me të dy prindërit natyralë raportuan të kishin provuar duhan në të paktën një rast në jetë krahasuar me 39.8% të nxënësve që jetojnë vetëm me një prind natyral (pa njerk/njerkë) dhe 45.8% të nxënësve që jetojnë me një prind natyral dhe njerk/njerkë. E njëjta tendencë vihet re lidhur me përdorimin e mariuanës: 5.9% e nxënësve që jetojnë me të dy prindërit natyralë, 8.2% e atyre që jetojnë vetëm me një prind natyral (pa njerk/njerkë) dhe 8.3% e nxënësve që jetojnë me një prind natyral dhe njerkun/njerkën raportuan të kishin provuar mariuanë të paktën një herë në jetë. Këto tendenca janë të ngjashme me ato të raportuara në vitin 2011.

Përdorimi i alkoolit nuk ndikohet kaq shumë nga struktura e familjes ku jetojnë nxënësit, ku nxënësit që jetojnë me të dy prindërit natyralë dhe vetëm me një prind natyral (pa njerk/njerkë) raportuan prevalencë të ngjashme të përdorimit të alkoolit në jetë kurse nxënësit që jetojnë me një prind natyral dhe njerkun/njerkën raportojnë përqindje më të ulëta të përdorimit të alkoolit të paktën një herë në jetë (Grafiku 64).

Grafiku 64. Konsumi i duhanit, alkoolit dhe mariuanës në jetë, sipas strukturës së familjes, Shqipëria, 2015 (%)

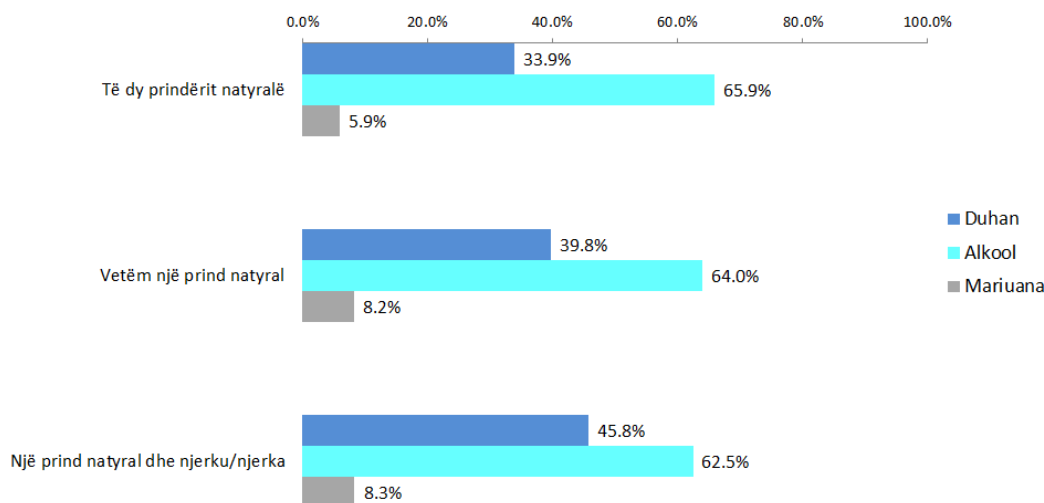

Marrdhënia me prindërit dhe shokët

Për të eksploruar lidhjet e mundshme midis përdorimit të drogave të ndryshme dhe marrdhënieve me prindërit dhe shokët/shoqet, nxënësve i'u drejtuan një sërë pyetjesh që kanë të bëjnë me marrdhëniet e tyre me prindërit dhe shokët/shoqet.

Rreth katër në pesë (80.2%) nxënës janë shumë të kënaqur nga marrdhënia me nënën e tyre ndërsa 75.3% janë shumë të kënaqur nga marrdhënia me babain. Në të dyja rastet, në mënyrë domethënëse më shumë djem sesa vajza raportuan se e konsideronin marrdhënien me prindërit si shumë të kënaqshme: 83.5% e djemve dhe 77.6% e vajzave pohuan që kanë marrdhënie shumë të kënaqshme me nënën e tyre dhe 80.1% e djemve dhe 71.6% e vajzave mendojnë kështu për marrdhënien me babain e tyre. Krahasuar me vitin 2011, në vitin 2015 është rritur me rreth 4.5 pikë përqindje proporcioni i nxënësve që janë shumë të kënaqur nga marrdhënia me nënën e tyre dhe me 2.5 pikë përqindje proporcioni i nxënësve shumë të kënaqur nga marrdhënia me babanë e tyre.

Me sa duket, më pak nxënës mendojnë që marrdhënia e tyre me shokët/shoqet është shumë e kënaqshme dhe vetëm 56.6% e nxënësve e raportuan këtë. Sërisht, në mënyrë domethënëse më shumë djem sesa vajza e konsiderojnë marrdhënien e tyre me shokët/shoqet si shumë të kënaqshme: 61.3% e djemve dhe 52.8% e vajzave e shprehën këtë. Krahasuar me vitin 2011, në vitin 2015 është rritur me rreth 4.8 pikë përqindje proporcioni i nxënësve që janë shumë të kënaqur nga marrdhënia me shokët/shoqet e tyre.

Pothuajse të gjithë nxënësit mendojnë se mund të marrin lehtësisht (gjithnjë ose shpesh) ngrohtësi dhe kujdes (88.5%) dhe mbështetje emocionale (86.7%) nga prindërit e tyre. Shifrat përkatëse në vitin 2011 ishin 90% dhe 85.9%.

Ndërkohë, lidhur me shkokët/shoqet rreth 75.9% e nxënësve pohuan që mund të marrin ngrohtësi dhe kujdes nga ata kurse 76.7% pohuan se mund të marrin mbështetje emocionale prej tyre gjithnjë ose shpesh.

Pothuajse gjysma e nxënësve (48.5%) mendojnë se mund të marrin lehtësisht para hua' nga prindërit e tyre pothuajse gjithnjë, dhe më shumë vajza sesa djem e raportuan këtë (51.3% dhe 44.9%, përkatësisht). Përqindje më të ulëta të nxënësve (38.2%) raportuan që është e mundur që pothuajse gjithnjë të marrin para në formë dhurate nga prindërit e tyre dhe sërisht më shumë vajza sesa djem e raportuan këtë (38.8% dhe 37.4%, përkatësisht). Këto shifra janë shumë të ngjashme me ato të raportuara në vitin 2011.

Më shumë se gjysma e nxënësve (54.4%) raportuan që prindërit e tyre gjithnjë ose shumë shpesh vendosin rregulla lidhur me atë që u lejohet të bëjnë në shtëpi. Më shumë djem sesa vajza raportuan që prindërit shpesh u caktojnë rregulla lidhur me atë që mund të bëhet në shtëpi: 56.3% dhe 52.8%, përkatësisht. Krahasuar me vitin 2011, në vitin 2015 proporcioni i nxënësve që pohojnë se prindërit u kanë vënë rregulla se çfarë mund të bëjnë në shtëpi është rritur me rreth 4 pikë përqindje në tërësi dhe për djemtë dhe vajzat.

Më tepër se gjysma e nxënësve (61.7%) pranuan që prindërit u kishin dhënë këshilla rreth asaj që mund ose nuk mund të bëjnë jashtë shtëpisë. Më shumë vajza sesa djem e raportuan këtë: 65.7% dhe 56.3%, përkatësisht. Krahasuar me vitin 2011, në vitin 2015 proporcioni i nxënësve që pohojnë se prindërit u kanë vënë rregulla se çfarë mund të bëjnë jashtë shtëpisë është rritur me rreth 6 pikë përqindje në tërësi dhe për djemtë dhe vajzat. Nuk u vunë re diferenca domethënëse në krahasimet lidhur me llojin e shkollave apo zonës gjeografike të tyre.

Pjesa më e madhe (85.4%) e nxënësve raportuan se prindërit e tyre e dinë shpesh ose shumë shpesh se me cilët persona shoqërohen ata jashtë shtëpisë, në mënyrë domethënëse më shumë vajza sesa djem e pohuan këtë: 90.4% dhe 79.2%, përkatësisht. Ndërsa 85.6% e nxënësve mendojnë që prindërit e tyre e dinë shpesh ose shumë shpesh se ku shkojnë ata në mbrëmje, dhe sërisht në mënyrë domethënëse më shumë vajza sesa djem e raportuan këtë: 89.8% dhe 80.3%, përkatësisht. Nuk u vunë re diferenca të tjera domethënëse. Krahasuar me vitin 2011, në vitin 2015 këto proporcione janë rritur me rreth 4%, por rritja tek djemtë është disi më e lartë (me rreth 6 pikë përqindje) sesa tek vajzat (rritje me rreth 2 pikë përqindje).

Një pyetje tjetër që i'u drejtua nxënësve ishte: "A e dinë prindërit tuaj se ku i kaloni mbrëmjet e të premtëve/shtunave?" Kjo është një pyetje me rëndësi pasi gjatë fundjavës mundësitë për të rënë në kontakt dhe për të konsumuar duhan, alkool, mariuanë apo lloje të tjera drogash janë në mënyrë të konsiderueshme më të larta.

Rreth nëntë në dhjetë nxënës (93.6%) raportuan që prindërit e tyre e dinë mjaft shpesh ose gjithnjë se ku i kalojnë ata mbrëmjet e të premtëve/shtunave. Sidoqoftë, 6.5% e nxënësve raportuan që prindërit e tyre zakonisht nuk e dinë ose e dinë vetëm në disa raste se ku ndodhen ata të premtëve apo të shtunave mbrëma. Krahasuar me vitin 2011, në vitin 2015 është rritur përqindja e prindërve që e dinë shpesh ose gjithnjë dhe është ulur përqindja e nxënësve prindërit e të cilëve nuk e dinë ose e dinë me raste se ku i kalojnë fëmijët e tyre të premtet/shtunat në mbrëmje (Grafiku 65).

Grafiku 65. Opinione e nxënësve lidhur me dijeninë e prindërve të tyre se ku i kalojnë ata mbrëmjet e të premtëve/shtunave, Shqipëria, 2011-2015 (%)

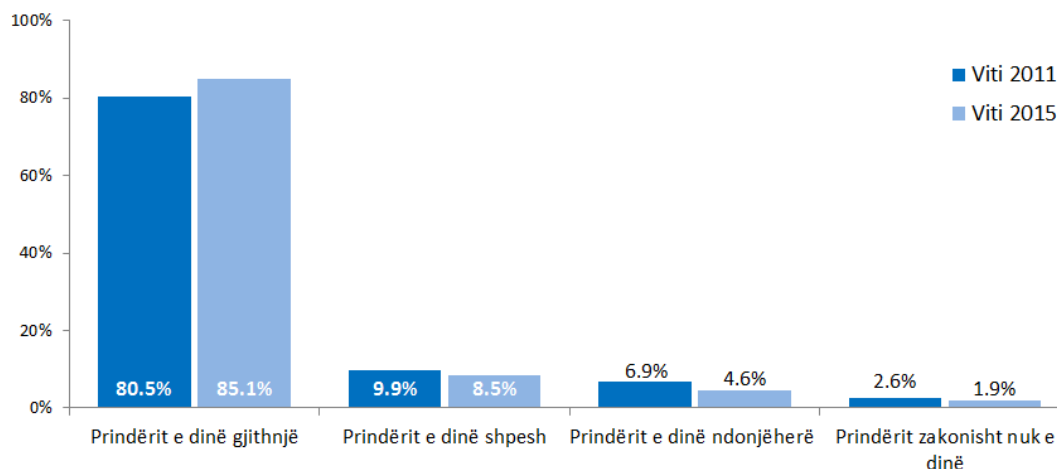

Kur informacioni nëse prindërit janë në dijeni të vend ndodhjes së tyre të premtëve/shtunave mbrëma shqyrtohet sipas gjinisë, atëherë mund të vihet re që përqindjet e prindërve që e dinë vend-ndodhjen e fëmijëve të tyre janë të ndryshme midis djemve dhe vajzave. Në mënyrë domethënëse më shumë vajza sesa djem raportuan që prindërit e tyre e dinë gjithnjë se ku ndodhen ato të premtëve/shtunave mbrëma: 94.1% dhe 73.7%, përkatësisht (Grafiku 66).

Grafiku 66. Opinione e nxënësve lidhur me dijeninë e prindërve të tyre se ku i kalojnë ata mbrëmjet e të premtëve/shtunave, sipas gjinisë, Shqipëria, 2015 (%)

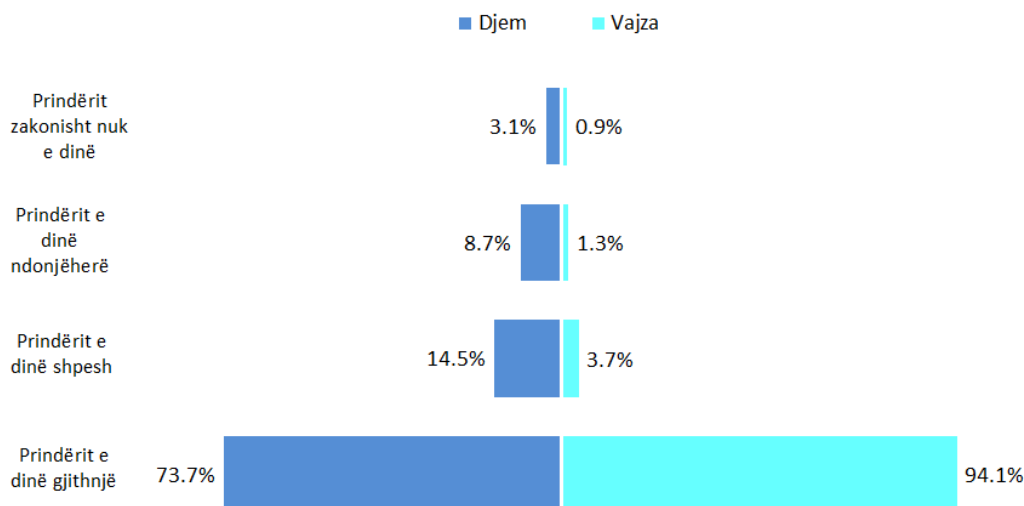

Kur përdorimi gjatë jetës i duhanit, alkoolit dhe mariuanës u analizua sipas kategorive të “dijenisë së prindërve rreth vend ndodhjes së fëmijëve të tyre në fundjavë” u vunë re diferenca të theksuara lidhur me konsumin e duhanit dhe mariuanës: sa më pak e dinin prindërit vend-ndodhjen e fëmijëve të tyre të premtëve/shtunave mbrëma aq më i lartë ishte proporcioni i nxënësve që kanë përdorur duhan apo mariuanë të paktën një herë në jetë. Për

shembull, 30.1% e nxënësve prindërit e të cilëve e dinë se ku ndodhen ata gjatë fundjavës kanë përdorur duhan të paktën një herë në jetë krahasuar me 70.6% të nxënësve prindërit e të cilëve e dine vetëm ndonjëherë vend-ndodhjen e tyre të premtëve/shtunave mbrëma dhe që raportuan të kishin përdorur duhan (Grafiku 67).

Grafiku 67. Konsumi gjatë jetës i duhanit, alkoolit dhe mariuanës, sipas opinionit të nxënësve nëse prindërit e dinë vend ndodhjen e tyre të premtëve/shtunave mbrëma, Shqipëria, 2015 (%)

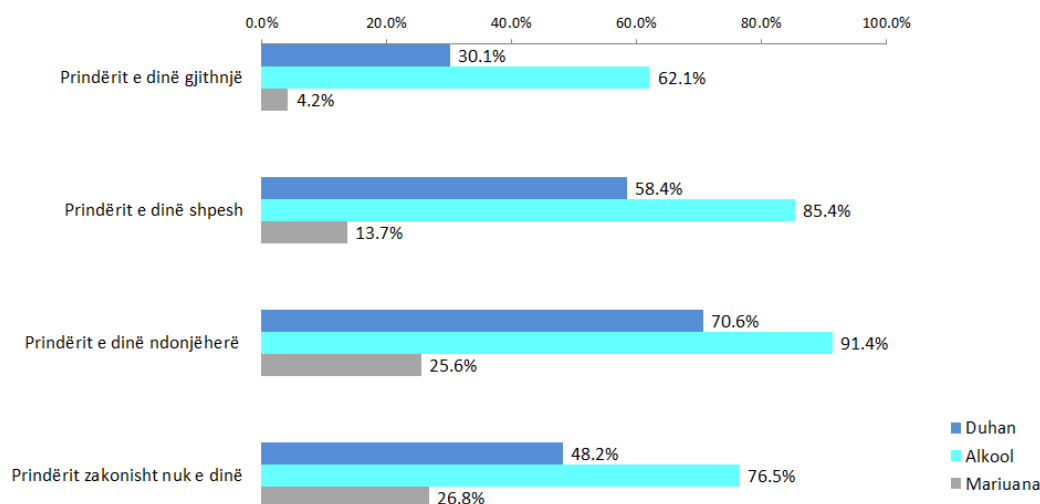

Në mënyrë të ngjashme me modelin e konsumit të duhanit, prevalenca e përdorimit gjatë jetës të mariuanës rritet në mënyrë të qëndrueshme me uljen e nivelit të dijenisë së prindërve lidhur me vend ndodhjen e fëmijëve të tyre të premtëve/shtunave mbrëma: 4.2% e nxënësve prindërit e të cilëve e dinë gjithnjë se ku ndodhen ata gjatë fundjavës kanë përdorur mariuanë të paktën një herë në jetë krahasuar me 26.8% të nxënësve prindërit e të cilëve zakonisht nuk e dinë vend ndodhjen e tyre të premtëve/shtunave mbrëma dhe që raportuan të kishin përdorur mariuanë gjatë jetës (Grafiku 67).

Edhe përdorimi i alkoolit duket se ndikohet nga niveli i dijenisë prindërore lidhur me vend-ndodhjen e fëmijëve të tyre të premtëve/shtunave mbrëma duke qënë së përqindja e përdoruesve midis fëmijëve prindërit e të cilëve e dinë gjithnjë se ku ndodhen ata të premtën/shtunën mbrëma është në mënyrë domethënëse më e ulët krahasuar me fëmijët e kategorive të tjera (Grafiku 67).

Koha e lirë

Ky seksion i raportit analizon aktivitetet më të pranishme në jetën e përditshme të nxënësve të klasave të 9-ta dhe të 10-ta në Shqipëri. Nxënësve i'u drejtua kjo pyetje: “Sa shpesh praktikoni secilin nga aktivitetet e mëposhtme? – luan lojra në kompjuter; aktivizohesh në sport, atletikë apo ushtrime të tjera fizike; lexon libra për kënaqësi (përveç librave shkollorë); del në mbrëmje (në disko, bar-kafe, festa etj); praktikon gjërat që të pëlqejnë (i bie instrumentave muzikore, këndon, vizaton, shkruan); del me shokët/shoqet në qendrat tregtare,

rruge, parqe për kënaqësi; përdor internetin për aktivitete të kohës së lirë si p.sh., për chat, dëgjuar muzikë, lojëra etj; luan në makinat e lojërave të fatit (ato tek të cilat mund të fitosh para’). Këto të dhëna zbuluan aspekte të rëndësishme edhe lidhur me përdorimin e duhanit, alkoolit dhe substancave të tjera psiko-aktive.

Aktiviteti më i shpeshtë që nxënësit e klasave të 9-ta dhe të 10-ta kryejnë pothuajse çdo ditë është lundrimi në internet, që u raportua nga 65.9%, pasuar nga praktikimi aktiv i sportit (39.4%), lojërat në kompjuter (38.9%) dhe ndjekja e hobi-ve të ndryshëm (23.8%) [Grafiku 68].

Grafiku 68. Prevalenca e aktiviteteve gjatë kohës së lirë, Shqipëria, 2015 (%)

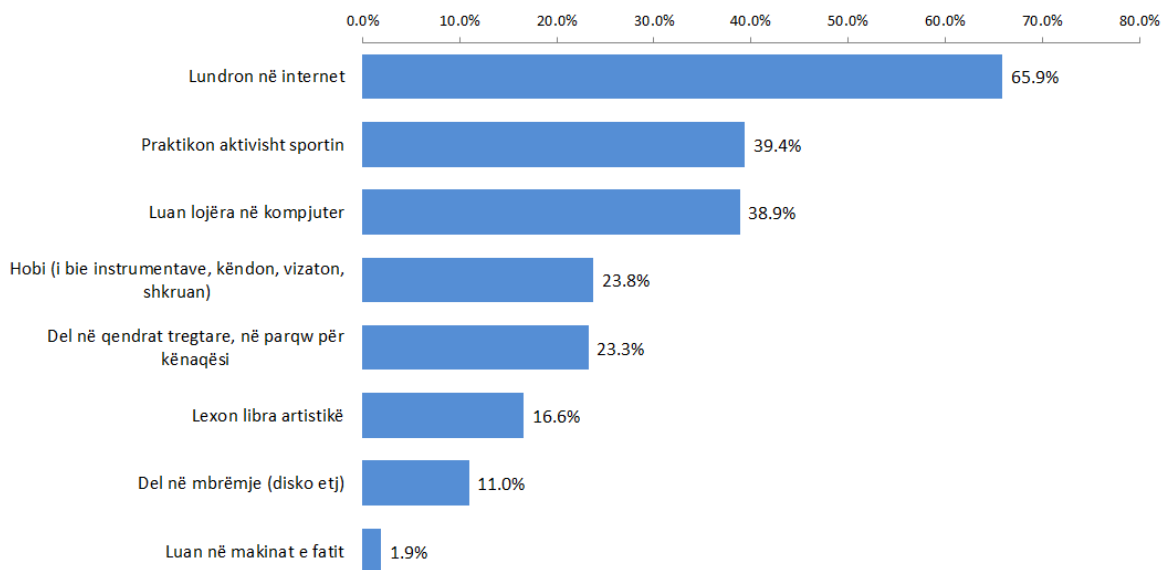

Grafiku 69. Ndryshimi (në pikë përqindje) i prevalencës së aktiviteteve jashtë shkollore, Shqipëria, 2011-2015

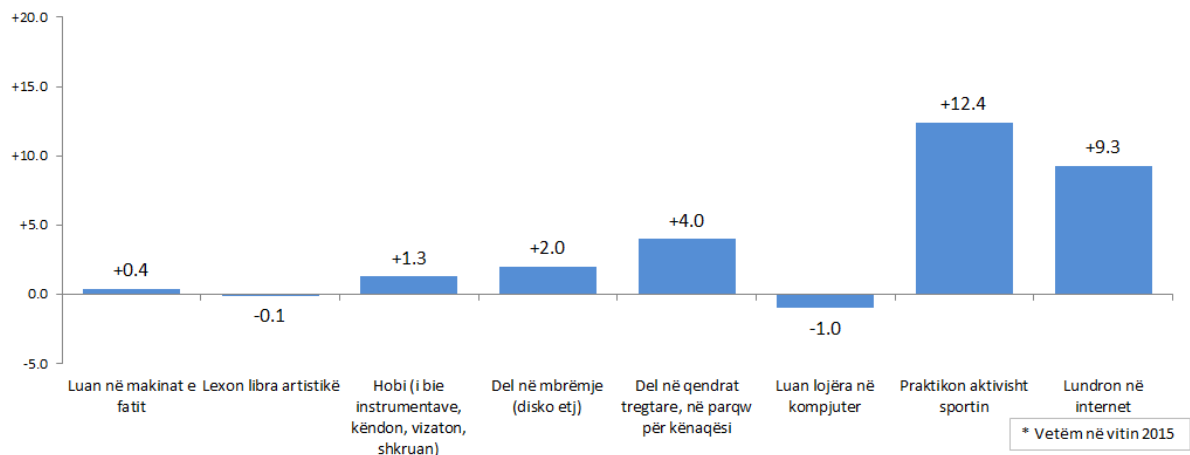

Krahasuar me vitin 2011, në vitin 2015 u vu re një rritje e proporcionit të nxënësve që, pothuajse çdo ditë, praktikojnë sportin (me 12.4 pikë përqindje), lundrojnë në internet (me 9.3 pikë përqindje), vizitojnë qendrat tregtare (me 4 pikë përqindje) dhe dalin në mbrëmje (me 2 pikë përqindje) ndërkohë që pothuajse nuk pati ndryshime lidhur me aktivitetet e tjera (Grafiku 69).

Ashtu si në vitin 2011, edhe në vitin 2015 përqindje më të larta të djemve sesa vajzave u angazhuan në të gjitha aktivitetet e listuara, me përjashtim të ndjekjes së hobi-ve të ndryshëm dhe leximit të librave artistikë ku trendi është i kundërt (Grafiku 70).

Grafiku 70. Aktivitetet e përditshme gjatë kohës së lirë, nxënësit e klasave të 9-ta dhe të 10-ta, sipas gjinisë, Shqipëria, 2011 (%)

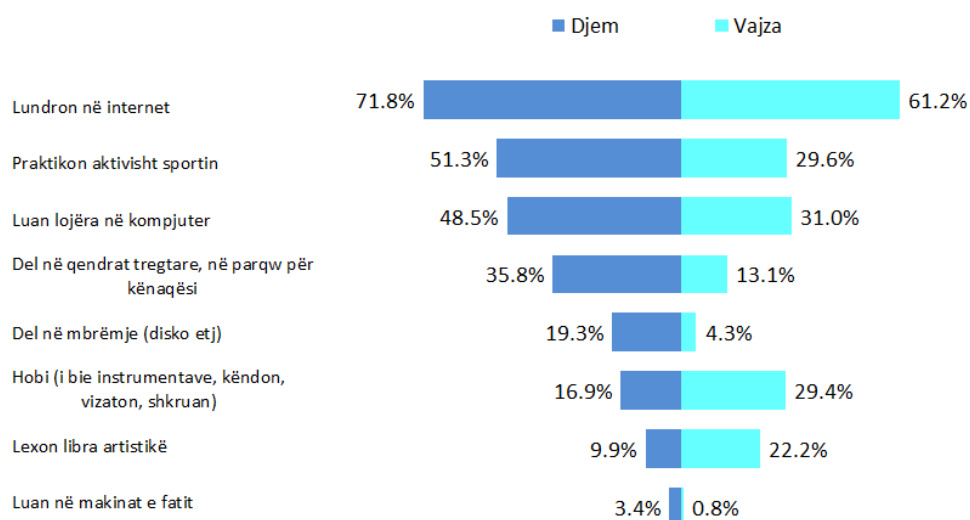

Sasia e kohës që nxënësit e klasave të 9-ta dhe të 10-ta shpenzojnë përpara kompjuterit është shumë e madhe. Lundrimi në internet është një aktivitet kaq shumë i përhapur sa që dy të tretat e nxënësve e bëjnë këtë çdo ditë (krahasuar me rreth 57% në vitin 2011) dhe gati tre në katër djem dhe pothuajse dy në tre vajza e përdorin internetin çdo ditë, duke e shndërruar atë në aktivitetin më të praktikuar gjatë kohës së lirë nga nxënësit e klasave të 9-ta dhe të 10-ta në Shqipëri. Përveç kësaj, midis atyre që përdorin internetin çdo ditë 50.7% luajnë lojëra në kompjuter çdo ditë gjithashtu (krahasuar me 58.7% në vitin 2011).

Rreth 19.2% e nxënësve shkojnë në diskoteka një apo dy herë në muaj ndërsa 19.3% e tyre e bëjnë këtë ta paktën një herë në javë, përqindje këto shumë të ngjashme me ato të vitit 2011 (por rreth 2 pikë përqindje më të ulëta).

Rreth një në gjashtë nxënës (16.6%) lexon libra gjatë kohës së lirë për kënaqësinë e tyre, një shifër që, kur krahasohet me përdoruesit e internetit, duket tepër e ulët, një situatë e ngjashme me vitin 2011.

Gjithashtu, ka disa diferenca në aktivitetet e përditshme të nxënësve sipas llojit të shkollës që ata frekuentojnë. Më shumë nxënës të shkollave të mesme social-kulturore luajnë lojëra në kompjuter krahasuar me nxënësit e shkollave të tjera. Ndërsa më shumë nxënës të klasave të 9-ta dhe gjimnazeve dhe nxënës të shkollave social-kulturore ndjekin hobi-të e tyre. Më shumë nxënës të klasave të 9-ta dhe shkollave social-kulturore lexojnë libra artistikë për

kënaqësinë ë tyre ndërsa vetëm 7.1% e nxënësve të shkollave të mesme tekniko-profesionale lexojnë libra artistikë gjatë kohës së lirë (Grafiku 71).

Grafiku 71. Aktivitetet e përditshme gjatë kohës së lirë, nxënësit e klasave të 9-ta dhe të 10-ta, sipas llojit të shkollës, Shqipëria, 2015 (%)

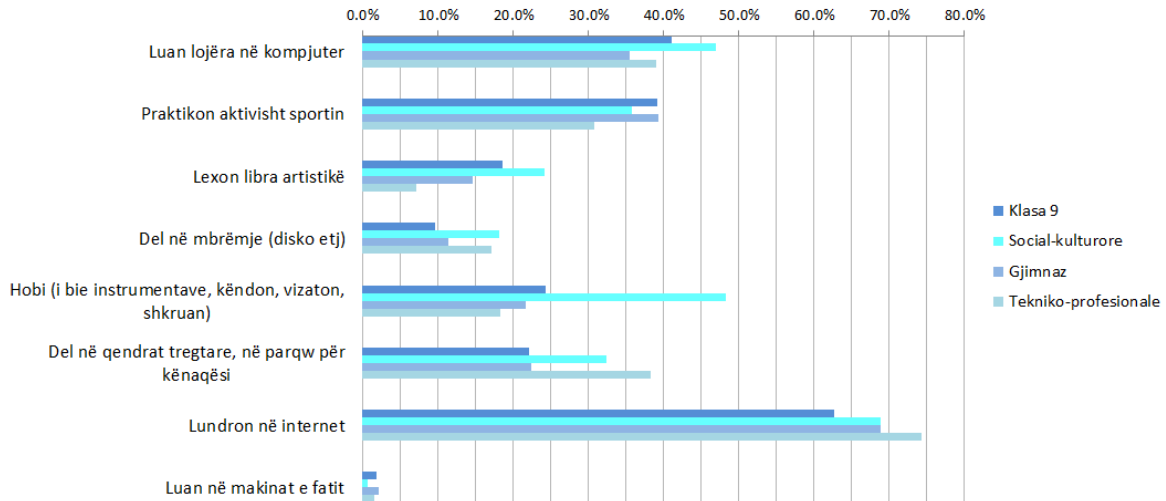

Lënia e mësimit

Lënia e orëve të mësimit është një fenomen që ndodh midis nxënësve dhe studentëve në shkollat tona. Për të vlerësuar shkallën e përhapjes së këtij problemi nxënësve i’u drejtua kjo pyetje: “Gjatë 30 ditëve të fundit në sa ditë keni munguar në një apo më shumë orë mësimi për shkak të sëmundjeve, ose sepse thjesht e keni lënë apo keni ikur nga mësimi dhe për arsye të tjera?” Vlerësimi në terma sasiorë i braktisjes së mësimit është një element i rëndësishëm duke qënë se nxënësit duhet të rrijnë në shkollë gjatë të gjithë procesit akademik. Të mos jesh në shkollë nënkupton që nxënësit do të gjenden në ndonjë vend tjetër, duke rritur në këtë mënyrë rrezikun për të rënë në kontakt me drogat ilegale.

Në studimin tonë, më shumë se gjysma e nxënësve (52.4%) kishin munguar në një apo më shumë ditë në shkollë për shkak të sëmundjeve të ndryshme. Kjo situatë është shumë e ngjashme me atë të vitit 2011.

Braktisja e një apo më shumë ditëve mësimore u raportua nga 20.4% e nxënësve dhe në mënyrë konstantë përqindje më të larta të djemve e braktisin mësimin krahasuar me vajzat (28.2% e djemve dhe 13.9% e vajzave). Braktisja e orëve të mësimit gjatë muajit të fundit ishte në mënyrë domethënëse më e shpeshtë midis nxënësve të shkollave të mesme social-kulturore, nxënësve të shkollave publike, dhe shkollave urbane kurse diferencat Tirana vs. rrethet e tjera nuk rezultoi domethënëse (Grafiku 72).

Grafiku 72. Braktisja e orëve të mësimi, nxënësit e klasave të 9-ta dhe të 10-ta, sipas gjinisë, Shqipëria, 2011 (%)

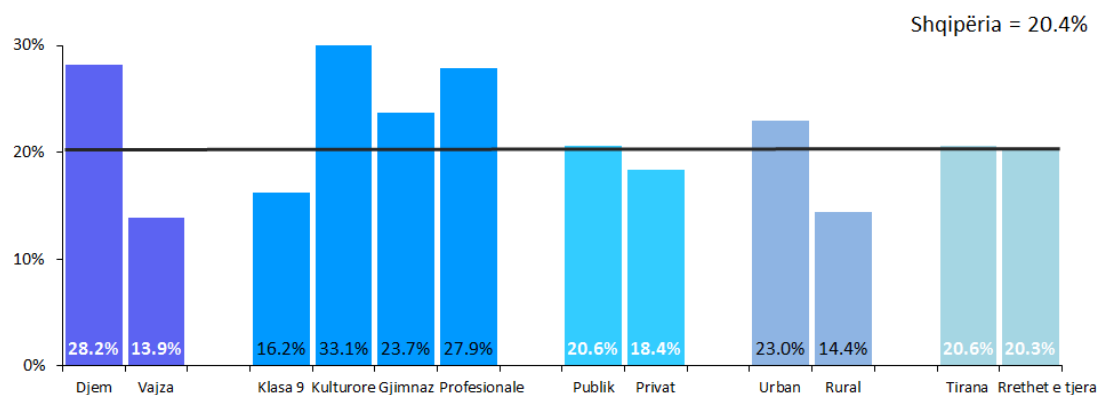

Krahasuar me vitin 2011, në vitin 2015 në përgjithësi braktisja e shkollës me dëshirë u ul me 1.3 pikë përqindje (nga 21.7% në 20.4%, përkatësisht). Përqindja e braktisësve të të paktën një dite mësimi u rrit tek nxënësit e shkollave social-kulturore (me 10.8 pikë përqindje), shkollat private (me 1.4 pikë përqindje) dhe vajzat (me 0.2 pikë përqindje) por në gjithë grupet e tjera u vërejt ulje e këtij proporcioni: tek djemtë me 3.5 pikë përqindje, tek nxënësit e gjimnazit me 13.6 pikë përqindje, në shkollat e Tiranës me 4.4 pikë përqindje dhe në shkollat e zonave rurale me 4.2 pikë përqindje (Grafiku 73).

Grafiku 73. Ndryshimi (në pikë përqindje) i prevalencës së braktisjes me dëshirë të shkollës të paktën një ditë, Shqipëria, 2011-2015

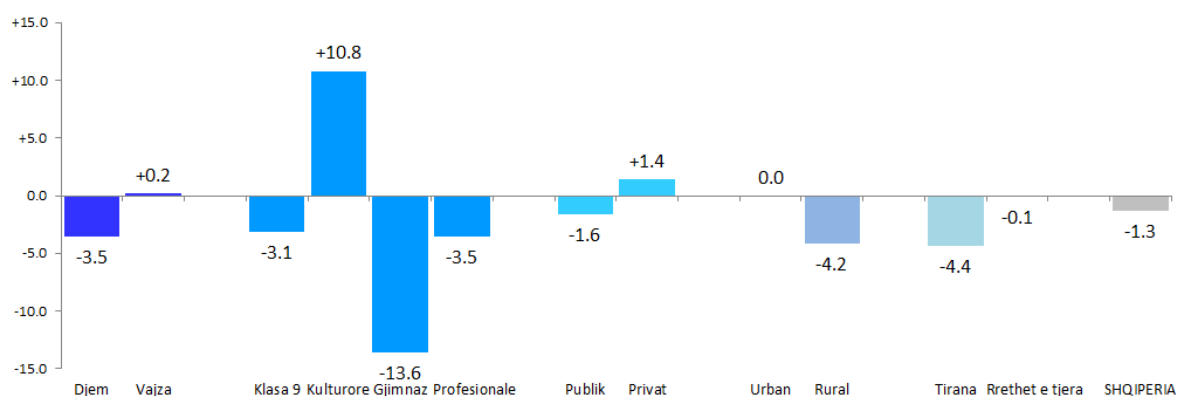

Nota mesatare në fund të semestrit

Në sistemin arsimor të Shqipërisë, nota 10 nënkupton “shkëlqyeshëm” dhe nota 4 nënkupton “nuk kalon klasën”. Nxënësve i’u drejtua pyetja në vijim: “Cila nga të mëposhtmet

përshkruan më mirë notën tënde mesatare në fund të semestrit të kaluar?” dhe opsionet e përgjigjeve ishin: “pjesa më e madhe e notave janë 10-ta”, “pjesa më e madhe janë 9-ta” dhe kështu me radhë deri tek opsioni i fundit “pjesa më e madhe e notave janë 4-ra”.

Grafiku 74. Nota mesatare në fund të semestrit të kaluar, nxënësit e klasave të 9-ta dhe të 10-ta, sipas gjinisë, Shqipëria, 2015 (%)

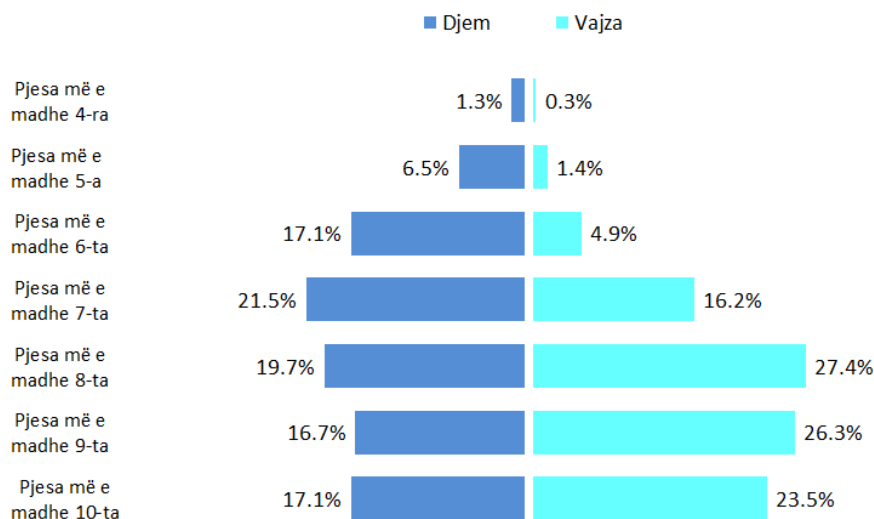

Bazuar në informacionin e mbledhur, rezultoi që 42.8% nxënësve të klasave të 9-ta dhe të 10-ta kanë një notë mesatare 9 ose më lart (krahasuar me 34.2% në vitin 2011), ndërsa 4.4% kanë një notë mesatare 5 ose më pak (krahasuar me 6.1% në vitin 2011). E analizuar sipas gjinisë, më shumë vajza sesa djem raportuan të kenë notë mesatare 9 ose më lart (49.8% dhe 33.8%, përkatësisht) ndërsa në mënyrë domethënëse më shumë djem sesa vajza raportuan një notë mesatare të ulët: 24.9% e djemve dhe 6.6% e vajzave kanë notë mesatare 6 ose më pak (Grafiku 74). Këto tendenca gjinore janë krejtësisht të ngjashme me ato të vitit 2011.

Më shumë nxënës në shkollat private (61.3%) raportuan të kenë nota shumë të larta (10-ta ose 9-ta) krahasuar me nxënësit në shkollat publike (40.3%). Më shumë nxënës në shkollat urbane dhe të Tiranës kanë nota shumë të mira krahasuar me nxënësit në shkollat rurale dhe të rretheve të tjera. Nota të ulëta (pjesa më e madhe 5-a dhe 4-ra) u raportuan nga më shumë djem, nxënës në shkollat e mesme social-kulturore, shkollat publike, në shkollat rurale dhe në shkollat e rretheve të tjera përveç Tiranës (Grafiku 75). Të gjitha diferencat janë domethënëse nga ana statistikore. Këto trende janë identike me ato të vërejtura në vitin 2011.

Grafiku 75. Nxënësit me nota shumë të larta (10-ta dhe 9-ta) dhe nota shumë të ulëta (5-a dhe 4-ra) në fund të semestrit të kaluar, Shqipëria, 2015 (%)

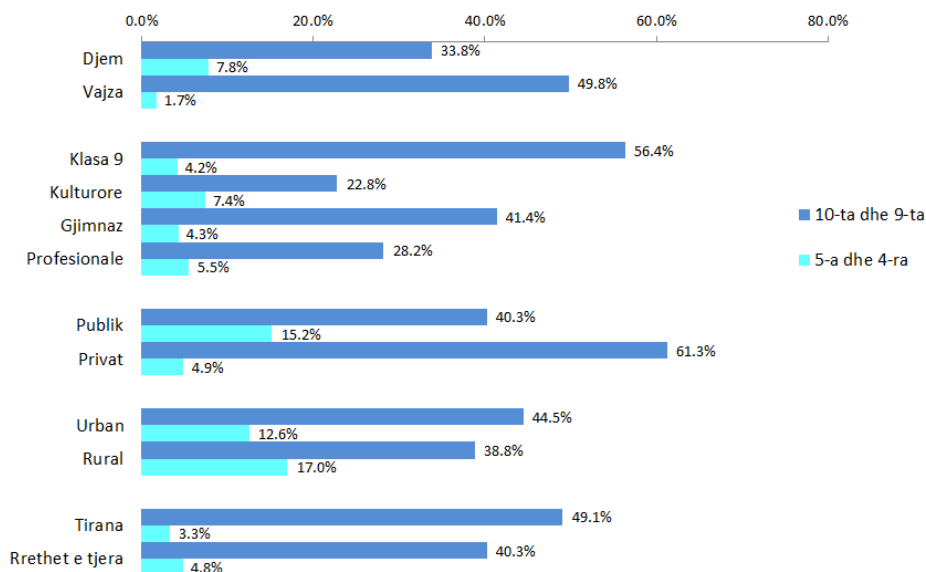

Të kesh nota të larta apo të ulëta është e lidhur me përdorim të rritur apo të ulur të duhanit, alkoolit apo mariuanës gjatë jetës (Grafiku 76).

Grafiku 76. Konsumi i duhanit, alkoolit dhe mariuanës gjatë jetës midis nxënësve me nota shumë të larta dhe nxënësve me nota shumë të ulëta, Shqipëria, 2015 (%)

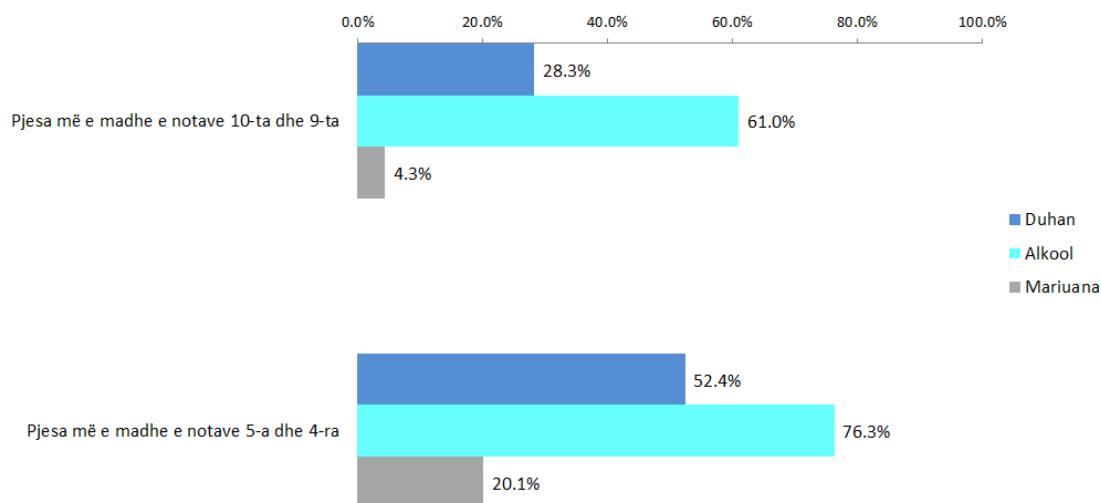

Të jesh nxënës i mirë (nota të larta) duket se është faktor mbrojtës ndërsa të jesh nxënës i dobët (nota të ulëta) duket të jetë faktor rreziku: 28.3% e nxënësve që kanë nota shumë të mira (10-ta dhe 9-ta) raportuan se kanë konsumuar duhan të paktën një herë në jetë krahasuar me 52.4% të nxënësve me nota shumë të ulëta (5-a dhe 4-ra) që kishin përdorur duhan të

paktën një herë në jetë. Prevalenca e konsumit të alkoolit të paktën një herë në jetë është 61% tek nxënësit me nota të larta por 76.3% tek ata me nota të ulët. Gjithashtu, prevalenca e konsumit të mariuanës të paktën një herë në jetë është 4.3% midis nxënësve me nota shumë të larta dhe pothuajse 5 herë me e lartë (20.1%) midis nxënësve me nota shumë të ulëta (Grafiku 76). Të gjithë ndryshimet janë domethënëse nga ana statistikore. Këto tendenca të përdorimit të substancave psiko-aktive sipas performancës në shkollë janë identike me ato të vërejtura në vitin 2011.

Përdorimi i internetit dhe lojërave elektronike gjatë 7 ditëve të fundit

Në pyetësin e vitit 2015 u përfshinë një seri pyetjesh lidhur me përdorimin e internetit dhe aspekte të ndryshme të tij gjatë 7 ditëve të fundit. Këto pyetje janë prezantuar në pyetësin e vitit 2015 si pasojë e përhapjes shumë të madhe të pajisjeve elektronike me akses në internet edhe tek adoleshentët.

Lidhur me përdorimin e internetit, nga cdo lloj pajisje e mundshme dhe për çfarëdo lloj aktiviteti gjatë javës së fundit, rreth gjysma (48.3%) e nxënësve raportuan se e bënë këtë cdo ditë gjatë javës së kaluar, 25.5% e përdorën internetin në 2-6 ditë kurse 26.2% e përdorën internetin vetëm një ditë gjatë javës së kaluar (Grafiku 77). Nuk kishte nxënës që të mos kishin përdorur internetin në të paktën një ditë gjatë javës së kaluar.

Rreth 71.8% e nxënësve raportuan që e përdorin internetin të shtunën dhe të dielën dhe përqindje më të vogla e përdorin atë dhe në ditët e tjera të javës.

Grafiku 77. Numri i ditëve të lundrimit të internet gjatë javës së fundit, Shqipëria, 2015 (%)

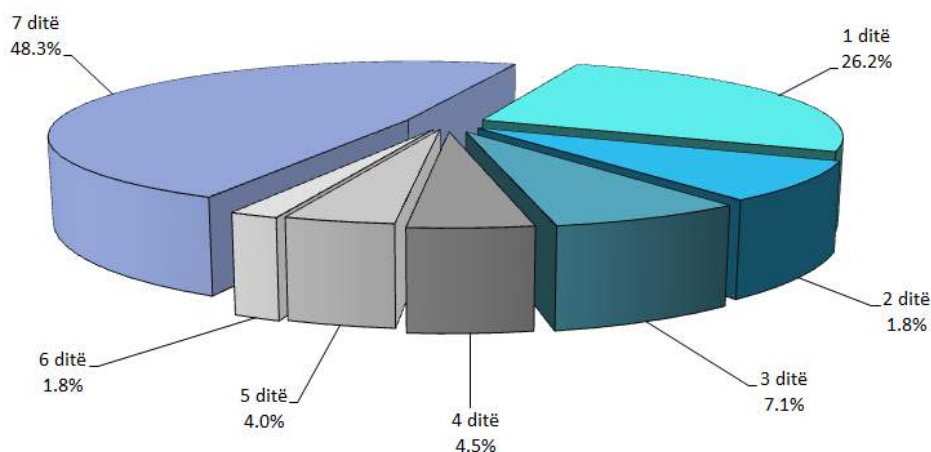

Prevalenca e përdorimit ditor të internetit gjatë javës së fundit ishte në mënyrë domethënëse më e lartë tek djemtë, nxënësit e shkollave social-kulturore dhe tekniko-profesionale, shkollat private, shkollat urbane dhe shkollat e Tiranës (Grafiku 78).

Grafiku 78. Prevalenca e përdorimit ditor të internetit gjatë javës së fundit, Shqipëria, 2015 (%)

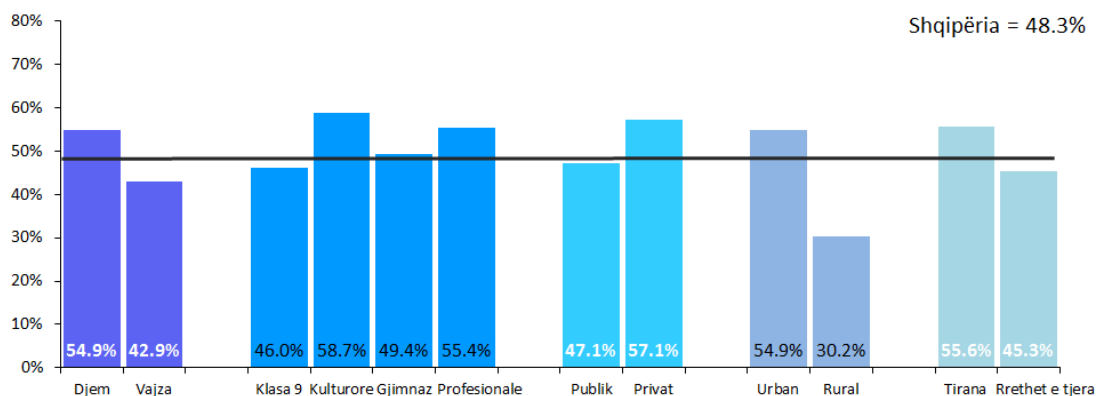

Mesatarisht, gjatë ditëve të javës (e hënë – e enjte) nxënësit shpenzojnë 3.1 orë në internet në ditë, ndërsa në fundjavë (e premte – e shtunë) ata shpenzojnë rreth 3.7 orë në ditë në internet (për cdo lloj aktiviteti).

Gjatë ditëve të javës 17.2% e nxënësve nuk e përdorën internetin kurse në fundjavë vetëm 13.6% e tyre nuk e përdorën internetin. Ndërkohë, gjatë ditëve të javës 16.6% e nxënësve e përdorën internetin për 4 orë osë më shumë por në fundjavë ky proporcion pothuajse dyfishohet duke arritur në 33% (Grafiku 79).

Grafiku 79. Koha e përdorimit të internetit gjatë javës së fundit, Shqipëria, 2015 (%)

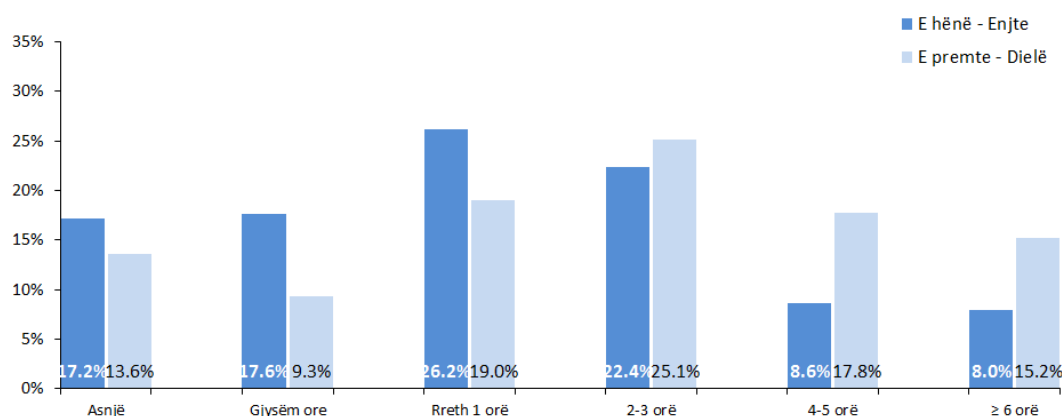

Gjatë javës së fundit 41.5% e nxënësve kanë përdorur rrjetet sociale cdo ditë, 10.8% kanë luajtur online cdo ditë, 4.2% kanë luajtur bixhoz cdo ditë, 14.5% kanë lexuar apo kërkuar për

informacione të ndryshme cdo ditë, 24.3% kanë shikuar filma apo dëgjuar muzikë cdo ditë dhe 5.3% kanë blerë apo shitur produkte online cdo ditë (Grafiku 80). Në përgjithësi përqindje më të larta të djemve janë angazhuar cdo ditë në cdo lloj aktiviteti online të listuar më poshtë me përjashtim të lexim apo kërkimit të informacioneve në internet ku përqindja e vajzave ishte në mënyrë domethënëse më e lartë sesa e djemve

Grafiku 80. Koha e përdorimit të aktiviteteve të ndryshme nëpërmjet internetit gjatë javës së fundit, Shqipëria, 2015 (%)

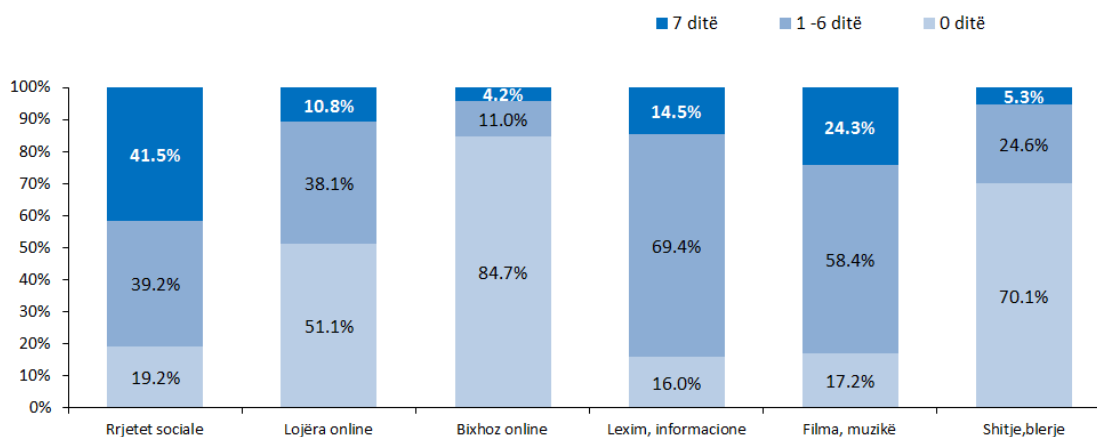

Në një ditë të zakonshme rreth 20.6% e nxënësve shpenzojnë mesatarisht 4 orë ose më shumë në rrjetet sociale online, 14.7% e nxënësve kanë shpenzuar po kaq kohë për të parë filma ose dëgjuar muzikë, 9.8% për lexim apo kërkim informacioni ndërsa 7% luajtën lojëra online për 4 orë ose më shumë. Lidhur me bixhozin online, 17% e nxënësve kanë shpenzuar të paktën gjysëm ore në një ditë të zakonshme për këtë aktivitet kurse 5.9% kanë shpenzuar të paktën 2 orë në ditë për këtë (Grafiku 81).

Grafiku 81. Koha e përdorimit të aktiviteteve të ndryshme nëpërmjet internetit në një ditë të zakonshme gjatë javës së fundit, Shqipëria, 2015 (%)

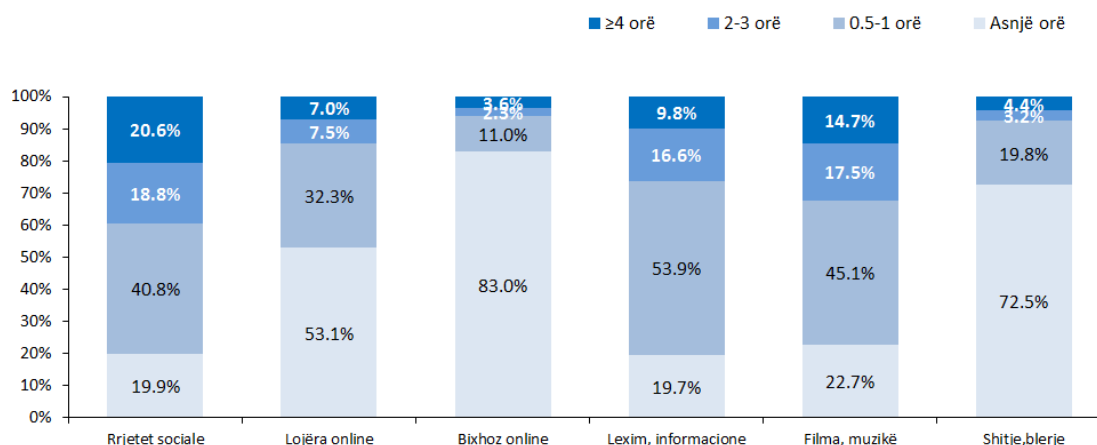

Lidhur me bixhozin, rreth 21.3% e nxënësve (32% e djemve dhe 12.6% e vajzave) pohuan se kishin marrë pjesë të paktën një herë në të paktën një lloj loje ku mund të fitosh apo humbasësh para gjatë vitit të fundit. Aktiviteti më i shpeshtë ishte pjesëmarrja në baste sportive online (me 12% të nxënësve që e raportuan këtë), pasuar nga 9% që luajtën në makina elektronike me letra online, 8.2% morën pjesë në llotari online, 5.6% luajtën në makina me fruta online. Ndërkohë, 4.5% luajtën fizikisht në makina me fruta, 7% luajtën në makina fati me letra, 7.4% morën pjesë fizikisht në llotari (jo online) dhe 10.9% vunë baste sportive në pikat lokale të basteve.

Në mënyrë domethënëse përqindje më të larta të djemve sesa vajzave deklaruan pjesëmarrjen në cdo aktivitet bixhozi gjatë vitit të kaluar.

Perceptimet lidhur me rrjetet sociale dhe lojërat elektronike

Rreth 50.8% e nxënësve janë dakort apo shumë dakort me faktin që ata shpenzojnë shumë kohë në rrjetet sociale, 29% janë dakort apo shumë dakort që ndjehen keq kur nuk kalojnë kohë në rrjetet sociale dhe 48% raportojnë që prindërit e tyre gjithashtu mendojnë se fëmijët e tyre kalojnë shumë kohë në rrjete sociale.

Lidhur me lojërat elektronike online, përqindjet e nxënësve që janë dakort apo shumë dakort me faktin që ata shpenzojnë shumë kohë në këtë aktivitet, që ndjehen keq kur nuk luajnë lojëra online apo prindërit e të cilëve mendojnë që fëmijët e tyre shpenzojnë shumë kohë me lojërat online janë 35%, 21.7% dhe 32%, përkatësisht.

Në përgjithësi në mënyrë domethënëse më shumë djem sesa vajza janë dakort ose shumë dakort me pohimet e mësipërme.

Konkluzione dhe rekomandime

Studimi ESPAD mbi përdorimin e alkoolit dhe drogave të tjera midis të rinjve në Shqipëri (2015) ofron një tablo të detajuar lidhur me përdorimin e duhanit, alkoolit dhe substancave të tjera psiko-aktive midis nxënësve të klasave të 9-ta dhe të 10-ta në nivel kombëtar. Gjetjet hedhin dritë mbi faktorët e rrezikut që kontribuojnë në fillimin e konsumit të alkoolit dhe duhanit në moshë të reja, vazhdimin e përdorimit dhe instalimin e konsumit të rregullt të tyre si dhe faktorët përcaktues të përdorimit të mariuanës dhe drogave të tjera të paligjshme. Gjithashtu studimet ESPAD në vitet 2011 dhe 2015 mundësojnë vlerësimin dhe vrojtimin e tendencave kohore lidhur me përdorimin e substancave psikoaktive në Shqipëri.

Për më tepër, studimi eksploron aktivitetet e kryera gjatë kohës së lirë, mjedisin familjar, arritjet në shkollë si dhe përdorimin e internetit dhe mediave sociale që ushqen dhe i jep shtysë përdorimit dhe abuzimit me substancat. Në këtë kontekst, ne shpresojmë që ky studim të ofrojë perceptime të vlefshme rreth konsumit të substancave psiko-aktive si dhe disa këshilla pikante se ku duhet të fillojnë aktivitetet parandaluese dhe çfarë duhet të vihet në shënjestrën e tyre.

Hulumtimi i dy fazave “vendimtare” në jetën e adoleshentëve Shqiptarë, viti i fundit i shkollës 9-vjeçare dhe viti i parë i shkollës së mesme, shton dhe pasuron njohuritë tona në drejtim të kuptimit më të mirë dhe më realist të situatës së përdorimit të duhanit, alkoolit dhe substancave të tjera psikoaktive si dhe ofron fakte që mbështesin idenë se rrjeti shoqëror dhe rrjeti virtual luajnë një rol shumë të rëndësishëm në nivelet e përdorimit dhe abuzimit me substancat psikoaktive midis të rinjve. Konsumi i duhanit, alkoolit dhe substancave të tjera psikoaktive zbuloi diferenca të rëndësishme midis gjinje, shkollave publike dhe private, zonave urbane dhe rurale, detaje të cilat duhet të merren në konsideratë gjatë planifikimit të aktiviteteve parandaluese në të ardhmen.

Të gjitha mënyrat dhe modelet e përdorura në të kaluarën dhe në ditët e sotme, të tilla si respektimi rigoroz i legjislacionit si përsa i përket kufizimit të disponueshmërisë së substancave psikoaktive ndaj të rinjve ashtu dhe respektimi i kufizimit të moshës për përdorimin e tyre, rritja e çmimit të produkteve të duhanit, përfshirja e të rinjve në aktivitetet të ndryshme sociale dhe edukative, mbështetja e tyre në çështjet mësimore, ekspozimi i tyre ndaj modelve të shëndetëshme të shoqërizimit nëpërmjet të mësuarit nga shembujt më të mirë të bashkëmoshatarëve të tyre, mbështetja e tyre për të perceptuar realisht rrezikun që vjen nga përdorimi i drogës për shëndetin dhe mirëqënien e tyre, organizimi i aktiviteteve parandaluese në shkolla dhe mjedise të tjera ku të përfshihen fëmijët dhe prindërit e tyre, me siguri do të çojnë në reduktime domethënëse të përdorimit të substancave nga të rinjtë, do të ulin nivelet e fillimit të përdorimit të tyre si dhe do të inkurajojnë të tjerët që t’i ndërpresin ato.

Konkluzione

- Pothuajse një në tre nxënës të klasave të 9-ta dhe të 10-ta (35%) kanë konsumuar duhan të paktën një herë në jetë. Kjo përqindje konsiderohet e lartë në kontekstin e ekzistencës së legjislacionit që ndalon përdorimin e duhanit nga adoleshentët. Sidoqoftë, situata është në përmirësim krahasuar me vitin 2011.
- Nxënësit në shkollat e mesme tekniko-profesionale dhe nxënësit në shkollat private raportojnë përqindje më të larta të duhanpirjes gjatë jetës dhe proporcione më të larta të tyre fillojnë të eksperimentojnë me duhanin në moshën të vogël krahasuar me kolegët e tyre në shkollat e llojeve të tjera. Ky do të ishte një motiv i mirë për të filluar aktivitetet parandaluese të përqëndruara në këto grupe nxënësish.
- Duhanpirja çdo ditë është e pranishme në 5% të nxënësve të klasave të 9-ta dhe të 10-ta dhe përbën një shqetësim serioz për shëndetin e tyre. Kjo situatë është praktikisht e njëjtë me atë të vitit 2011.
- Rreth një e katërta e nxënësve (21.8%) fillojnë të eksperimentojnë me duhanin në moshën 13 vjeç ose më pak (1.8% më pak se në vitin 2011), gjë e cila e bën të domosdoshme futjen dhe shtrirjen e mëtejshme të edukimit dhe informimit rreth rreziqeve nga përdorimi i duhanit në kurrikulat shkollore. Djemtë, si dhe nxënësit në shkollat private raportojnë përqindje më të larta të atyre që fillojnë konsumin e duhanit në moshën 13 vjeç ose më pak.

- Gati gjysma e nxënësve e kanë të lehtë apo shumë të lehtë të sigurojnë cigare nëse do të donin në vitin 2015 duke shënuar një përqendrim të dukshëm të këtij indikator krahasuar me vitin 2011 (26.5%). Kjo sugjeron zbatimin më rigoroz të legjislacionit në fuqi në mënyrë që të kufizohet shitja e produkteve të duhanit të miturve.
- Adoleshentët tentojnë ta lidhin duhanpirjen rastësore me rreziqe të lehta ose të moderuara për shëndetin e individit dhe për këtë arsye ata kanë tendencë ta pranojnë këtë sjellje, që është një tregues i faktit që ata mund të vazhdojnë të eksperimentojnë me të. Kjo situatë është e ngjashme me atë të vitit 2011. Sidoqoftë, përqindja e nxënësve që e konsiderojnë të rrezikshme konsumin e 20+ cigareve në ditë është në rënie.
- Rreth dy të tretat e nxënësve (65.7%) kanë konsumuar të paktën një pije alkoolike gjatë jetës (krahasuar me 72.4% në vitin 2011), gjysma e tyre kanë konsumuar pije alkoolike gjatë vitit të fundit dhe një e treta kanë përdorur alkool gjatë muajit të fundit. Sërisht, këto përqindje janë të larta në kontekstin e ekzistencës së legjislacionit i cili ndalon përdorimin e alkoolit nga adoleshentët.
- Një në pesë nxënës (20.8%) u dehën nga pijet alkoolike të paktën një herë në jetë, 14.2% u dehën të paktën një herë gjatë vitit të fundit, 7.1% u dehën të paktën një herë gjatë muajit të fundit (ulje me 1-2 pikë përqindje krahasuar me vitin 2011 për të tre indikatorët) ndërsa 21.7% e nxënësve konsumuan 5 ose më shumë pije alkoolike radhazi të paktën në një rast gjatë muajit të fundit (konsum i vullshëm i alkoolit) (rritje krahasuar me vitin 2011). Përqindja e nxënësve të dehur për herë të parë në moshat 9 vjec ose më pak dhe 15 vjec në vitin 2015 është më e ulët se përqindja përkatëse në vitin 2011.
- Prevalenca e përdorimit të alkoolit gjatë jetës raportohet më e lartë tek djemtë, shkollat teknike-profesionale, shkollat private dhe shkollat urbane.
- Rreth gjysma e nxënësve mendojnë që është e lehtë apo shumë e lehtë të sigurojnë pije alkoolike në rast se do të donin. Krahasuar me vitin 2011, në vitin 2015 është rritur në mënyrë të konsiderueshme përqindja e nxënësve që mendojnë se mund të sigurojnë lehtë apo shumë lehtë cdo lloj pije alkoolike. Ky fakt duhet të shërbejë si alarm për autoritetet shëndetësore.
- Më shumë djem sesa vajza konsumojnë pije alkoolike, djemtë dehen më shpesh nga pijet alkoolike dhe fillojnë të eksperimentojnë me alkoolin në mosha më të vogla krahasuar me vajzat. Megjithatë, diferencat gjinore po ngushtohen.
- Në përgjithësi, përqindje të konsiderueshme të nxënësve që konsumojnë alkool janë përfshirë në sjellje të rrezikshme për shkak të konsumit të alkoolit.
- Rreth 15.3% e nxënësve raportuan të kishin përdorur një ose disa lloje substancash psikoaktive të paktën në një rast në jetë (përveç duhanit dhe alkoolit), duke shënuar një rritje prej 1.8% krahasuar me vitin 2011. Drogat ilegale më të përdorura nga më shumë nxënës ishin sedativët (7.2%), mariuana (6.6%) dhe kokaina (3.7%). Krahasuar me vitin 2011, në vitin 2015 u vu re një rritje e prevalencës së konsumit të paktën një herë në jetë të të gjithë drogave të paligjshme, me përjashtim të ecstasy, prevalenca e të cilës u ul me 1.1 pikë përqindje.

- Përdorimi i sedativëve pa recetë mjekësore raportohet nga më shumë vajza sesa djem, situatë kjo e njëjtë me atë të vitit 2011. Ky fakt tregon nevojën për të ndërmarrë aktivitete që synojnë reduktimin e përdorimit të paligjshëm të sedativëve dhe këto aktivitetet duhet të fokusohen sidomos tek vajzat.
- Përdorimi i mariuanës gjatë jetës është më i shpeshtë midis djemve, midis nxënësve të shkollave private, shkollave urbane dhe shkollave të Tiranës. Proporcione të mëdha të përdoruesve të mariuanës kanë eksperimentuar dhe me duhanin dhe alkoolin, si dhe me droga të tjera ilegale gjithashtu.
- Rreth 21.2% e nxënësve deklaruan që është e lehtë apo shumë e lehtë të sigurosh mariuanë nëse do të donin, krahasuar me 11.8% në vitin 2011.
- Prevalenca e përdorimit të substancave të reja psikoaktive ishte e konsiderueshme, duke kapur nivelin më të lartë pas mariuanës, me 4.2%.

Rekomandime

Bazuar në gjetjet e studimit ESPAD ne rekomandojmë ndërhyrjet e listuara më poshtë me qëllimin për të reduktuar përdorimin e duhanit, alkoolit dhe drogave të tjera ilegale midis të rinjve:

- Kurrikulat shkollore duhet të përditësohen dhe pasurohen me materiale dhe informacione të gjera rreth rreziqeve nga përdorimi i substancave psikoaktive. Temat edukative rreth duhanit dhe alkoolit duhet të përfshihen në kurrikulat shkollore të klasave më të ulëta në mënyrë që nxënësit të ekspozohen sa më herët kundrejt efekteve të dëmshme shëndetësore që vijnë nga përdorimi i tyre.
- Sigurisht që vetëm legjislacioni është i pafuqishëm për të parandaluar dhe kontrolluar përdorimin e duhanit dhe substancave psikoaktive të tjera midis adoleshentëve dhe për këtë arsye është më se i domosdoshëm fuqizimi i familjeve, Organizatave Jo-Fitim prurëse dhe medias në mënyrë që këto të ushtrojnë influencë më të madhe pozitive me synimin për të ç'inkurajuar të provuarit dhe përdorimin e duhanit, alkoolit dhe drogave të tjera nga adoleshentët.
- Duhet të ndërmerren më tepër aktivitete parandaluese dhe për shkak se adoleshentët janë më të ndjeshëm ndaj bashkëmoshatarëve të tyre atëherë vetë nxënësit e shkollave duhet të angazhohen për të luajtur rol aktiv në të tilla aktivitete.
- Duhet të ndihmohet dhe mbështetet bota krijuese e nxënësve gjatë kohës së lirë nëpërmjet organizimit të aktiviteteve sportive dhe kulturore, promovimit të shëndetit dhe të qenit i përgjegjshëm. Stafi i shkollave duhet të përfshihet shumë më tepër në drejtim të tejçimit të mesazheve që promovojnë shëndetin midis adoleshentëve.

- Është i nevojshëm monitorimi i përdorimit dhe abuzimit me substancat psikoaktive midis nxënësve të shkollave private si një grup në rrezik të lartë për të eksperimentuar me substancat.
- Duhet lobuar më me forcë për zbatimin rigoroz të legjislacionit në fuqi mbi përdorimin e duhanit, alkoolit dhe drogave ilegale nga adoleshentët.
- Çmimi i produkteve të duhanit duhet të rritet ndjeshëm si një metodë shumë efektive për të ç'inkurajuar përdorimin dhe reduktuar prevalencën e duhanpirjes midis të rinjve.
- Është e nevojshme ndërmarrja e ndërhyrjeve të veçanta në mënyrë që të ndryshojë imazhi që adoleshentët kanë për duhanpirjen rastësore, që për momentin ata e lidhin me një imazh pozitiv dhe shoqërisht të pranueshëm.
- Ka nevojë për fushata më agresive dhe inovative kundër përdorimit të duhanit edhe pse duket që masat aktuale të paralajmërimit të duhanpirësve rreth rreziqeve nga duhani kanë qënë të suksesshme. Gjithsesi ka ende vend për përmirësime pasi sërisht një pjesë e mirë e adoleshentëve deklarojnë se mund të gjejnë lehtë duhan pavarësisht kufizimeve aktuale. Përdoruesit duhet që jo thjesht të lexojnë mesazhet paralajmëruese rreth rreziqeve nga duhanpirja por ata duhet të mësohen aktivisht që të kuptojnë rreziqet që ndërmarrin dhe të veprojnë pozitivisht bazuar mbi këtë perceptim realist.
- Dokumentimi i përdorimit të substancave të reja psikoaktive duhet të shërbejë si alarm për autoritetet shëndetësore dhe ato të Ministrisë së Brendshme lidhur me nevojën e monitorimit të kujdesshëm të këtij fenomeni dhe kontrollin e tregut lidhur me to.
- Tendencat në rritje lidhur me përdorimin e të gjithë substancave psikoaktive (përveç duhanit dhe alkoolit) duhet të nxisë përgjigje më gjithëpërfshirëse dhe të koordinuara më mirë nga të gjithë institucionet përgjegjëse dhe aktorët e interesuar në mënyrë që mundësohet frenimi i këtyre trendeve.
- Mediat sociale zënë një pjesë shumë të konsiderueshme të aktiviteteve të përditshme të adoleshentëve duke shërbyer si një burim potencial për një sërë sjelljesh të rrezikshme për ta por njëkohësisht duke shërbyer edhe si një mundësi e mirë për informim dhe promovimin e shëndetit. Niveli i lartë i pjesëmarrjes në lojërat online ku fitohen para' kërkon monitorimin e kujdesshëm të këtij fenomeni nëpërmjet ngritjes së kapaciteteve të përshtatshme dhe forcimin e kontrollit dhe legjislacionit në këtë drejtim.
- Rritja e beftë e përdorimit të substancave kur kalohet nga nxënësit e klasave të 9-ta tek nxënësit e klasave të 10-ta duhet të ekzaminohet shumë më në detaje në të ardhmen në mënyrë që të kuptohen qartësisht arsyet se përse ndodh kjo. Fakti që i njëjti kohort lindjeje nxënësish të ndarë në dy sisteme të ndryshme shkollorë raporton nivele shumë të ndryshme të përdorimit të drogave (nxënësit e lindur në 1999 dhe që janë në klasën e 9-të raportojnë në mënyrë të qëndrueshme nivele më të ulëta të përdorimit të substancave psiko-aktive krahasuar me nxënësit e lindur në 1999 por që janë në klasë të 10-të) sugjerojnë që vetëm mosha nuk është i vetmi përcaktues madhor i përdorimit të drogave.
- Për këto arsye, përsëritja e studimit ESPAD pas katër vitesh është diçka e domosdoshme!

Lista e Grafikëve

Grafiku 1. Prevalenca e duhanpirjes të paktën një herë në jetë, Shqipëria, 2015 (%).....	23
Grafiku 2. Ndryshimi (në pikë përqindje) i prevalencës së konsumit të duhanit të paktën një herë në jetë, Shqipëria, 2011-2015.....	23
Grafiku 3. Numri i rasteve të konsumit të duhanit, Shqipëria, 2015 (%)	24
Grafiku 4. Frekuenca e konsumit të duhanit gjatë jetës sipas gjinisë, Shqipëria, 2015 (%).....	24
Grafiku 5. Duhanpirja të paktën një herë gjatë 30 ditëve të fundit, Shqipëria, 2015 (%).....	26
Grafiku 6. Ndryshimi (në pikë përqindje) i prevalencës së konsumit të duhanit të paktën një herë gjatë 30 ditëve të fundit, Shqipëria, 2011-2015	26
Grafiku 7. Duhanpirja ditore gjatë 30 ditëve të fundit, Shqipëria, 2015 (%).....	27
Grafiku 8. Ndryshimi (në pikë përqindje) i prevalencës së konsumit ditor të duhanit gjatë 30 ditëve të fundit, Shqipëria, 2011-2015	27
Grafiku 9. Frekuenca dhe numri i cigareve të konsumuara gjatë 30 ditëve të fundit, Shqipëria, 2015 (%)	28
Grafiku 10. Nxënësit që kanë provuar për herë të parë duhanin në moshën 13 vjeç ose më pak, Shqipëria, 2015 (%)	29
Grafiku 11. Ndryshimi (në pikë përqindje) i prevalencës së konsumimit të cigares së parë në moshën 13 vjeç ose më herët, Shqipëria, 2011-2015	29
Grafiku 12. Fillimi i konsumit ditor të duhanit në moshën 14 vjeç ose më pak, Shqipëria, 2015 (%)..	30
Grafiku 13. Ndryshimi (në pikë përqindje) i prevalencës së konsumimit ditor të duhanit në moshën 14 vjeç ose më herët, Shqipëria, 2011-2015	31
Grafiku 14. Rreziku i vetë-perceptuar nga duhanpirja rastësore, Shqipëria, 2015 (%).....	31
Grafiku 15. Rreziku i madh i vetë-perceptuar nga konsumi i 20+ cigareve në ditë, Shqipëria, 2015 (%)	32
Grafiku 16. Ndryshimi (në pikë përqindje) i përqindjes së nxënësve që mendojnë që duhanpirja e shprehur ditore paraqet rreziqe të mëdha, Shqipëria, 2011-2015	33
Grafiku 17. Nxënësit që besojnë se, nëse do të donin, do të mund të siguronin cigare lehtë apo shumë lehtë, Shqipëria, 2015 (%).....	34
Grafiku 18. Ndryshimi (në pikë përqindje) i përqindjes së nxënësve që mendojnë se mund të sigurojnë cigare lehtë apo shumë lehtë, Shqipëria, 2011-2015	34
Grafiku 19. Prevalenca e konsumit të alkoolit të paktën një herë në jetë, Shqipëria, 2015 (%).....	37
Grafiku 20. Ndryshimi (në pikë përqindje) i prevalencës së konsumit të alkoolit të paktën një herë në jetë, Shqipëria, 2011-2015.....	37
Grafiku 21. Frekuenca e konsumit të alkoolit gjatë jetës, sipas gjinisë, Shqipëria, 2015 (%)	38
Grafiku 22. Frekuenca e konsumit të alkoolit në 40+ raste gjatë jetës, Shqipëria, 2011 (%).....	38
Grafiku 23. Ndryshimi (në pikë përqindje) i konsumit të shpeshtë të alkoolit (≥40 herë) në jetë, Shqipëria, 2011-2015	39
Grafiku 24. Prevalenca e konsumit të alkoolit të paktën në një rast gjatë vitit të fundit, Shqipëria, 2015 (%).....	40
Grafiku 25. Ndryshimi (në pikë përqindje) i konsumit të alkoolit në të paktën një rast gjatë vitit të fundit, Shqipëria, 2011-2015	40
Grafiku 26. Prevalenca e konsumit të alkoolit të paktën një herë gjatë muajit të fundit, Shqipëria, 2015 (%).....	41
Grafiku 27. Ndryshimi (në pikë përqindje) i prevalencës së konsumit të alkoolit të paktën një herë gjatë muajit të fundit, Shqipëria, 2011-2015.....	41

Grafiku 28. Frekuenca e konsumit të alkoolit gjatë muajit të fundit, sipas gjinisë, Shqipëria, 2015 (%)	42
Grafiku 29. Prevalenca e konsumit të alkoolit gjatë javës së fundit, Shqipëria, 2015 (%)	43
Grafiku 30. Ndryshimi (në pikë përqindje) i prevalencës së konsumit të alkoolit gjatë javës së fundit, Shqipëria, 2011-2015	44
Grafiku 31. Nxënësit që besojnë se, nëse do të donin, do të mund të siguronin lehtë apo shumë lehtë pije alkoolike, Shqipëria, 2015 (%)	45
Grafiku 32. Frekuenca e dehjes nga alkooli gjatë gjithë jetës, sipas gjinisë, Shqipëria, 2015 (%)	46
Grafiku 33. Frekuenca e konsumit të vrullshëm të alkoolit gjatë muajit të fundit, Shqipëria, 2015 (%)	47
Grafiku 34. Frekuenca e konsumit të vrullshëm të alkoolit gjatë muajit të fundit, sipas gjinisë, Shqipëria, 2015 (%)	48
Grafiku 35. Fillimi i konsumit të alkoolit, sipas gjinisë dhe llojit të pijeve alkoolike, Shqipëria, 2015 (%)	49
Grafiku 36. Ndryshimi (në pikë përqindje) i prevalencës së konsumit për herë të parë të një gotë birrë, verë ose alkool të fortë, Shqipëria, 2011-2015	50
Grafiku 37. Prevalenca e dehjes për herë të parë nga alkooli sipas moshës, Shqipëria, 2011-2015	50
Grafiku 38. Prevalenca e sjelljeve të rrezikshme të lidhura me alkoolin, Shqipëria, 2015 (%)	51
Grafiku 39. Rreziku i vetë-perceptuar nga konsumi i alkoolit, Shqipëria, 2015 (%)	52
Grafiku 40. Prevalenca e konsumit të një ose më shumë drogave ilegale të paktën një herë në jetë, Shqipëria, 2015 (%)	55
Grafiku 41. Ndryshimi (në pikë përqindje) i prevalencës së konsumit të të paktën një lloj droge ilegale të paktën një herë në jetë, Shqipëria, 2011-2015	55
Grafiku 42. Prevalenca e konsumit të mariuanës të paktën një herë në jetë, Shqipëria, 2015 (%)	56
Grafiku 43. Ndryshimi (në pikë përqindje) i prevalencës së konsumit të mariuanës të paktën një herë në jetë, Shqipëria, 2011-2015	57
Grafiku 44. Frekuenca e konsumit të mariuanës gjatë jetës, sipas gjinisë, Shqipëria, 2015 (%)	57
Grafiku 45. Prevalenca e konsumit të mariuanës të paktën një herë gjatë vitit të fundit, Shqipëria, 2015 (%)	59
Grafiku 46. Ndryshimi (në pikë përqindje) i prevalencës së konsumit të mariuanës të paktën një herë gjatë vitit të fundit, Shqipëria, 2011-2015	60
Grafiku 47. Frekuenca e përdorimit të mariuanës gjatë vitit të fundit, sipas gjinisë, Shqipëria, 2015 (%)	60
Grafiku 48. Prevalenca e përdorimit të mariuanës të paktën një herë gjatë muajit të fundit, Shqipëria, 2015 (%)	61
Grafiku 49. Ndryshimi (në pikë përqindje) i prevalencës së konsumit të mariuanës të paktën një herë gjatë muajit të fundit, Shqipëria, 2011-2015	61
Grafiku 50. Frekuenca e përdorimit të mariuanës gjatë muajit të kaluar midis përdoruesve të mariuanës gjatë muajit të kaluar, sipas gjinisë, Shqipëria, 2015 (%)	62
Grafiku 51. Rreziku i madh i vetë-perceptuar i përdorimit rastësor të mariuanës, Shqipëria, 2015 (%)	63
Grafiku 52. Ndryshimi (në pikë përqindje) i proporcionit të nxënësve që mendojnë se konsumi rastësor i mariuanës përbën rrezik të madh, Shqipëria, 2011-2015	64
Grafiku 53. Rreziku i madh i vetë-perceptuar i përdorimit të rregullt të mariuanës, Shqipëria, 2015 (%)	64
Grafiku 54. Ndryshimi (në pikë përqindje) i proporcionit të nxënësve që mendojnë se konsumi i rregullt i mariuanës përbën rrezik të madh, Shqipëria, 2011-2015	65
Grafiku 55. Prevalenca e konsumit të drogave ilegale paktën një herë në jetë, Shqipëria, 2015 (%)	66
Grafiku 56. Ndryshimi (në pikë përqindje) i prevalencës së konsumit të drogave të paligjshme të paktën një herë në jetë, Shqipëria, 2011-2015	66

Grafiku 57. Prevalenca e konsumit të drogave ilegale të paktën një herë në jetë, sipas gjinisë, Shqipëria, 2015 (%).....	67
Grafiku 58. Frekuenca e konsumit të sedativëve pa recetë mjekësore në jetë, sipas gjinisë, Shqipëria, 2015 (%).....	68
Grafiku 59. Prevalenca e përdorimit të substancave të reja psiko-aktive në jetë, Shqipëria, 2015 (%).....	69
Grafiku 60. Nxënësit që besojnë se, nëse do të donin, do të mund të siguronin lehtë apo shumë lehtë mariuanë, Shqipëria, 2015 (%).....	70
Grafiku 61. Ndryshimi (në pikë përqindje) i proporcionit të nxënësve që mendojnë se mund të gjejnë mariuanë lehtë ose shumë lehtë, Shqipëria, 2011-2015.....	71
Grafiku 62. Nxënësit që besojnë se, nëse do të donin, do të mund të siguronin lehtë apo shumë lehtë droga të tjera ilegale, Shqipëria, 2015 (%).....	72
Grafiku 63. Struktura e familjes, nxënësit e klasave të 9-ta dhe të 10-ta, Shqipëria, 2015 (%).....	74
Grafiku 64. Konsumi i duhanit, alkoolit dhe mariuanës në jetë, sipas strukturës së familjes, Shqipëria, 2015 (%).....	75
Grafiku 65. Opinionet e nxënësve lidhur me dijeninë e prindërve të tyre se ku i kalojnë ata mbrëmjet e të premtëve/shtunave, Shqipëria, 2011-2015 (%).....	77
Grafiku 66. Opinionet e nxënësve lidhur me dijeninë e prindërve të tyre se ku i kalojnë ata mbrëmjet e të premtëve/shtunave, sipas gjinisë, Shqipëria, 2015 (%).....	77
Grafiku 67. Konsumi gjatë jetës i duhanit, alkoolit dhe mariuanës, sipas opinionit të nxënësve nëse prindërit e dinë vend ndodhjen e tyre të premtëve/shtunave mbrëma, Shqipëria, 2015 (%).....	78
Grafiku 68. Prevalenca e aktiviteteve gjatë kohës së lirë, Shqipëria, 2015 (%).....	79
Grafiku 69. Ndryshimi (në pikë përqindje) i prevalencës së aktiviteteve jashtë shkollë, Shqipëria, 2011-2015.....	79
Grafiku 70. Aktivitetet e përditshme gjatë kohës së lirë, nxënësit e klasave të 9-ta dhe të 10-ta, sipas gjinisë, Shqipëria, 2011 (%).....	80
Grafiku 71. Aktivitetet e përditshme gjatë kohës së lirë, nxënësit e klasave të 9-ta dhe të 10-ta, sipas llojit të shkollës, Shqipëria, 2015 (%).....	81
Grafiku 72. Braktisja e orëve të mësimt, nxënësit e klasave të 9-ta dhe të 10-ta, sipas gjinisë, Shqipëria, 2011 (%).....	82
Grafiku 73. Ndryshimi (në pikë përqindje) i prevalencës së braktisjes me dëshirë të shkollës të paktën një ditë, Shqipëria, 2011-2015.....	82
Grafiku 74. Nota mesatare në fund të semestrit të kaluar, nxënësit e klasave të 9-ta dhe të 10-ta, sipas gjinisë, Shqipëria, 2015 (%).....	83
Grafiku 75. Nxënësit me nota shumë të larta (10-ta dhe 9-ta) dhe nota shumë të ulëta (5-a dhe 4-ra) në fund të semestrit të kaluar, Shqipëria, 2015 (%).....	84
Grafiku 76. Konsumi i duhanit, alkoolit dhe mariuanës gjatë jetës midis nxënësve me nota shumë të larta dhe nxënësve me nota shumë të ulëta, Shqipëria, 2015 (%).....	84
Grafiku 77. Numri i ditëve të lundrimit të internet gjatë javës së fundit, Shqipëria, 2015 (%).....	85
Grafiku 78. Prevalenca e përdorimit ditor të internetit gjatë javës së fundit, Shqipëria, 2015 (%).....	86
Grafiku 79. Koha e përdorimit të internetit gjatë javës së fundit, Shqipëria, 2015 (%).....	86
Grafiku 80. Koha e përdorimit të aktiviteteve të ndryshme nëpërmjet internetit gjatë javës së fundit, Shqipëria, 2015 (%).....	87
Grafiku 81. Koha e përdorimit të aktiviteteve të ndryshme nëpërmjet internetit në një ditë të zakonshme gjatë javës së fundit, Shqipëria, 2015 (%).....	87

Referenca

1. Chalke HD. Alcohol and History. *Alcohol Alcohol*. 1976; 11:128–149.
2. James G. Smoking and "Early Modern" Sociability: The Great Tobacco Debate in the Ottoman Middle East (Seventeenth to Eighteenth Centuries). *Am Hist Rev*. 2006; 111(5):1352–1377.
3. Global status report on alcohol 2004. World Health Organization. Department of Mental Health and Substance Abuse. Geneva
2004. http://www.who.int/substance_abuse/publications/global_status_report_2004_overview.pdf.
4. Neuroscienc of psychoactive substance use and dependence. World Health Organization. Geneva
2004. http://www.who.int/substance_abuse/publications/en/Neuroscience.pdf.
5. O'Dowd A. Tobacco and alcohol should be classed as dangerous drugs. *BMJ*. 2006; 333:275.
6. Fenoglio P, Parel V, Kopp P. The social cost of alcohol, tobacco and illicit drugs in France, 1997. *Eur Addict Res*. 2003; 9(1):18–28.
7. Single E, Robson L, Xie X, Rehm J. The economic costs of alcohol, tobacco and illicit drugs in Canada, 1992. *Addiction*. 1998; 93(7):991–1006.
8. Heishman SJ, Henningfield JE, Kendler KS, Le Houezec J, Malin DH, Pomerleau OF, Schneider NG. Conference summary: Society for research on nicotine and tobacco. *Addiction*; 1998; 93(6):907–923.
9. White FJ. Nicotine addictions and the lure of reward. *Nature medicine*. 1988; 4:659–660.
10. Zevin S, Gourlay SG, Benowitz NL. Clinical Pharmacology Of Nicotine. *Clin Dermatol*; 1998; 16:557–564.
11. Caetano R, Conradi C. Alcohol dependence: a public health perspective. *Addiction*. 2002; 97(6):633.
12. Chick J. Alcohol dependence - an illness with a treatment? *Addiction*. 1993; 88(11):1481–1492.
13. US Department of Health and Human Services. The Health Consequences Of Smoking: Nicotine Addiction. A report Of The Surgeon General. Rockville, Maryland: Public Health Service, Centers for Disease Control, Center for Health Promotion and Education, Office in Smoking and Health, 1988. <http://profiles.nlm.nih.gov/NN/B/B/Z/D/>.
14. Blocker JS. Did prohibition really work? *Am J Public Health*. 2006; 96(2):233–243.
15. McKee M. Alcohol in Russia. *Alcohol & Alcoholism*. 1999; 34(6):824–829.
16. US Department of Health and Human Services: The Health Consequences of Smoking: A Report of the Surgeon General. Rockville, MD, US Department of Health and Human Services, Centers for Disease Control and Prevention, National Center for Chronic Disease Prevention and Health Promotion, Office on Smoking and Health, 2004, chapter 2, p42. http://www.cdc.gov/tobacco/data_statistics/sgr/sgr_2004/00_pdfs/chapter2.pdf.

17. Whincup P, Gilg JA, Emberson JR, Jarvis MJ, Feyerabend C, Bryant A, Walker M, Cook DG. Passive smoking and risk of coronary heart disease and stroke: prospective study with cotinine measurement. *BMJ*. 2004; 329:200–205.
18. Gottlieb S. Study confirms passive smoking increases coronary heart disease. *BMJ*. 1999; 318:891.
19. Jenkins CD, Rosenman RH, Zyzanski SJ. Cigarette smoking: Its relationship to Coronary Heart Disease and related risk factors in the Western Collaborative Group Study. *Circulation*. 1968; 38:1140–1155.
20. Prescott E, Hippe M, Schnohr P, Hein HO, Vestbo J. Smoking and risk of myocardial infarction in women and men: longitudinal population study. *BMJ*. 1998; 316:1043–1047.
21. Bauman, A., Phongsavan, P. Epidemiology of substance use in adolescence: prevalence, trends and policy implications. *Drug Alcohol Depend*. 1999; 55:187–207.
22. Brook JS, Balka E, Whiteman M. The risks for late adolescence of early adolescent marijuana use. *Am. J. Public Health*. 1999; 89:1549–1554.
23. Tyas SL, Pederson LL. Psychosocial factors related to adolescent smoking: a critical review of the literature. *Tobacco Control* 1998; 7:409–420.
24. Jason LA, Berk M, Schnopp-Wyatt, DL, Talbot B. Effects of enforcement of youth access law on smoking prevalence. *Am J Commun Psychol* 1999; 27:143–160.
25. Järvelaid M. Adolescent tobacco smoking and associated psychosocial risk factors. *Scand J Prim Health Care* 2004; 22:50–53.
26. BMA Board of Science. Breaking the cycle of children's exposure to tobacco smoke. London, UK: British Medical Association, 2007.
27. Taioli E, Wynder EL. Effect of the age at which smoking begins on frequency of smoking in adulthood. *N Engl J Med* 1991; 325:968–669.
28. Meijer B, Branski D, Knol K, et al. Cigarette smoking habits among school children. *Chest* 1996; 110:921–926.
29. Schofield MJ, Lynagh M, Mishra G. Evaluation of a health promoting schools program to reduce smoking in Australian secondary schools. *Health Educ Res* 2003; 18(6):678–692.
30. Pinilla J, González B, Barber P, et al. Smoking in young adolescents: an approach with multilevel discrete choice models. *J Epidemiol Community Health* 2002; 56:227–232.
31. Rosendahl KI, Galanti MR, Gilljam H, et al. Smoking mothers and snuffing fathers: behavioral influences on youth tobacco use in a Swedish cohort. *Tobacco Control* 2003; 12:74–78.
32. Marmot MG, Elliott P, Shipley MJ, Dyer AR, Ueshima HU, Beevers DG, Stamler R, Kesteloot H, Rose G, Stamler J. Alcohol and blood pressure: the INTERSALT study. *BMJ*. 1994; 308:1263–1267.
33. White IR, Altmann DR, Nanchahal K. Alcohol consumption and mortality: modeling risks for men and women at different ages. *BMJ*. 2002; 325:191.
34. Britton A, Marmot M. Different measures of alcohol consumption and risk of coronary heart disease and all-cause mortality: 11 year follow-up of the Whitehall II Cohort Study. *Addiction*. 2004; 99:109–116.

35. Gronbaek M, Becker U, Johansen D, Tonnesen H, Jensen G, Sorensen TIA. Population based cohort study of the association between alcohol intake and cancer of the upper digestive tract. *BMJ*. 1998; 317:844–848.
36. National Highway Traffic Safety Administration. Traffic safety facts, 2005 data: alcohol. Washington, DC: National Highway Traffic Safety Administration; 2006. DOT HS 810 616. Available at <http://www-nrd.nhtsa.dot.gov/Pubs/TSF2005.PDF>.
37. Andreasson S, Allebeck P, Romelsjö A. Alcohol and mortality among young men: longitudinal study of Swedish conscripts. *BMJ*. 1988; 296(6628):1021–1025.
- 38 Foster SE, Vaughan RD, Foster WH, et al. Alcohol consumption and expenditures for underage drinking and adult excessive drinking. *JAMA*. 2003; 289:989–995.
- 39 Substance Abuse and Mental Health Services Administration. Office of Applied Studies. Results from the 2005 National Survey on Drug Use and Health: National Findings. <http://oas.samhsa.gov/NSDUH/2k5NSDUH/2k5results.htm#3.2>
- 40 York JL, Hirsch J, Hoffman JH, et al. Association of age at first drink with current alcohol drinking variables in a national general population sample. *Alcohol Clin Exp Res*. 2004; 28:1379–1387.
- 41 Hingson R, Heeren T, Winter M. Age of drinking onset and alcohol dependence. *Arch Pediatr Adolesc Med*. 2006; 160:739–746.
- 42 Durant RH, Smith JA, Kreiter SR, et al. The relationship between early age of onset of initial substance use and engaging in multiple health risk behaviors among young adolescents. *Arch Pediatr Adolesc Med*. 1999; 153:286–291.
- 43 Hingson R, Heeren T, Jamanka A, et al. Age of drinking onset and unintentional injury involvement after drinking. *JAMA*. 2000; 284:1527–1533.
44. Prendergast MA, Rogers DT, Barron S, Bardo MT, Littleton JM. Ethanol and nicotine a pharmacologic balancing act? *Alcohol Clin Exp Res*. 2002; 26(12):1917–1918.
45. Fertig JB. Overview – Alcohol and tobacco: Mechanisms and treatment. *Alcohol Clin Exp Res*. 2002; 26(12):1909–1910.
46. Rimm EB, Chan J, Stampfer MJ, Colditz GA, Willett WC. Prospective study of cigarette smoking, alcohol use, and the risk of diabetes in men. *BMJ*. 1995; 310(6979):555–559.
47. Substance Abuse and Mental Health Services Administration (SAMHSA). Results From the 2005 National Survey on Drug Use and Health: National Findings. Rockville, MD: SAMHSA, Office of Applied Studies, 2006. <http://www.oas.samhsa.gov/NSDUH/2k5NSDUH/2k5results.htm>.
48. Falk DE, Yi H, Hiller-Sturmhofel S. An Epidemiologic Analysis of Co-Occurring Alcohol and Tobacco Use and Disorders. *Alcohol Res Health*. 2006; 29(3):162–171.
49. Rose JE., Brauer LH, Behm FM, Cramblett M, Calkins K, Lawhon D. Psychopharmacological interactions between nicotine and ethanol. *Nicotine & Tobacco Research*. 2004; 6(1):133–144.
50. Barrett SP, Tichauer M, Leyton M, Pihl RO. Nicotine increases alcohol self-administration in non-dependent male smokers. *Drug Alcohol Depend*. 2006; 81(2):197–204.
51. Grucza RA, Bierut LJ. Cigarette smoking and the risk for alcohol use disorders among adolescent drinkers. *Alcohol Clin Exp Res*. 2006; 30(12):2046–2054.
52. Blot WJ. Alcohol and cancer. *Cancer Res (suppl.)*. 1992; 52:2119–2123.

53. Shankar A, Klein R, Klein BEK. The association among smoking, heavy drinking, and chronic kidney disease. *Am J Epidemiol.* 2006; 164(3):263–271.
54. Sjødahl K, Lu Y, Nilsen TIL, Ye W, Hveem K, Vatten L, Lagergren J. Smoking and alcohol drinking in relation to risk of gastric cancer: a population-based, prospective cohort study. *Int J Cancer.* 2007; 120(1):128–132.
55. UNODC World Drug Report 2011.
56. EMCDDA – Albania, country overview 2010.
<http://www.emcdda.europa.eu/publications/country-overviews/al>.